



## شرکت (کمپانی) کیا

از خرید خودروی کیا از شما تشکر می کنیم.

به عنوان شرکت خودرو سازی جهانی که بر ساخت خودروهای با کیفیت بالا و ارزش دادن به هزینه پرداختی مشتریان تمرکز نموده است، شرکت کیا موتورز، خدمات پس از فروشی بالاتر از توقع را به شما پیشکش می کند.

در تمام عملیات های مجاز کیا پرسنلی که قول داده اند تا خدمات پشتیبان همچون خانواده را فراهم آورند، با شما به گرمی و مهربانی و تخصص برخورد خواهند کرد.

تمامی اطلاعات موجود در این کتابچه راهنمای مالک مطابق زمان انتشار است. با این وجود، کیا حق ایجاد تغییرات در خصوصیات و طراحی خودرو را در هر زمان بدون اطلاع قبلی و هر گونه الزام برای خود محفوظ نگه می دارد؛ چرا که سیاست های کلی کیا بر پایه ارتقاء و بهبود محصول نهاده شده است. این کتابچه برای تمامی مدل ها بوده و شامل توضیحات و تعریف تمامی تجهیزات جانبی اختیاری و همچنین تجهیزات استاندارد می باشد. در نتیجه ممکن است با مواردی مواجه شوید که در مورد خودروی خاص شما صادق نباشد.

از خودروی خود و تجربه پشتیبان همچون خانواده کیا لذت ببرید.

از اینکه خودروی کیا را انتخاب نموده اید متشکریم.

این کتابچه راهنما شما را با نحوه استفاده و نگهداری از خودروی جدیدتان آشنا نموده و اطلاعات ایمنی لازم را در اختیارتان قرار می دهد. این کتابچه توسط کتابچه گارانتی و تعمیر و نگهداری که اطلاعات مهم مرتبط با تمام گارانتی های خودرو را ارائه می دهد، تکمیل می شود. کیا به شما توصیه می نماید که این کتابچه ها را به دقت مطالعه نموده و از توصیه های ارائه شده در آنها، به جهت استفاده لذت بخش و ایمن از خودروی جدید خود پیروی نمایید.

کیا طیف متنوع وسیعی از تجهیزات قابل انتخاب (آپشن)، اجزا و خصوصیات را برای مدل های متفاوت خود ارائه می نماید. بنابراین همه تجهیزات شرح داده شده و تصاویر گوناگون آنها ممکن است در مورد خودروی شما صدق نکنند.

اطلاعات و مشخصات ارائه شده در این کتابچه راهنما مطابق با زمان انتشار آن است. کیا حقوق عدم ادامه یا ایجاد تغییر در خصوصیات و طراحی خودرو را در هر زمانی بدون اعلام قبلی و هر گونه الزام، برای خود محفوظ نگه می دارد. در صورت وجود ابهام یا هر گونه سوالی، همیشه آن را با نمایندگی مجاز کیا در میان بگذارید.

اطمینان داشته باشید ما به طور مستمر، پیگیر رضایت خاطر شما از خودروهای کیا و لذت بردن از رانندگی با آنها می باشیم.

© گروه شرکتهای خودروسازی کیا ۲۰۱۲

شرکت کیا موتورز کلیه حقوق کپی رایت این کتابچه به هر شیوه اعم از الکترونیکی یا مکانیکی شامل عکس برداری، ضبط یا ذخیره در هر گونه بانک اطلاعاتی یا سیستم باز نویسی یا ترجمه کامل یا بخشی از آن را بدون اجازه کتبی برای خود محفوظ نگه می دارد.

۱	مقدمه
۲	فودروی شما در یک نگاه
۳	مشخصات ایمنی فودروی شما
۴	مشخصات فودروی شما
۵	رانندگی با فودروی شما
۶	نمونه رفتار در مواقع اضطراری
۷	تعمیر و نگهداری
۸	مشخصات فنی و اطلاعات مورد نیاز استفاده کننده فودرو
I	فهرست الفبایی

## فهرست مندرجات



- ۱-۲..... نحوه استفاده از این کتابچه راهنما
- ۱-۳..... الزامات سوخت
- ۱-۵..... دستورالعمل های نحوه استفاده از خودرو
- ۱-۵..... روش آب بندی خودرو

## نمونه استفاده از این کتابچه راهنما

هدف ما کمک به برآورده شدن حداکثر رضایت شما از رانندگی خودروی خود است. کتابچه راهنمای مالک به روش‌های مختلف می‌تواند کمک حال شما در این امر باشد. توصیه جدی ما خواندن کل این کتابچه راهنما است. لذا برای به حداقل رساندن خطر مرگ یا آسیب دیدگی باید موارد **اخطار و هشدارهای** ارائه شده در این کتابچه راهنما را مطالعه کنید.

تصاویر همراه با متن در کتابچه برای تشریح چگونگی کسب حداکثر رضایت از خودرو ارائه شده‌اند. با خواندن کتابچه راهنما از خصوصیات، اطلاعات ایمنی مهم و نکات مهم رانندگی در شرایط مختلف جاده آگاه می‌شوید.

تیترا کلی بخش‌ها در جدول فهرست مندرجات ارائه شده است. همچنین با استفاده از فهرست الفبایی می‌توان جستجوی موضوع مورد نیاز را آغاز نمود. این فهرست لیست اطلاعات موجود در کتابچه راهنما را به صورت الفبایی دارا است.

بخش‌ها: این کتابچه دارای ۸ بخش به علاوه یک فهرست الفبایی است. هر بخش با فهرست خلاصه مطالب مندرج در آن بخش آغاز می‌شود، بنابراین با یک نگاه کوتاه به فهرست هر بخش، می‌توانید از موجود بودن یا نبودن اطلاعات مورد نیاز خود در آن بخش آگاه شوید.

در این کتابچه راهنما به **اخطارها، هشدارها و یادآوری‌های** مختلفی بر خواهید خورد. این **اخطارها** برای ارتقاء ایمنی شخصی شما گردآوری شده‌اند. شما باید به دقت همه روش‌ها و توصیه‌های ارائه شده در این **اخطارها، هشدارها و یادآوری‌ها** را خوانده و از آنها پیروی کنید.

### **اخطار**

**اخطار** به شرایطی که بی‌اعتنایی به آن می‌تواند به صدمات جسمی، آسیب دیدگی شدید یا مرگ منجر شود، اشاره دارد.

### **هشدار**

**هشدار** به شرایطی که بی‌اعتنایی به آن می‌تواند به آسیب دیدگی خودرو منجر شود، اشاره دارد.

### **\* یادآوری**

**یادآوری** به اطلاعات قابل توجه یا مفید اشاره دارد.

۱

۲

۳

۴

۵

۶

۷

۸

۱

## الزامات سوخت

### موتور بنزینی

#### بنزین بدون سرب

#### مخصوص کشورهای اروپایی

خودروی جدید شما، به نحوی طراحی شده که برای عملکرد ایده‌آل از بنزین بدون سرب با عدد اکتان RON۹۵ (عدد اکتان آزمایشگاهی) ۹۱/ AKI (عدد ضد کوبش موتور) یا بالاتر استفاده کند.

شما می‌توانید از بنزین بدون سرب با عدد اکتان ۹۴ تا ۹۱ RON (عدد اکتان آزمایشگاهی) ۹۰ تا ۸۷ AKI (عدد ضد کوبش) استفاده نمایید، اما این عمل کارایی خودرور را کاهش می‌دهد.

#### به جز کشورهای اروپایی

خودروی جدید شما به نحوی طراحی شده که فقط از بنزین بدون سرب با عدد اکتان ۹۱ RON (عدد اکتان آزمایشگاهی) ۸۷/ AKI (عدد ضد کوبش موتور) یا بالاتر استفاده کند.

خودروی نوی شما برای دستیابی به حداکثر کارایی عملکرد با بنزین بدون سرب همراه با حداقل گازهای خروجی آگروز و کمترین مقدار دود گرفتگی شمع طراحی شده است.

### هشدار

هرگز از بنزین سرب دار استفاده نکنید. استفاده از بنزین سرب دار برای مبدل کاتالیستی مضر بوده و باعث معیوب شدن حسگر اکسیژن سیستم کنترل موتور می‌شود. همچنین بنزین سرب دار بر سیستم کنترل گازهای خروجی تاثیر منفی می‌گذارد. هرگز هیچ نوع ماده تمیز کننده سیستم سوخت رسانی به جز آنچه مشخصاً توصیه شده است را در باک سوخت نریزید (برای اطلاع از توضیحات بیشتر با عاملیت مجاز کیا تماس بگیرید).

### اخطار

- در هنگام بنزین زدن پس از قطع شدن اتوماتیک جریان توسط سر شلنگ پمپ دستگاه جایگاه سوخت، بنزین اضافه نکنید.
- برای جلوگیری از پاشیده شدن بنزین به بیرون در صورت تصادف، همیشه بسته بودن محکم درب باک را کنترل کنید.

بنزین سرب دار ( در صورت مجهز بودن) طراحی خودروی کیا برای بعضی از کشورها به گونه ایست که استفاده از بنزین سرب دار برای آن امکان پذیر است. اگر قصد استفاده از بنزین سرب دار را دارید باید قبلاً از عاملیت مجاز کیا درباره اینکه خودرو شما قادر به استفاده از بنزین سرب دار است یا خیر، سؤال کنید.

عدد اکتان بنزین بدون سرب و بنزین سرب دار یکسان است.

### بنزین حاوی الکل و متانول

گسهول، مخلوط بنزین و اتانول ( که به نام الکل غلات نیز شناخته می‌شود) و بنزین یا گسهول حاوی متانول ( که به نام الکل چوب نیز شناخته می‌شود) همراه یا به جای بنزین سرب دار یا بدون سرب در بازار عرضه می‌شود.

از گسهول حاوی بیش از ۱۰٪ اتانول و از بنزین یا گسهول حاوی هر گونه متانول استفاده نکنید. هر کدام از این سوخت‌ها ممکن است باعث بروز مشکل در کارایی عملکرد و خرابی سیستم سوخت رسانی خودرو شوند.

در صورت بروز مشکل در عملکرد خودرو، استفاده از هر نوع گسهول را متوقف کنید.

خرابی خودرو یا بروز هر گونه مشکل در کارایی عملکرد خودرو که ناشی از استفاده از سوخت‌های زیر باشد، ممکن است توسط سازنده خودرو پوشش گارانتی داده نشود:

۱. گسهول حاوی بیش از ۱۰٪ اتانول

۲. بنزین یا گسهول حاوی متانول

۳. سوخت سرب دار یا گسهول سرب دار

### هشدار

هرگز از گسهول حاوی متانول استفاده نکنید. استفاده از هر نوع محصول گسهول که آسیب‌زننده به کارایی و عملکرد خودرو باشد را متوقف کنید.

### استفاده از MTBE

کیا توصیه می‌کند سوخت‌های حاوی بیش از ۱۵٪ حجمی MTBE (متیل ترتیاری بوتیل اتر) (حاوی ۲/۷٪ وزنی اکسیژن) را در خودرو خود استفاده نکنید.

سوخت‌های حاوی بیش از ۱۵/۰٪ حجمی MTBE (حاوی ۲/۷٪ وزنی اکسیژن) ممکن است کارایی و عملکرد خودرو را کاهش داده، باعث تولید بخار بنزین و ایجاد قفل گازی در سیستم سوخت رسانی یا بد روشن شدن خودرو شوند.

### هشدار

گارانتی محدود خودروی نو شما ممکن است خرابی سیستم سوخت رسانی و هر گونه مشکل کارایی و عملکرد خودرو را که بر اثر استفاده از سوخت‌های حاوی متانول یا سوخت‌های حاوی بیش از ۱۵/۰٪ حجمی MTBE (متیل ترتیاری بوتیل اتر حاوی ۲/۷٪ وزنی اکسیژن) به وجود آمده باشد را پوشش ندهد.

### از متانول استفاده نکنید

سوخت‌های حاوی متانول (الکل چوب) نباید در خودرو شما مورد استفاده قرار گیرد. این نوع سوخت می‌تواند کارایی عملکرد خودرو را کاهش داده و به اجزاء سیستم سوخت رسانی خودرو صدمه بزند.



## دستورالعمل‌های نمونه استفاده از موتور

همانند دیگر خودروهای این نوع، عدم استفاده و به کارگیری صحیح خودرو ممکن است منجر به از دست دادن کنترل، تصادف یا واژگون شدن خودرو گردد.

خصوصیات طراحی خاص (فاصله زیادتر شاسی از زمین، فاصله عرضی کمتر چرخ‌ها از هم و . . . ) باعث قرارگرفتن مرکز ثقل خودرو، در ارتفاعی بالاتر از دیگر خودروهای معمول می‌شود. به عبارت دیگر این خودروها برای طی کردن پیچ‌ها با سرعتی مشابه دیگر خودروهای معمول تک دیفرانسیل، طراحی نشده‌اند.

از گردشهای تند در پیچ‌ها، مانور یا حرکات ناگهانی اجتناب نمایید. تکرار می‌کنیم، عدم استفاده و به کارگیری صحیح خودرو ممکن است منجر به از دست دادن کنترل، تصادف یا واژگون شدن خودرو گردد. حتماً راهنمایی‌های رانندگی "کاهش احتمال واژگون شدن" در فصل ۵ این کتابچه را مطالعه نمایید.

## روش آب بندی موتور

به مدت زمانی خاص برای آب بندی خودرو نیاز ندارید. با رعایت چند احتیاط ساده در ۱۰۰۰ کیلومتر اول استفاده از خودرو، می‌توانید کارایی عملکرد، کارایی اقتصادی و عمر مفید خودرو را ارتقاء دهید.

- با گاز بازی نکرده و در دور آرام بیش از اندازه به موتور گاز ندهید.
- در هنگام رانندگی دور موتور را بین ۳۰۰۰ دور در دقیقه حفظ کنید.
- برای مدتی طولانی سرعت را ثابت نگه ندارید، چه در سرعت پایین و چه در سرعت بالا، تغییر دادن سرعت برای آب بندی مناسب خودرو لازم است.
- از توقف ناگهانی به جز در موارد اضطراری خودداری کنید تا به ترمزها اجازه دهید در محل خود به طور مناسب نشسته و آب بندی شوند.
- در هر بار بیش از ۳ دقیقه موتور را در دور آرام روشن باقی نگه ندارید.
- در ۲۰۰۰ کیلومتر اول استفاده از خودرو، از یدک کشیدن تریلر خودداری کنید.

## افزودنی‌های سوخت

کیا توصیه می‌کند از بنزین کیفیت بالا مطابق با استانداردهای سوخت اروپا (EN 228) یا مشابه آن استفاده نمایید. استفاده کنندگانی که از بنزین کیفیت بالای حاوی افزودنی سوخت به‌طور مرتب استفاده نمی‌کنند، حین استارت زدن مشکل داشته یا موتور خودرو آن‌ها به نرمی کار نمی‌کند، باید هر ۱۵/۰۰۰ Km در کشورهای اروپایی و ۵/۰۰۰ Km در کشورهای غیر اروپایی یک بطری افزودنی به باک اضافه کنند. افزودنی‌ها در عملیات‌های مجاز کیا موجود بوده، اطلاعات لازم برای آگاهی از نحوه استفاده از آنها در اختیارتان قرار می‌گیرد. از ترکیب دیگر افزودنی‌ها خودداری نمایید.

## استفاده از خودرو در کشورهای دیگر

اگر تصمیم دارید با خودروی کیا خود در کشور دیگری رانندگی کنید، نکات زیر را حتماً رعایت نمایید.

- همه مقررات مربوط به ثبت و بیمه در کشور موردنظر را بررسی کنید.
- از وجود سوخت مورد تایید در کشور موردنظر اطمینان حاصل کنید.



- ۲-۲..... نمای تصویری خارج خودرو
- ۲-۴..... نمای تصویری داخل خودرو
- ۲-۵..... نمای تصویری جلو داشبورد
- ۲-۶..... نمای تصویری محفظه موتور

نمای تصویری فاردو

■ نمای جلو



۱. درب موتور ..... ۴-۳۰
۲. چراغ های جلو ..... ۴-۹۵ و ۷-۷۲
۳. چراغ های مه شکن / دور زدن ..... ۴-۹۸ و ۷-۷۳
۴. لاستیک و رینگ ..... ۷-۴۵ و ۸-۵
۵. آینه بغل (دید عقب) ..... ۴-۴۷
۶. برف پاک کن / شیشه شوی جلو ..... ۴-۱۰۰، ۷-۳۹
۷. پنجره ها ..... ۴-۲۵
۸. سیستم کمکی پارک ..... ۴-۸۶
۹. قلاب بکسل جلو (قابل جدا شدن) ..... ۶-۱۸

\* خودروی واقعی ممکن است با تصویر متفاوت باشد.

۱

۲

۳

۴

۵

۶

۷

۸

۹

■ نمای عقب



- ۱۰. قفل درب‌ها..... ۴-۱۹
- ۱۱. دریچه باک سوخت..... ۴-۳۲
- ۱۲. چراغ ترکیبی عقب..... ۷-۷۹
- ۱۳. چراغ ترمز بالا (ترمز سوم)..... ۷-۸۲
- ۱۴. صندوق عقب..... ۴-۲۳
- ۱۵. آنتن..... ۴-۱۴۲
- ۱۶. سیستم کمکی پارک..... ۴-۸۶

\* خودروی واقعی ممکن است با تصویر متفاوت باشد.

1. دستگیره داخل درب ..... ۴-۱۹
2. دکمه سیستم بادآوری موقعیت راننده ..... ۳-۱۰
3. کلید کنترل از راه دور آینه های بغل ..... ۴-۴۸
4. کلید قفل / باز مرکزی درب ها ..... ۴-۲۰
5. کلید قفل شیشه بالابرهای برقی ..... ۴-۲۸
6. کلیدهای شیشه بالابرهای برقی ..... ۴-۲۵
7. اهرم آزاد کننده قفل درب موتور ..... ۴-۳۰
8. کلید تنظیم ارتفاع شعاع نور چراغ های جلو ..... ۴-۹۹
9. کلید کنترل روشنایی صفحه نمایشگرها ..... ۴-۵۲
10. دکمه روشن / خاموش سیستم کمکی پارک ..... ۴-۸۶
11. دکمه خاموش کننده برنامه کنترل پایداری الکترونیکی (ESP) ..... ۵-۳۳
12. دکمه روشن / خاموش گرمکن غربیلک فرمان ..... ۴-۴۲
13. غربیلک فرمان ..... ۴-۴۰
14. کلید تنظیم کننده مقدار تاشدن فرمان ..... ۴-۴۲
15. اهرم آزاد کننده قفل درب صندوق عقب ..... ۴-۲۳
16. اهرم آزاد کننده دریچه باک سوخت ..... ۴-۳۳
17. جعبه فیوز ..... ۷-۵۹

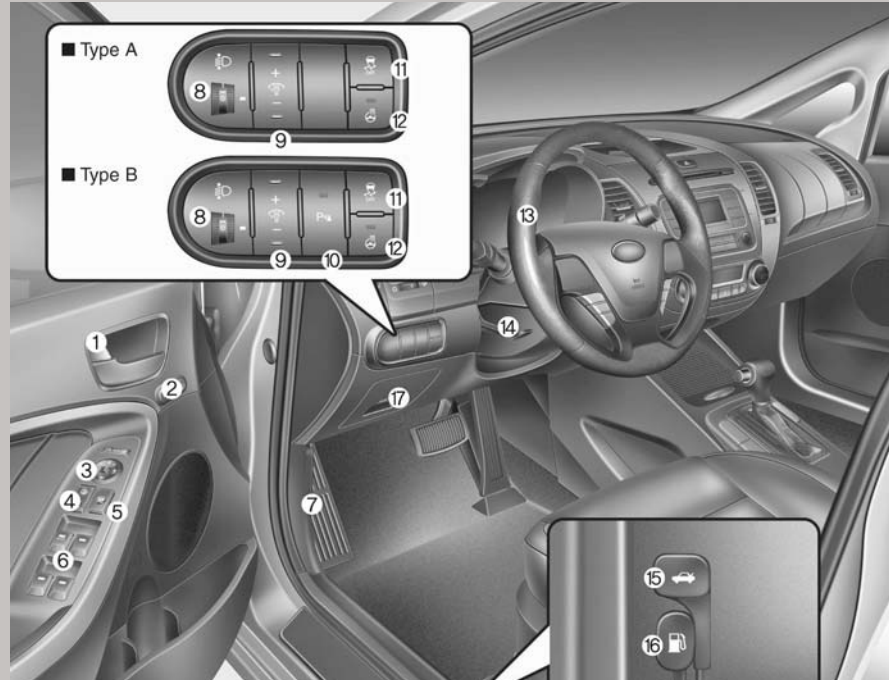

\* خودروی واقعی ممکن است با تصویر متفاوت باشد.

۱
۲
۳
۴
۵
۶
۷
۸
۹

1. صفحه نمایشگرها ..... ۴-۵۰
2. کلید چراغها/ دسته راهنما ..... ۴-۹۴
3. کلیدهای کنترل سیستم صوتی بر روی غریبک فرمان ..... ۴-۱۴۳
4. بوق ..... ۴-۴۳
5. کیسه هوای راننده ..... ۳-۵۴
6. دکمه کنترل سرعت یکنواخت ..... ۵-۴۳
7. کلید واهرم برف پاک کن / شیشه شوی .. ۴-۱۰۰
8. مغزی قفل فرمان یا دکمه روشن / خاموش موتور ..... ۵-۶، ۵-۹
9. ساعت دیجیتال ..... ۴-۱۴۰
10. فلاشر (چراغ های اعلام خطر) ..... ۶-۳
11. کلیدهای سیستم صوتی ..... ۴-۱۴۳
12. سیستم کنترل کیفیت هوا ..... ۴-۱۰۷، ۴-۱۱۷
13. دسته دنده ..... ۵-۱۵، ۵-۱۹
14. کیسه هوای سرنشین جلو ..... ۳-۵۴
15. جعبه داشبورد ..... ۴-۱۳۱
16. پدال ترمز پارک ..... ۵-۲۹
17. جالیوانی ..... ۴-۱۳۵
18. دکمه کنترل صفحه نمایش ..... ۴-۵۲



\* خودروی واقعی ممکن است با تصویر متفاوت باشد.

نمای تصویری مفاصل موتور

■ موتور بنزینی (NU 2.0 MPI)

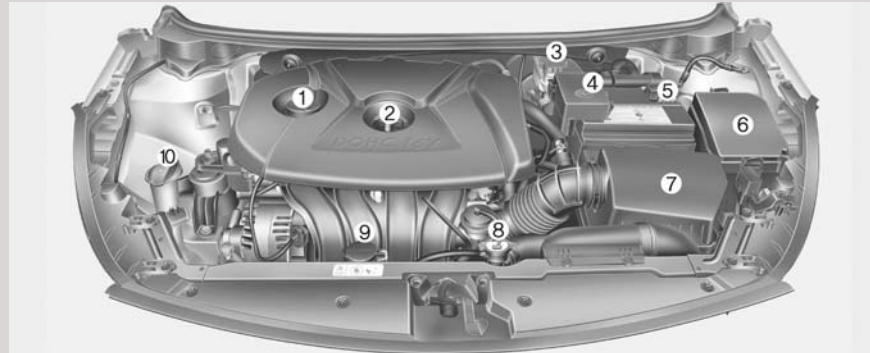

■ موتور بنزینی (GAMMA 1.6 MPI)

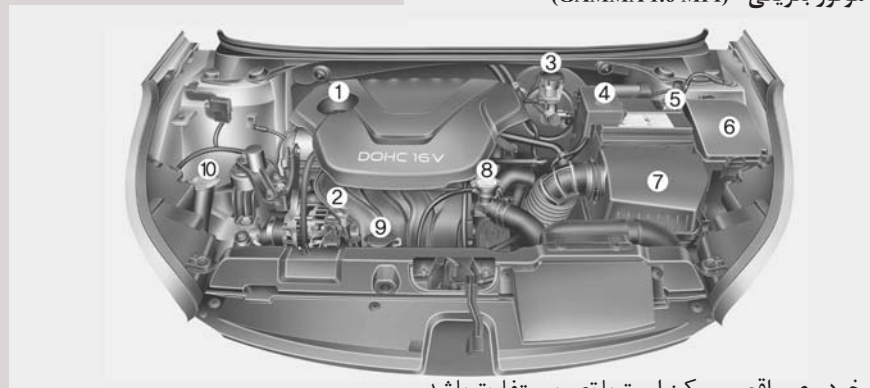

\* خودروی واقعی ممکن است با تصویر متفاوت باشد.

1. درپوش گلوبی تغذیه روغن موتور ..... ۷-۲۶
2. میله (گیج) نمایشگر ارتفاع سطح روغن
3. مخزن روغن ترمز / کلاچ \* ..... ۷-۳۲
4. سر کابل قطب مثبت باتری ..... ۷-۴۱
5. سر کابل قطب منفی باتری ..... ۷-۴۱
6. جعبه فیوز ..... ۷-۵۹
7. فیلتر هوا ..... ۷-۳۴
8. درپوش رادیاتور ..... ۷-۳۰
9. مخزن مایع خنک کننده موتور ..... ۷-۲۸
10. مخزن مایع شیشه شوی ..... ۷-۳۳

\* در صورت مجهز بودن

۱

۲

۳

۴

۵

۶

۷

۸

۹



- ۳-۳..... صندلی ها
- ۳-۷..... تنظیم صندلی جلو -دستی
- ۳-۸..... تنظیم صندلی جلو-برقی
- ۳-۱۰..... سیستم یادآوری موقعیت راننده

## مشتملات ایمنی فودروی شما

- ۳-۱۲..... پشت سری (صندلی جلو)
- ۳-۱۴..... جیب پشتی صندلی
- ۳-۱۵..... تنظیم صندلی عقب
- ۳-۱۵..... پشت سری (صندلی عقب)
- ۳-۲۱..... کمربندهای ایمنی
- ۳-۲۳..... هشدار کمربند ایمنی
- ۳-۲۴..... کمربند ایمنی روی شانه /روی پا
- ۳-۲۸..... کمربند ایمنی پیش‌کشنده
- ۳-۳۰..... پیشگیری های مرتبط با کمربند ایمنی
- ۳-۳۳..... نگهداری از کمربند ایمنی
- ۳-۳۴..... صندلی محافظ کودک
- نصب صندلی محافظ کودک با استفاده از سیستم تکیه‌گاهی
- ۳-۴۰..... نگهدارنده قلاب

- نصب صندلی محافظ کودک با استفاده از سیستم ایزوفیکس ISOFIX و سیستم تکیه‌گاهی نگهدارنده قلاب ..... ۳-۴۱
- سیستم محافظت تکمیلی SRS - کیسه هوا ..... ۳-۴۶
- صندلی محافظ کودک را بر روی صندلی سرنشین جلو نصب نکنید ..... ۳-۴۹
- چراغ هشدار کیسه هوا ..... ۳-۴۹
- اجزاء و عملکرد سیستم محافظت تکمیلی SRS ..... ۳-۵۱
- کیسه هوای راننده و سرنشین جلو ..... ۳-۵۴
- کیسه هوای جانبی ..... ۳-۵۹
- کیسه هوای پرده ای ..... ۳-۶۰
- مراقبت و نگهداری از سیستم حفاظت تکمیلی کیسه هوا SRS ..... ۳-۶۷
- هشدارهای ایمنی تکمیلی ..... ۳-۶۸
- برچسب هشدار کیسه هوا ..... ۳-۷۰

**صندلی راننده**

- (1) اهرم تنظیم صندلی به سمت جلو و عقب
- (2) اهرم تنظیم زاویه پشتی صندلی
- (3) اهرم کنترل ارتفاع تشک صندلی (صندلی راننده)
- (4) اهرم کنترل محافظ پهلو و کمر (صندلی راننده) \*
- (5) سیستم یادآوری موقعیت راننده
- (6) پشت سری

**صندلی سرنشین جلو**

- (7) اهرم تنظیم صندلی به سمت جلو و عقب
- (8) خواباندن دوبل صندلی \*
- (9) پشت سری

**صندلی عقب**

- (10) زیر آرنجی
- (11) قسمت مخصوص لوازم اسکی
- (12) پشت سری
- (13) اهرم خم نمودن پشتی صندلی (صندوق عقب) \*

\*: در صورت مجهز بودن

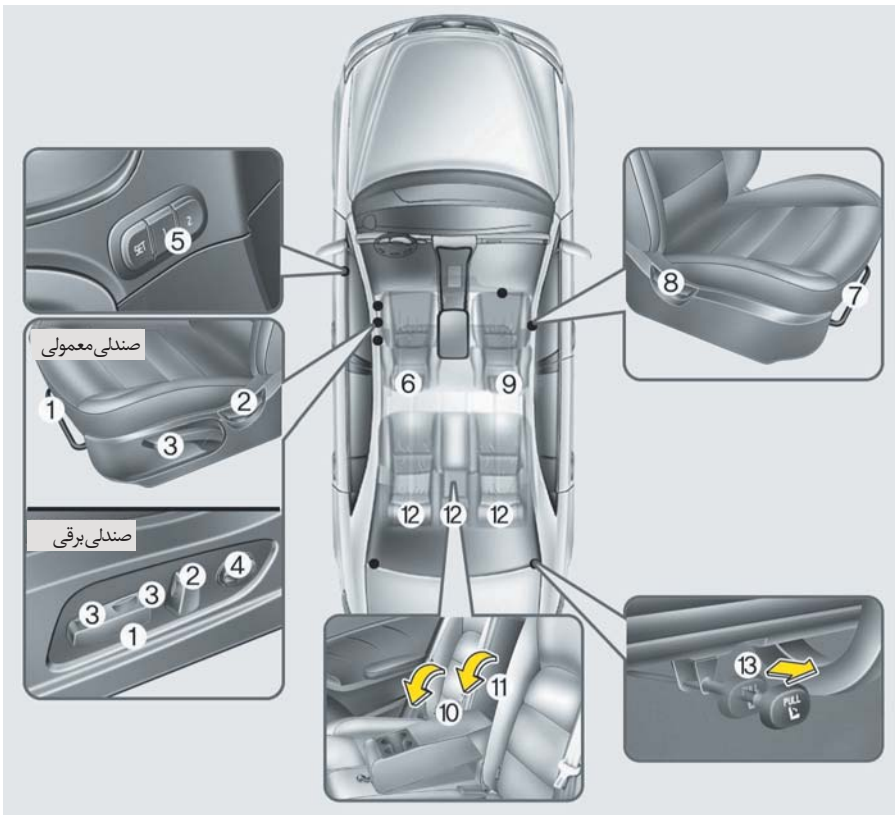

### ⚠️ **اخطار**

از تشکچه هایی که میزان اصطکاک بین صندلی و سرنشین را کاهش می دهند استفاده نکنید. در صورت بروز تصادف یا ترمزهای ناگهانی ممکن است ران های سرنشین از زیر بخش روی پای کمربند ایمنی لغزیده و در اثر عملکرد نادرست صندلی، منجر به صدمات جسمی جدی یا حتی مرگ سرنشین گردد.

### ⚠️ **اخطار - مسئولیت راننده در قبال**

#### سرنشینان



سوار شدن یا رانندگی با خودرو در حالتی که پشتی صندلی به سمت عقب خم شده است می تواند به آسیب دیدگی جدی جسمی یا مرگ در تصادف منجر شود، اگر در تصادف پشتی صندلی هر یک از صندلی ها به سمت عقب خم شده باشد، ممکن است باسن سرنشین صندلی از زیر تسمه روی پای کمربند ایمنی سر خورده، نیروی زیادی به شکم محافظت نشده وارد شود و این وضعیت می تواند به آسیب دیدگی های شدید یا مرگ منجر شود. بنابراین راننده باید نگهداشتن پشتی صندلی در حالت قائم در حین حرکت خودرو را به سرنشینان گوشزد نماید.

### ⚠️ **اخطار - اشیاء آزاد مهار نشده**

اشیای آزاد یا مهار نشده قرار گرفته در محوطه زیر پای راننده می توانند در عملکرد پدال های زیر پا اختلال ایجاد کرده، احتمالاً باعث تصادف شوند. هیچ چیزی را در زیر صندلی های جلو قرار ندهید.

### ⚠️ **اخطار - بازگرداندن پشتی صندلی به**

#### حالت قائم

در هنگام بازگرداندن پشتی صندلی به حالت قائم، با نگهداشتن پشتی با دست آن را به آرامی بحالت قائم بازگردانید و از نبود هیچ یک از سرنشینان در اطراف صندلی اطمینان حاصل کنید. اگر صندلی بدون نگهداشتن و کنترل بازگردانده شود، پشتی صندلی ممکن است بحالت فتری به سمت جلو پریده باعث آسیب دیدن تصادفی شخص مورد ضربه توسط صندلی شود.

۱

۲

۳

۴

۵

۶

۷

۸

۹

در هیچ شرایطی، ارتفاع توده اجسام، نباید بیش از ارتفاع پشتی صندلی باشد. عدم پیروی از این خطرها امکان مصدومیت‌های شدید و حتی مرگ هنگام ترمزهای ناگهانی، تصادف و یا چپ کردن را به دنبال دارد.

• در حین حرکت خودرو هیچ سرنشینی نباید در قسمت بار و یا بر روی پشتی‌های صندلی تا شده بنشینند و یا دراز بکشند، تمام سرنشینان باید بر روی صندلی‌ها نشسته و به طور ایمن محافظت شوند.

• هنگام تنظیم دوباره پشتی صندلی به موقعیت راست و عمودی، از قفل شدن ایمن صندلی در جای خود، با کشیدن آن به سمت عقب و جلو اطمینان حاصل کنید.

• برای جلوگیری از احتمال آتش سوزی، کفپوش و موکت کف قسمت بار را پیاده نکنید. اجزای سیستم کنترل گازهای خروجی اگزوز باعث ایجاد دمای بالا در زیر کف خودرو می‌شود.

• برای احتراز از آسیب دیدگی جسمی غیرلازم و احتمالاً جدی ناشی از باز شدن کیسه هوا، همیشه در حالیکه به راحتی کنترل خودرو را در اختیار دارید تا حدممکن به دور از غربیلک فرمان بر روی صندلی قرار گیرید. توصیه می‌شود قفسه سینه حداقل ۲۵۰ میلی‌متر از غربیلک فرمان فاصله داشته باشد.

### ⚠️ **اخطار - پشتی صندلی‌های عقب**

• پشتی صندلی عقب باید به طور ایمنی قفل شده باشد، در غیر این صورت، در هنگام بروز تصادف و یا توقف‌های ناگهانی سرنشینان و اشیاء به جلو پرتاب شده و در نتیجه دچار مصدومیت‌های شدید و یا حتی مرگ می‌شوند.

• بارها و دیگر وسایل باید در محوطه بار بر روی سطح خوابانده شوند، اگر اجسام بزرگ یا سنگین بوده و یا باید روی هم توده شوند، باید آنها را به طور محکم بسته و مهار نمود.

### ⚠️ **اخطار - صندلی راننده**

• هنگامی که خودرو در حرکت است، هرگز اقدام به تنظیم صندلی نکنید. این عمل می‌تواند باعث از دست دادن کنترل خودرو و تصادف منجر به مرگ، آسیب‌دیدگی جدی جسمی، یا لطمات مادی شود.

• اجازه ندهید هیچ چیزی در قرارگرفتن پشتی صندلی به حالت معمول اختلال ایجاد نماید. نگهداری اشیاء در حالت مقابله با پشتی صندلی یا به هر حالتی که در قفل شدن مناسب پشتی صندلی اختلال ایجاد نماید می‌تواند به آسیب‌های جدی جسمی یا آسیب‌های مرگ‌آور در توقف‌های ناگهانی یا تصادف، منجر شود.

• همیشه در حالیکه پشتی صندلی در حالت قائم و تسمه روی پای کمربند ایمنی در پایین‌ترین سطح و دور لگن به حالت چسبان قرار دارد، در خودرو سوار یا اقدام به رانندگی با آن نمایید. در صورت تصادف، این وضعیت کمربند ایمنی را در بهترین حالت محافظت از شما قرار می‌دهد.

### ⚠️ اخطار

همیشه پس از تنظیم صندلی، برای اطمینان از قفل شدن ایمنی صندلی سعی در جلو و عقب نمودن صندلی بدون استفاده از اهرم تنظیم صندلی نمایید. حرکت ناگهانی و دور از انتظار صندلی راننده می‌تواند به از دست دادن کنترل خودرو و در نتیجه تصادف منجر گردد.

۱

۲

۳

۴

۵

۶

۷

۸

۹

### ⚠️ اخطار - مسئولیت راننده در قبال

#### سرنشینان



سوار شدن یا رانندگی با خودرو در حالتی که پشتی صندلی به سمت عقب خم شده است می‌تواند به آسیب دیدگی جدی جسمی یا مرگ در تصادف منجر شود، اگر در تصادف پشتی صندلی هر یک از صندلی‌ها به سمت عقب خم شده باشد، ممکن است باسن سرنشین صندلی از زیر تسمه روی پای کمر بند ایمنی سر خورده، نیروی زیادی به شکم محافظت نشده وارد شود و این وضعیت می‌تواند به آسیب دیدگی‌های شدید یا مرگ منجر شود. بنابراین راننده باید نگهداشتن پشتی صندلی در حالت قائم در حین حرکت خودرو را به سرنشینان گوشزد نماید.

### ⚠️ اخطار

- حین بسته بودن کمر بند ایمنی از تنظیم صندلی خودداری نمایید؛ در این حالت حرکت تشک صندلی به جلو فشار شدیدی به شکم سرنشین وارد می‌کند.
- حین حرکت صندلی به شدت مراقب باشید تا دست‌ها یا دیگر اجسام در مکانیسم صندلی گیر نکند.
- از قرار دادن فنک در کف خودرو یا روی صندلی خودداری نمایید. حین حرکت صندلی ممکن است گاز فنک خارج شده، منجر به آتش‌سوزی گردد.

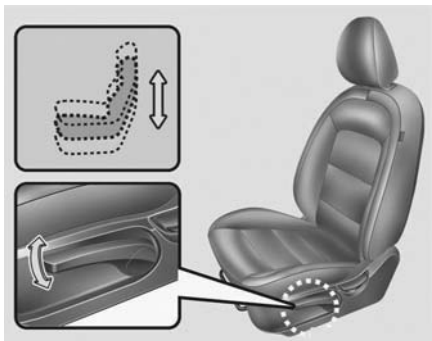

تنظیم ارتفاع تشک صندلی راننده  
(در صورت مجهز بودن)

- برای تغییر ارتفاع صندلی، اهرم کنترل ارتفاع را به سمت بالا یا پایین حرکت دهید.
- برای پایین آوردن تشک صندلی، اهرم کنترل ارتفاع صندلی را چند بار به سمت پایین فشار دهید.
- برای بالا بردن تشک صندلی، اهرم کنترل ارتفاع صندلی را چند بار به سمت بالا حرکت دهید.

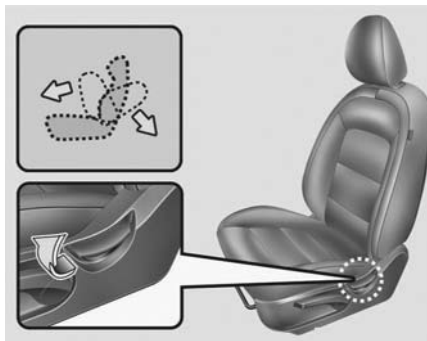

تنظیم زاویه پشتی صندلی راننده  
برای خم کردن پشتی صندلی:

۱. کمی به سمت جلو خم شده و اهرم کنترل خم کردن پشتی صندلی واقع در سمت کناری عقب صندلی را بالا بکشید.
۲. با احتیاط به صندلی تکیه داده، پشتی صندلی را در موقعیت دلخواه تنظیم کنید.
۳. اهرم را رها کرده و از قفل شدن پشتی صندلی در موقعیت مورد نظر اطمینان حاصل کنید. (برای قفل شدن پشتی صندلی، اهرم باید به موقعیت اولیه خود باز گردد)



تنظیم صندلی جلو - دستی  
به سمت جلو و عقب

- برای حرکت دادن صندلی به سمت جلو یا عقب:

  ۱. اهرم تنظیم کشویی صندلی را به سمت بالا کشیده در این وضعیت نگه دارید.
  ۲. صندلی را به محل دلخواه سر دهید.
  ۳. اهرم را رها کرده و از قفل شدن صندلی در محل مورد نظر اطمینان حاصل کنید.

صندلی را قبل از رانندگی تنظیم نموده و با سعی در جلو و عقب کردن صندلی بدون استفاده از اهرم از قفل شدن صندلی در محل خود اطمینان حاصل نمایید. اگر صندلی حرکت کند، درست قفل نشده است.

محافظ کمر و پهلو (در صورت مجهز بودن)

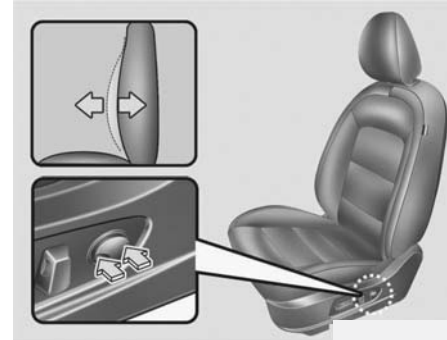

- ۱
  - ۲
  - ۳
  - ۴
  - ۵
  - ۶
  - ۷
  - ۸
  - ۹
۱. با فشار دادن کلید تنظیم، می توان میزان محافظ کمر و پهلو را کنترل نمود.
۲. برای افزایش میزان محافظ، بخش جلویی کلید و برای کاهش میزان محافظ، بخش عقبی کلید را فشار دهید.
۳. پس از رسیدن محافظ به میزان دلخواه، کلید را رها کنید.

تنظیم صندلی جلو - برقی  
(در صورت مجهز بودن)

با استفاده از کلیدهای قرار گرفته در قسمت بیرونی تشک صندلی، می توان صندلی را تنظیم نمود. پیش از رانندگی، صندلی را به طور مناسب تنظیم نمایید، به نحوی که به آسانی بتوانید غربیلک فرمان، پدال ها و کلیدهای روی صفحه نمایش را کنترل نمایید.

**⚠️** **اخطار**

در صورت قرار داشتن سوئیچ خودرو در وضعیت خاموش می توان صندلی های برقی را تنظیم نمود. بنابراین، هرگز اجازه ندهید کودکان بدون مراقبت در خودرو تنها بمانند.

**⚠️** **هشدار**

- صندلی برقی با یک موتور الکتریکی کار می کند. پس از کامل شدن تنظیم صندلی، عملکرد را متوقف نمایید. عملکرد طولانی مدت به تجهیزات الکتریکی صندلی صدمه می زند.
- حین عملکرد، صندلی برقی میزان قابل توجهی نیروی الکتریکی مصرف می کند. جهت پیشگیری از تخلیه غیرضروری باتری ها، حین خاموش بودن موتور از تنظیم طولانی مدت صندلی خودداری نمایید.
- دو یا چند کلید کنترل برقی صندلی را به طور همزمان فشار ندهید. این عمل منجر به صدمه دیدن موتور برقی صندلی یا نقص اجزای الکتریکی دیگر می شود.



تنظیم ارتفاع تشک صندلی (برای صندلی راننده)

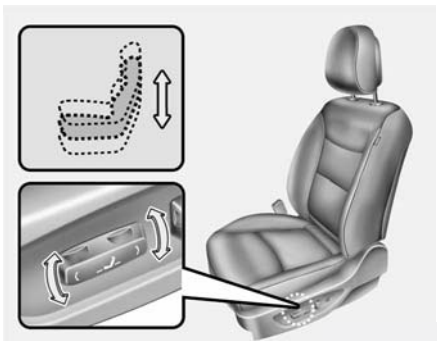

برای تغییر ارتفاع قسمت جلوی تشک صندلی، جهت بالا آمدن، قسمت جلوی کلید کنترل را به سمت بالا کشیده یا جهت پایین رفتن، به سمت پایین فشار دهید. برای تغییر ارتفاع قسمت عقبی تشک صندلی، جهت بالا آمدن، قسمت عقبی کلید کنترل را به سمت بالا کشیده، یا جهت پایین رفتن، به سمت پایین فشار دهید. پس از فرارگرفتن صندلی در موقعیت دلخواه، کلید کنترل صندلی را رها کنید.

تنظیم زاویه پشتی صندلی



برای خم نمودن پشتی صندلی به زاویه دلخواه، کلید کنترل صندلی را در جهت مورد نظر فشار دهید. پس از فرارگرفتن صندلی در موقعیت دلخواه کلید را رها کنید.

حرکت صندلی به سمت جلو و عقب

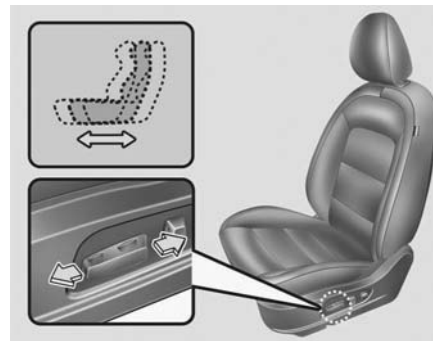

برای جا به جایی صندلی در جهت جلو یا عقب، کلید کنترلی صندلی را در جهت مورد نظر فشار دهید. پس از فرارگرفتن صندلی در موقعیت دلخواه، کلید را رها کنید.

**⚠️** **اخطار**

هرگز حین حرکت خودرو با کلیدهای سیستم یادآوری موقعیت راننده کار نکنید .  
چرا که ممکن است منجر به از دست دادن کنترل خودرو ، صدمات جسمی جدی، صدمه به خودرو و یا حتی مرگ شود.

**سیستم یادآوری موقعیت راننده  
(در صورت مجهز بودن ، در صندلی های برقی)**



سیستم یادآوری موقعیت راننده برای به حافظه سپاری و فراخوان موقعیت صندلی راننده و آینه بغل با فشار یک دکمه طراحی شده است .  
از طریق به حافظه سپاری موقعیت دلخواه در سیستم، راننده های مختلف می توانند بر اساس ترجیحات خود موقعیت صندلی راننده را تنظیم کنند. در صورت جدا شدن باتری، حافظه سیستم یادآوری موقعیت راننده پاک شده و موقعیت باید مجدداً در سیستم ذخیره شود.

**محافظ کمر و پهلو (برای صندلی راننده)**

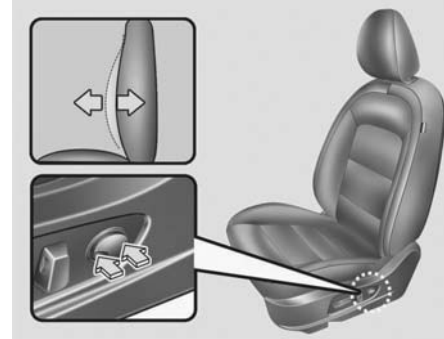

با فشار دادن دکمه می توان محافظ کمر و پهلو را افزایش یا کاهش داد.  
۱. برای افزایش میزان محافظ کمر و پهلو ، بخش جلویی کلید را فشار دهید یا برای کاهش میزان محافظ کمر و پهلو ، بخش عقبی کلید را فشار دهید .  
۲. پس از رسیدن محافظ به میزان دلخواه ، کلید را رها کنید .

۱
۲
۳
۴
۵
۶
۷
۸
۹

### عملکرد دسترسی آسان

(در صورت مجهز بودن)

سیستم، صندلی راننده را به طور اتوماتیک و به نحو زیر جابجا خواهد کرد:

• خودروهای فاقد کلید هوشمند

- پس از خارج نمودن سوئیچ از مغزی قفل فرمان و باز شدن درب سمت راننده، صندلی راننده را به سمت عقب حرکت می دهد.

- پس از جازدن سوئیچ در مغزی قفل فرمان، صندلی راننده را به سمت جلو حرکت می دهد.

• خودروهای مجهز به کلید هوشمند

- پس از قرار دادن کلید استارت Engine Start/Stop در وضعیت خاموش OFF و باز شدن درب سمت راننده، صندلی راننده را به سمت عقب حرکت می دهد.

- پس از قرار دادن کلید استارت Engine Start/Stop در وضعیت تجهیزات جانبی ACC یا استارت START، صندلی راننده را به سمت جلو حرکت می دهد.

می توانید با استفاده از توضیحات مبحث "تنظیمات کاربر" در فصل ۴، این سیستم را فعال یا غیر فعال نمایید.

### فراخوان موقعیت از حافظه سیستم

۱. حین قرار داشتن دکمه استارت Engine Start/Stop و سرعت کمتر از ۳ Km/h، در وضعیت روشن ON یا سوئیچ در وضعیت باز ON، اهرم دسته دنده را در موقعیت پارک P و یا خلاص N (در خودروهای مجهز به گیربکس اتوماتیک) یا در موقعیت خلاص (در خودروهای مجهز به گیربکس معمولی) قرار دهید.

۲. دکمه مورد نظر (1 یا 2) را فشار دهید تا موقعیت دلخواه، فراخوان شده، یکبار صدای بیپ شنیده شده، صندلی راننده به طور اتوماتیک در موقعیت ذخیره شده، تنظیم گردد.

تنظیم موقعیت صندلی راننده حین عملکرد سیستم، منجر به توقف حرکت و جابجایی صندلی در جهت فشار دکمه کنترل خواهد شد.

### ⚠️ اخطار

در صورت نشستن بر روی صندلی حین فراخوانی حافظه، به شدت مراقب باشید؛ در صورت حرکت بیش از حد صندلی به هر جهت، بلافاصله دکمه های کنترل را فشار دهید.

### ذخیره کردن موقعیت در حافظه سیستم با

استفاده از کلیدهای تعبیه شده روی درب خودرو

### ذخیره کردن موقعیت صندلی راننده

۱. هنگامی که سرعت خودرو کمتر از ۳ Km/h است، حین قرار داشتن دکمه استارت Button Engine Start/Stop در وضعیت روشن ON یا قرار داشتن سوئیچ در وضعیت باز ON، اهرم دسته دنده را در وضعیت پارک P یا خلاص N (در خودروهای مجهز به گیربکس اتوماتیک) یا خلاص (در خودروهای مجهز به گیربکس معمولی) قرار دهید.

۲. صندلی راننده و آینه بغل را به نحوی تنظیم نمایید که راننده در موقعیت راحتی قرار داشته باشد.

۳. دکمه SET روی صفحه کنترل تعبیه شده بر روی درب را فشار دهید. یک صدای بیپ شنیده خواهد شد.

۴. ظرف ۵ ثانیه پس از فشار SET یکی از دکمه های حافظه (1 یا 2) را فشار دهید. دوباره صدای بیپ شنیده شده و موقعیت با موفقیت در حافظه سیستم ذخیره خواهد شد.

پشت سری (صندلی جلو)

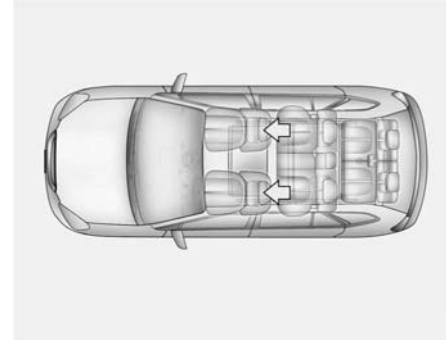

به منظور تامین ایمنی و آسایش، صندلی راننده و سرنشین جلو مجهز به پشت سری می باشد.

پشت سری ها علاوه بر ارائه آسایش، به حفاظت از سر و گردن راننده و سرنشینان در صورت وقوع تصادف کمک می کنند.

۱
۲
۳
۴
۵
۶
۷
۸
۹

⚠️ **اخطار**

- برای حداکثر تأثیر پشت سری در هنگام وقوع تصادف، پشت سری باید طوری تنظیم شود که ارتفاع وسط پشت سری در امتداد مرکز ثقل سر فرد نشسته بر روی صندلی باشد، به طور کلی مرکز ثقل سر بیشتر افراد، هم ارتفاع با بالای چشمان فرد می باشد. همچنین پشت سری را طوری تنظیم کنید که فاصله سر از آن حداقل باشد. به همین دلیل استفاده از بالشک هایی که فاصله بدن را از پشتی صندلی زیاد می کند توصیه نمی شود.
- بدون وجود پشت سری ها از خودرو استفاده نکنید، چون در صورت وقوع تصادف این امر ممکن است باعث صدمه دیدن جدی سرنشینان شود. پشت سری ها اگر به درستی تنظیم شوند می توانند حفاظت لازم را در مقابل صدمات گردن ارائه دهند.
- در هنگام حرکت خودرو، اقدام به تنظیم پشت سری نکنید.

⚠️ **اخطار**



از قرار دادن یا وصل کردن لوازم یدکی یا اشیاء دیگر در نزدیکی پشت سری خودداری کنید. هنگام توقف ناگهانی خودرو یا در تصادف های خاص، این اشیاء ممکن است رها شوند و به سرنشینان خودرو آسیب جسمی وارد کنند.

تنظیم به سمت جلو و عقب  
(در صورت مجهز بودن)

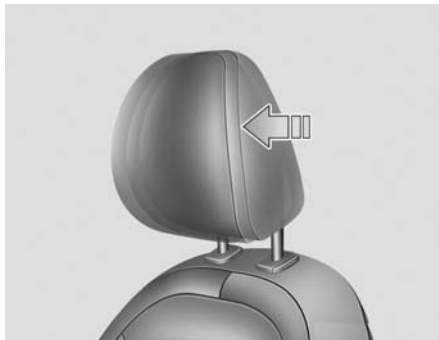

پشت سری را با کشیدن آن به سمت جلو برای دستیابی به وضعیت دلخواه میتوان در ۴ حالت مختلف به سمت جلو تنظیم نمود. برای تنظیم پشت سری به سمت عقب و در آخرین حد خود تا جایی که میتوانید آن را به سمت عقب بکشید. پشت سری را به نحوی تنظیم نمایید که محافظت مناسبی را از سر و گردن فراهم آورد.

پیاده نمودن (به جز پشت سری فعال)

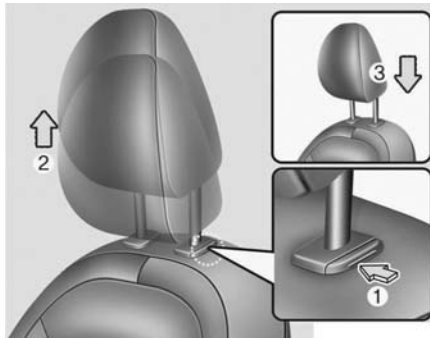

برای پیاده نمودن پشت سری، آن را تا جاییکه امکان دارد بالا کشیده، سپس در حالیکه پشت سری را به سمت بالا می‌کشید (2)، دکمه آزاد کننده (1) را فشار دهید. برای سوار کردن مجدد پشت سری، پایه‌های پشت سری (3) را در سوراخ‌های تعبیه شده در پشتی صندلی قرار داده، در همان حین دکمه آزاد کننده (1) را فشار دهید. پس از آن ارتفاع پشت سری را تنظیم نمایید.

تنظیم ارتفاع به سمت بالا و پایین

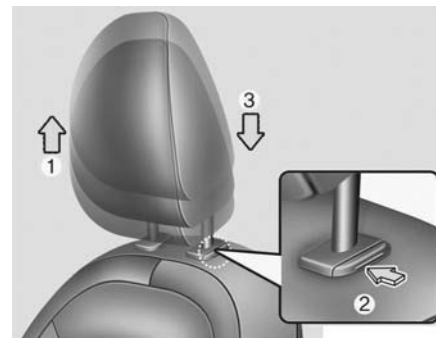

برای بالا بردن پشت سری، آن را تا موقعیت دلخواه (1) به سمت بالا بکشید. برای پایین بردن پشت سری، دکمه آزادکننده (2) واقع بر روی پایه محافظ پشت سری را فشار داده، نگهدارید و همزمان پشت سری را به سمت پایین تا رسیدن به موقعیت دلخواه (3) فشار دهید.

**⚠️** **اخطار**

برای ارائه حداکثر ایمنی سرنشین، پس از تنظیم پشت سری، از قفل شدن آن در محل خود اطمینان حاصل نمایید.

جیب پشتی صندلی

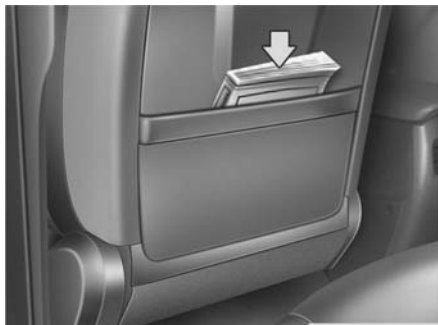

جیب پشتی صندلی در پشت پشتی‌های صندلی راننده و سرنشین جلو تعبیه شده است.

**⚠️ اخطار - جیب پشتی صندلی‌ها**

از قراردادن اشیای سنگین یا نوک تیز در جیب پشتی صندلی‌ها خودداری کنید. در صورت تصادف آنها ممکن است از جیب‌ها رها شده، به سرنشینان خودرو صدمه بزنند.



پشت سری متحرک (فعال) (در صورت مجهز بودن) پشت سری متحرک (فعال)، بنحوی طراحی شده که در هنگام برخورد از ناحیه عقب، به سمت جلو و بالا حرکت کند. این امر از حرکت سر راننده و سرنشین جلو به سمت عقب جلوگیری کرده و در نتیجه باعث کمک به جلوگیری از صدمات وارده بر گردن می‌شود.

برای ایمنی شما، پشت سری فعال را نمی‌توان پیاده نمود. در صورت وجود هرگونه مشکل در پشت‌سری فعال، برای کنترل خودرو به عاملیت مجاز کیا مراجعه نمایید.

**⚠️ اخطار**

حین نشستن بر روی صندلی یا حین هل دادن یا کشیدن صندلی فاصله ای بین صندلی و دکمه ضامن پشت سری پدیدار می‌شود. مراقب باشید انگشتان و دیگر اعضاء بدن‌تان در این فاصله گیر نکنند.

- ۱
- ۲
- ۳
- ۴
- ۵
- ۶
- ۷
- ۸
- ۱

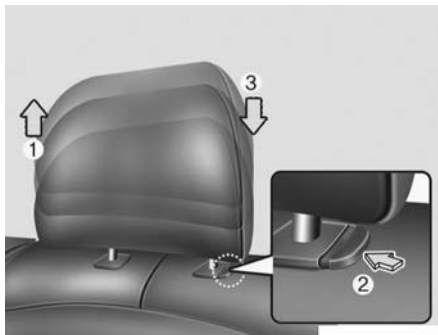

### تنظیم ارتفاع به سمت بالا و پایین

برای بالا بردن پشت سری، آن را تا موقعیت دلخواه (1) به سمت بالا بکشید. برای پایین دادن پشت سری، دکمه آزادکننده (2) واقع بر روی پایه محافظ پشت سری را فشار داده، نگهدارید و همزمان پشت سری را به سمت پایین تا رسیدن به موقعیت دلخواه (3) فشار دهید.

### ⚠️ اخطار



- برای حداکثر تأثیر پشت سری در هنگام وقوع تصادف، پشت سری باید طوری تنظیم شود که ارتفاع وسط پشت سری در امتداد مرکز ثقل سر فرد نشسته بر روی صندلی باشد، به طور کلی مرکز ثقل سر بیشتر افراد، هم ارتفاع با بالای چشمان فرد می‌باشد. همچنین پشت سری را طوری تنظیم کنید که فاصله سر از آن حداقل باشد. به همین دلیل استفاده از بالش‌تک‌هایی که فاصله بدن را از پشتی صندلی زیاد می‌کند توصیه نمی‌شود.
- بدون وجود پشت‌سری‌ها از خودرو استفاده نکنید، چون در صورت وقوع تصادف این امر ممکن است باعث صدمه دیدن جدی سرنشینان شود. پشت‌سری‌ها اگر به درستی تنظیم شوند می‌توانند حفاظت لازم را در مقابل صدمات گردن ارائه دهند.

### تنظیم صندلی عقب پشت سری (در صورت مجهز بودن)

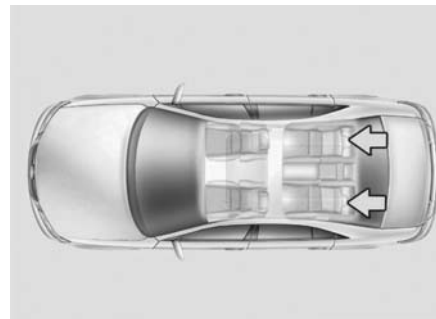

به منظور تامین آسایش و ایمنی تمامی سرنشینان عقب، صندلی (های) عقب به پشت سری مجهز می‌باشند. پشت سری‌ها، علاوه بر ارائه آسایش، به محافظت از سر و گردن سرنشینان در صورت وقوع تصادف کمک می‌کنند.

زیر آرنجی (صندلی ردیف دوم)

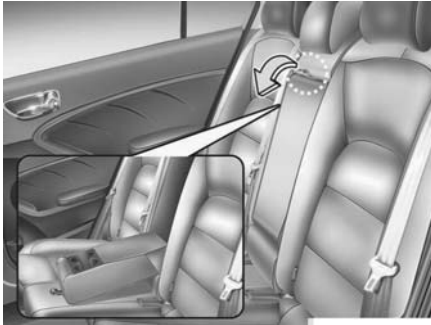

برای استفاده از زیر آرنجی، آن را از پشتی صندلی به سمت جلو بیرون بکشید.

**⚠️** **اخطار**

برای ارائه حداکثر ایمنی سرنشین، پس از تنظیم پشت سری، از قفل شدن آن در محل خود اطمینان حاصل نمایید.

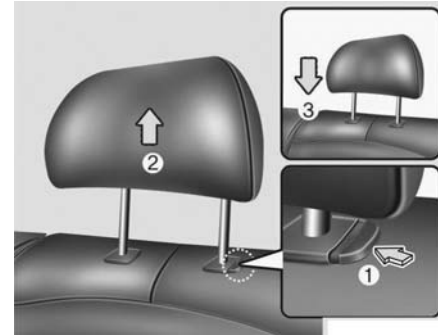

**پیاده نمودن**

برای پیاده نمودن پشت سری، آن را تا جاییکه امکان دارد بالا کشیده، سپس در حالیکه پشت سری را به سمت بالا می‌کشید (2) دکمه آزاد کننده (1) را فشار دهید.

برای سوار کردن مجدد پشت سری، پایه‌های پشت سری (3) را در سوراخهای تعبیه شده در پشتی صندلی قرار داده، در همان حین دکمه آزاد کننده (1) را فشار دهید.

سپس ارتفاع پشت سری را تنظیم نمایید. تعبیه شده در پشتی صندلی (1) را به سمت جلو بکشید.

- ۱
- ۲
- ۳
- ۴
- ۵
- ۶
- ۷
- ۸
- I



### ⚠️ **اخطار - بار**

برای جلوگیری از پرتاب شدن بار به اطراف در داخل خودرو (در اثر تصادف) و در نتیجه صدمه دیدن سرنشینان خودرو، بارها همیشه باید بنحو مطمئن در محل بسته و محکم شوند. همچنین مراقبت بخصوص در هنگام قراردادن اشیاء بر روی صندلی‌های عقب (صندلی‌های ردیف دوم و یا ردیف سوم) باید مراعات شود. چون در صورت تصادف از ناحیه جلو، این اشیاء ممکن است با سرنشینان جلو برخورد نمایند.

### ⚠️ **اخطار - سوار و پیاده کردن بار**

در هنگام سوار و پیاده کردن بار از قرار داشتن سوئیچ خودرو در موقعیت خاموش OFF، قراردادن گیربکس اتوماتیک در موقعیت پارک P و درگیر بودن ترمزپارک، اطمینان حاصل کنید. عدم رعایت این موارد ممکن است باعث حرکت خودرو در اثر حرکت دادن ناخواسته دسته دنده به موقعیت‌های دیگر شود.

### ⚠️ **هشدار**

- هنگام سوار یا پیاده کردن بار، از خاموش بودن موتور (سوئیچ در موقعیت خاموش OFF) تنظیم گیربکس در حالت پارک (P) و درگیر بودن ترمز پارک اطمینان حاصل نمایید. در صورت جابه‌جایی ناخواسته دسته دنده به موقعیت‌های دیگر احتمال حرکت خودرو وجود دارد.
- هنگام سوار کردن بار از طریق صندلی‌های عقب مراقب باشید تا صدمه‌ای به بخش داخلی خودرو وارد نشود.
- هنگام بارگیری در صندلی‌های عقب از ایمنی و عدم جابجایی بارها حین رانندگی اطمینان حاصل نمایید. بارهای غیرایمن در اتاقک سرنشینان ممکن است موجب صدمه به خودرو یا آسیب جسمی سرنشینان آن شود.

قسمت مخصوص بار یا لوازم بلند و باریک (در صورت مجهز بودن)



با استفاده از نوار تعبیه شده بر روی زیرآرنجی، آن را پایین بیاورید. در حالیکه اهرم آزادکننده (۱) را نگه داشته‌اید پوشش را به سمت پایین بکشید. فضای اضافی بار برای جا دادن بارهای با اندازه بلند یا باریک (چوب‌های اسکی، الوار یا تخته، غیره) فراهم شده است که قابل جاسازی به طور مناسب در صندوق عقب نیستند.

۲. پشتی صندلی‌های جلو را در وضعیت عمودی قرار داده و در صورت لزوم، صندلی‌های جلو را به سمت جلو سر دهید.
۳. پشت سری صندلی‌های عقب را تا آنجا که ممکن است به سمت پایین بیاورید.

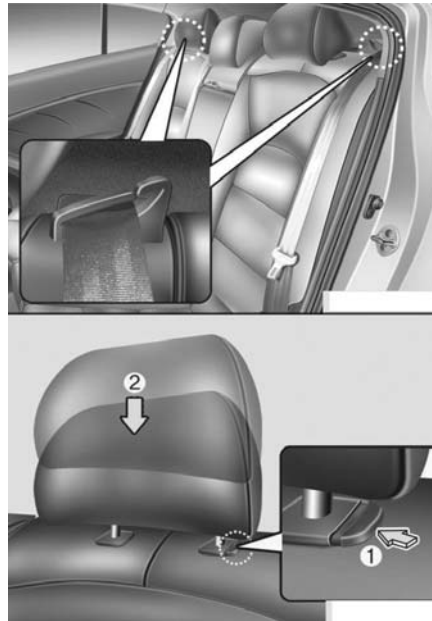

برای تا کردن پشتی صندلی‌های عقب :

۱. قفل کمربند ایمنی صندلی عقب را در جیب تعبیه شده بین پشتی و تشک صندلی عقب وارد نموده و تسمه صندلی کمربند ایمنی صندلی عقب را به منظور جلوگیری از آسیب دیدن در محفظه خود قرار دهید.

تا کردن پشتی صندلی‌های عقب  
برای حمل آسان اشیای طولیل و افزایش ظرفیت حمل بار خودرو، پشتی‌های صندلی‌های عقب را می‌توان به سمت تشک تا نمود.

### ⚠️ اخطار

هدف از خم شدن پشتی‌های صندلی عقب، حمل اشیاء طولیل‌تر از معمول در مواقع لازم است. هرگز اجازه ندهید سرنشین روی پشتی صندلی خم شده، در خودروی در حال حرکت بنشینند. این شیوه نشستن صحیح نیست و امکان استفاده از کمربند ایمنی در این حالت وجود ندارد. در صورت وقوع تصادف یا توقف ناگهانی این امر ممکن است منجر به صدمات جانی جدی یا مرگ‌آور شود. ارتفاع اجسام حمل شده روی پشتی خم شده صندلی عقب نباید از ارتفاع صندلی‌های جلو بیشتر باشد. این امر می‌تواند منجر به حرکت جسم یا بار به سمت جلو و صدمات جسمی و مادی در صورت توقف ناگهانی خودرو شود.

۱

۲

۳

۴

۵

۶

۷

۸

۹

### ⚠️ **اخطار - وضعیت قائم صندلی**

هنگام بازگرداندن پشتی صندلی به حالت عمود یا قائم، آن را نگه دارید و به آرامی برگردانید. چنانچه صندلی را بدون نگه داشتن رها کنید، قسمت عقب صندلی به جلو پرت میشود و با گیر افتادن فرد در پشتی صندلی به آسیب جسمی وی منجر خواهد شد.

۵. برای استفاده از صندلی عقب، پشتی صندلی را بلند کرده و به سمت عقب بکشید. صندلی را محکم بکشید تا در جای خود چفت شود. از قفل شدن پشتی صندلی در محل خود اطمینان حاصل نمایید.  
۶. کمر بند ایمنی صندلی عقب را به وضعیت مناسب برگردانید.

### ⚠️ **اخطار**

تا زمانی که موقعیت راننده مطابق با شکل فیزیکی راننده تنظیم نشده، هرگز صندلی عقب را تا نکنید. این امر ممکن است احتمال آسیب جسمی را هنگام توقف ناگهانی یا تصادف افزایش دهد.



۴. دستگیره قفل پشتی صندلی که در صندوق عقب تعبیه شده را به سمت بیرون بکشید (1)، سپس صندلی را به سمت جلوی خودرو تا کنید.

### ⚠️ **اخطار**

در هنگام بازگرداندن پشتی صندلی عقب به حالت قائم (پس از هر بار تا کردن پشتی به سمت پایین):

مواظب باشید تسمه‌ها یا قفل کمربندها لای صندلی عقب گیر نکرده یا دچار آسیب دیدگی نشوند. با فشار دادن بالای پشتی صندلی، از قفل شدن کامل پشتی در موقعیت قائم آن اطمینان حاصل کنید. در غیر اینصورت در هنگام تصادف یا توقف ناگهانی، پشتی صندلی می‌تواند به سمت جلو تا شده، اجازه دهد بار به سمت جلو حرکت کرده وارد اتاق سرنشین شود. این امر می‌تواند باعث صدمات جدی جسمی یا مرگ‌آور شود.



### ⚠️ **هشدار - صدمه دیدن قفل کمربند ایمنی صندلی‌های عقب**

هنگام تا کردن پشتی صندلی‌های عقب (صندلی‌های ردیف دوم یا ردیف سوم)، قفل کمربند ایمنی را در پاکت تعبیه شده بین پشتی و تشک صندلی قرار دهید. این عمل از صدمه دیدن قفل کمربند ایمنی صندلی عقب جلوگیری می‌کند.



⚠️ **هشدار - کمربند ایمنی صندلی‌های عقب**  
پس از بازگرداندن پشتی صندلی‌های عقب (صندلی‌های ردیف دوم یا ردیف سوم) به حالت قائم، برگرداندن تسمه کمربندهای ایمنی را در وضعیت صحیح به خاطر داشته باشید. برگرداندن تسمه کمربند ایمنی در محفظه آن از آسیب دیدن و یا گیر کردن تسمه بین یا زیر صندلی‌ها جلوگیری می‌کند.

### ⚠️ **اخطار - بار**

برای جلوگیری از پرتاب شدن بار به اطراف در داخل خودرو (در اثر تصادف) و در نتیجه صدمه دیدن سرنشینان خودرو، بارها همیشه باید به نحو مطمئن در محل بسته و محکم شوند. همچنین مراقبت بخصوص در هنگام قراردادن اشیاء بر روی صندلی‌های عقب (صندلی‌های ردیف دوم و یا ردیف سوم) باید مراعات شود. چون در صورت تصادف از ناحیه جلو، این اشیاء ممکن است با سرنشینان جلو برخورد نمایند.



### ⚠️ **اخطار - سوار و پیاده کردن بار**

در هنگام سوار و پیاده کردن بار از قرار داشتن سوئیچ خودرو در موقعیت خاموش OFF، قراردادن گیربکس اتوماتیک در موقعیت پارک P و درگیر بودن ترمز پارک، اطمینان حاصل کنید. عدم رعایت این موارد ممکن است باعث حرکت خودرو در اثر حرکت دادن ناخواسته دسته دنده به موقعیت‌های دیگر شود.

## کمربندهای ایمنی

سیستم محافظت از سرنشین کمر بند ایمنی

### ⚠️ اخطار

- برای استفاده از حداکثر مزایای سیستم محافظت از سرنشین، همیشه در هنگام حرکت خودرو کمر بندها باید بسته شده باشند.
- حداکثر تاثیر کمر بندها زمانی ارائه داده می شود که پشتی صندلی ها در حالت قائم قرار داشته باشد.
- کودکان ۱۲ ساله و کوچک تر همیشه باید بنحو مناسب در صندلی عقب مورد محافظت قرار گیرند. هرگز اجازه ندهید کودکان در صندلی جلو قرار گیرند. اگر کودک بزرگتر از ۱۲ سال، لازم است در صندلی جلو بنشینند، باید بنحو مناسب توسط کمر بند مورد محافظت قرار گیرد و صندلی تا حد امکان به عقب کشیده شود.
- هرگز تسمه روی شانه کمر بند را از زیر بازو یا پشت خود عبور ندهید. استفاده از تسمه روی شانه بنحو نامناسب می تواند باعث صدمات جسمی جدی در هنگام تصادف شود. تسمه روی شانه باید از وسط شانه و از روی استخوان ترقوه عبور کند.

### ⚠️ اخطار

کمر بندها برای تماس و مقابله با قسمت های استخوانی بدن طراحی شده اند و باید از قسمت پایین و جلو لگن، سینه و شانه ها بر حسب مورد، عبور داده شوند. از عبور دادن تسمه روی پا از روی شکم باید احتراز شود.

کمر بندها باید تا حد ممکن بطور محکم همراه با آسایش تنظیم شوند تا بتوانند محافظت لازمی که برای آن طراحی شده اند را ارائه دهند. کمر بند شل و تاب دار تا حد بسیار زیادی حفاظت لازم از سرنشین را کاهش می دهد.

- از تسمه های کمر بند پیچ و تاب خورده استفاده نکنید. تسمه کمر بند پیچ و تاب خورده نمی تواند بخوبی وظیفه محافظتی خود را انجام دهد. در این وضعیت تسمه کمر بند حتی ممکن است باعث ایجاد بریدگی در بدن شود. از عبور مستقیم و پیچ نداشتن تسمه کمر بند اطمینان حاصل کنید.
- مراقب باشید به تسمه کمر بند یا دیگر اجزای سخت آن صدمه وارد نکنید. اگر تسمه کمر بند یا دیگر اجزا سخت آن آسیب دیده اند، آنها را تعویض کنید.

با اعمال مراقبت از آلوده شدن تسمه‌های کمربند با پولیش و واکس، روغن‌ها و مواد شیمیایی و بخصوص اسید باتری جلوگیری کنید. تمیزکردن می‌تواند با استفاده از آب و صابون رقیق بنحو ایمن انجام گیرد. در صورت نخ‌نما شدن، آلودگی و کثیفی شدید یا آسیب‌دیدن تسمه‌ها، کمربند باید تعویض شود. در صورت مورد استفاده بودن کمربند در زمان تصادف شدید، لازمست کل مجموعه کمربند تعویض شود، حتی اگر آسیب‌دیدگی مجموعه مشهود نباشد. در حالت پیچ و تاب داشتن تسمه‌ها نباید از کمربند استفاده کرد. هر مجموعه کمربند فقط باید توسط یک نفر مورد استفاده قرار گیرد. عبور دادن تسمه کمربند از روی کودک قرار گرفته بر روی پای سرنشین خطرناک است.

### ⚠️ اخطار

- استفاده کننده از کمربند نباید هیچگونه تغییر یا اضافه کردن تجهیزاتی که از عملکرد کاهش شل‌شدگی تسمه توسط اجزاء تنظیم کننده تسمه یا تنظیم مجموعه کمربند جلوگیری می‌نمایند را بر روی کمربند اعمال نماید.
- حین بستن کمربند ایمنی مراقب باشید که زبانه را در قفل کمربند دیگر جا نزنید. این کار بسیار خطرناک است و کمربند ایمنی به خوبی از شما محافظت نخواهد کرد.
- حین رانندگی کمربند ایمنی خود را باز نکرده و از بستن و باز کردن مداوم کمربند ایمنی خودداری نمایید، این کار می‌تواند منجر به از دست دادن کنترل خودرو و در نتیجه صدمات جسمی جدی، آسیب دیدن اموال و یا حتی مرگ گردد.

- حین بستن کمربند ایمنی، عبور نکردن تسمه کمربند از روی اجسام که به راحتی می‌شکنند را کنترل نمایید.
- از عدم وجود اجسام داخل قفل کمربند اطمینان حاصل نمایید. ممکن است قفل کمربند به خوبی بسته نشود.

## هشدار کمربند ایمنی



■ سرنشین (در صورت مجهز بودن)



برای یادآوری راننده با هر بار چرخاندن سوئیچ خودرو به موقعیت روشن ON، چراغ هشدار کمربند ایمنی حدود ۶ ثانیه بدون توجه به بسته یا باز بودن کمربند چشمک خواهد زد.

## \* یادآوری

- چراغ هشدار کمربند ایمنی سرنشین جلو، در مرکز صفحه نمایشگرها قرار دارد.
  - در صورت خالی بودن صندلی سرنشین جلو، چراغ هشدار به مدت ۶ ثانیه چشمک زده یا روشن می‌شود.
  - در صورت قرار دادن بار بر روی صندلی سرنشین جلو، هشدار کمربند ایمنی عمل خواهد کرد.
- اگر پس از چرخاندن سوئیچ خودرو به موقعیت روشن ON، کمربند ایمنی راننده باز شود، چراغ مجدداً حدود ۶ ثانیه چشمک خواهد زد. اگر در هنگام روشن ON بودن سوئیچ خودرو، کمربند ایمنی راننده بسته نشده باشد یا پس از چرخاندن سوئیچ خودرو به موقعیت روشن ON، کمربند ایمنی راننده باز شود، آژیر هشدار کمربند ایمنی حدود ۶ ثانیه به صدا در خواهد آمد. در این حالت اگر کمربند ایمنی بسته شود، صدای آژیر بلافاصله قطع خواهد شد.
- در صورتی که بدون بستن کمربند ایمنی به رانندگی ادامه داده و با سرعت بیش از ۹ km/h حرکت نمایید، چراغ هشدار تا کاهش سرعت به کمتر از ۶ km/h چشمک خواهد زد.
- در صورتی که بدون بستن کمربند ایمنی به رانندگی ادامه داده و با سرعت بیش از ۲۰ km/h حرکت نمایید، آژیر هشدار به مدت ۱۰۰ ثانیه به صدا درآمده و چراغ هشدار مربوطه چشمک خواهد زد.

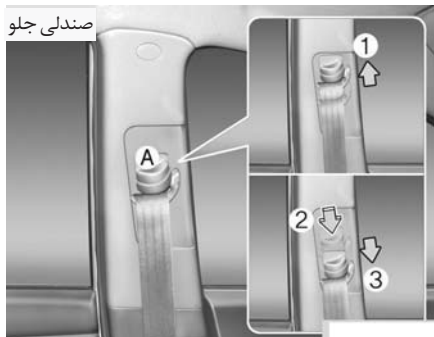

#### تنظیم ارتفاع کمر بند ایمنی (جلو)

ارتفاع پایه نگهدارنده تسمه روی شانه را برای رسیدن به حداکثر ایمنی و راحتی می‌توانید در ۴ وضعیت مختلف تنظیم کنید.

ارتفاع تسمه کمر بند تنظیمی نباید خیلی به گردن شما نزدیک باشد. تسمه روی شانه باید طوری تنظیم شود که از روی سینه و وسط شانه عبور کند به طوری که بیشتر به سمت درب نزدیک باشد تا گردن شما.

برای تنظیم ارتفاع پایه کمر بند ایمنی، تنظیم کننده ارتفاع را به سمت بالا یا پایین حرکت دهید تا در مکان مناسب قرار گیرد.

#### \* یادآوری

در صورتی که کمر بند ایمنی در پایه نگهدارنده گیر کرده، می‌توانید آن را محکم بیرون بکشید تا از پایه نگهدارنده خارج شود، پس از آن می‌توانید به آرامی تسمه را بیرون بکشید.

#### کمر بند ایمنی روی شانه / روی پا

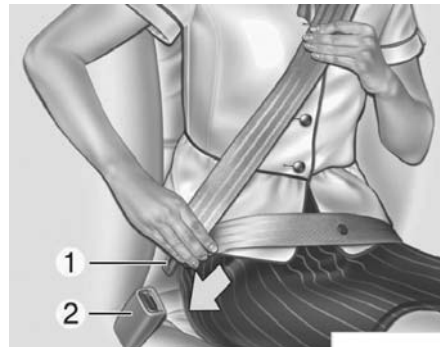

#### برای بستن کمر بند ایمنی:

برای بستن کمر بند ایمنی، تسمه را از جمع کننده بیرون بکشید و زبانه فلزی (1) آن را در قفل کمر بند (2) جابزنید. وقتی زبانه فلزی در داخل قفل کمر بند قفل شود، صدای جا رفتن و قفل شدن آن "کلیک" شنیده خواهد شد. فقط پس از آن که تسمه روی پای کمر بند ایمنی به صورت دستی تنظیم شد و به صورت چسبان دور لگن قرار گرفت، طول تسمه روی شانه کمر بند ایمنی به مقدار مناسب به طور اتوماتیک تنظیم می‌شود. اگر به آرامی و آهسته به جلو خم شوید طول تسمه کمر بند زیاد شده، اجازه حرکت به اطراف را می‌دهد. در صورت برخورد با مانع یا توقف ناگهانی خودرو، کمر بند در موقعیت خود قفل می‌شود. همچنین در صورتی که بطور سریع به جلو خم شوید، باز هم کمر بند ایمنی قفل می‌شود.

- ۱
- ۲
- ۳
- ۴
- ۵
- ۶
- ۷
- ۸
- ۹





هنگام استفاده از کمربند ایمنی وسط ردیف عقب زبانه قفل که با کلمه "CENTER" مشخص شده، باید مورد استفاده قرار گیرد. (در صورت مجهز بودن)

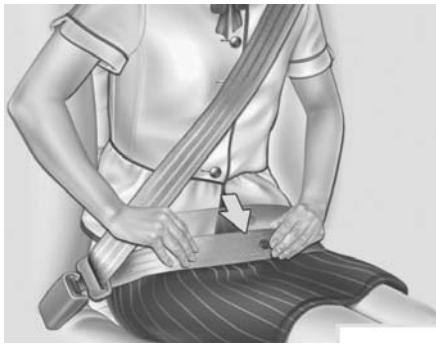

### ⚠️ **اخطار**

تسمه روی پای کمربند ایمنی باید در پایین ترین سطح ممکن بطور محکم و چسبان بر روی لگن و نه به دور کمر بسته شود. اگر تسمه روی پا بسیار بالا بر روی کمر قرار گیرد، ممکن است احتمال آسیب دیدن در صورت وقوع تصادف افزایش یابد. هر دو بازو نباید در زیر یا روی تسمه روی شانه کمربند قرار گیرند، بلکه یکی در زیر و دیگری بر روی تسمه بنحو نشان داده شده در تصویر باید قرار گیرد. هرگز تسمه کمربند را از زیر بازوی نزدیک تر به درب عبور ندهید.

برای بالا بردن پایه تنظیم کننده ارتفاع، آن را بالا بکشید (1). برای پایین آوردن، با فشار دادن دکمه ضامن تنظیم کننده ارتفاع (2)، آن را به سمت پایین فشار دهید (3).

بارها کردن دکمه، پایه نگهدارنده در موقعیت خود قفل می شود. برای اطمینان از قفل شدن پایه نگهدارنده، سعی کنید به صورت کشویی تنظیم کننده ارتفاع را به سمت بالا و پایین حرکت دهید.

### ⚠️ **اخطار**

- قفل بودن تنظیم کننده ارتفاع تسمه روی شانه کمربند ایمنی در ارتفاع مناسب را کنترل کنید. هرگز تسمه روی شانه کمربند ایمنی را از روی گردن یا صورت عبور ندهید. موقعیت نامناسب کمربندهای بسته شده می تواند باعث آسیب های جسمی جدی در صورت تصادف شود.
- عدم تعویض کمربندهای ایمنی پس از تصادف می تواند به باقی ماندن کمربندهای معیوبی که نمی توانند محافظت لازم را در صورت وقوع تصادف دیگری ارائه داده و در نتیجه باعث آسیب های جسمی جدی یا مرگ شوند، منجر شود.



تنظیم طول کمربند ایمنی ثابت دو تسمه ای بایستی به طور دستی به نحوی که محکم در اطراف بدن قرار گیرد، انجام شود. برای سفت کردن کمربند، قسمت انتهایی آزاد تسمه را بکشید، تسمه بایستی حتی الامکان در پائین ترین قسمت نیم تنه و روی لگن قرار گیرد. اگر تسمه کمربند بالاتر بسته شود احتمال صدمه دیدن و زخمی شدن در تصادفات افزایش می یابد.

**تسمه روی پا (در صورت مجهز بودن)  
برای بستن کمربند ایمنی :**

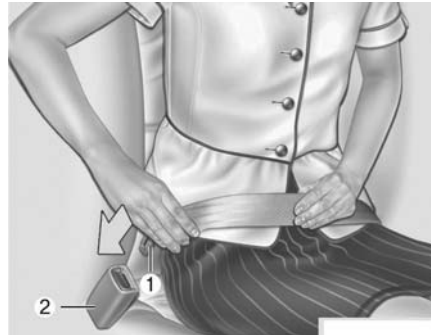

برای بستن کمربند ایمنی ثابت دو تسمه ای، زبانه فلزی را بداخل قفل فشار دهید. هنگامیکه زبانه در داخل قفل جا رفته و قفل شود، صدای «کلیک» که حاکی از قفل شدن کمربند است شنیده خواهد شد. قفل شدن مناسب و پیچ و تاب نداشتن کمربند را کنترل و از آن مطمئن شوید.

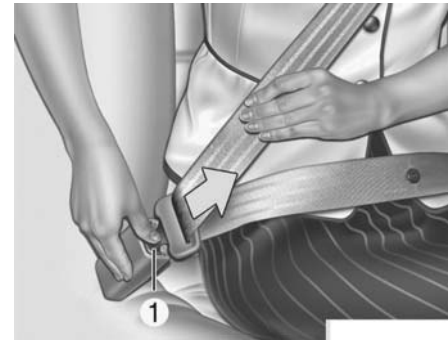

**برای باز کردن کمربند ایمنی :**

با فشار دادن دکمه آزاد کننده روی قفل (1)، کمربند آزاد می شود. هنگامیکه قفل کمربند آزاد شود، تسمه باید به طور اتوماتیک به داخل جمع کننده تسمه باز گردد. اگر این عمل انجام نشد، تسمه کمربند را بازدید و از تاب نداشتن آن مطمئن شوید، سپس دوباره این عمل را انجام دهید.

- ۱
- ۲
- ۳
- ۴
- ۵
- ۶
- ۷
- ۸
- I

**⚠️** **اخطار**

مکانیزم قفل تسمه کمربند وسط با کمربندهای روی شانه صندلی عقب متفاوت است، هنگامیکه تسمه های روی شانه صندلی عقب یا تسمه کمربند وسط را می بندید از صحیح جازدن هر کمربند در قفل خود برای بهره وری از حداکثر محافظت سیستم کمربند و عملکرد مناسب آن اطمینان حاصل کنید.

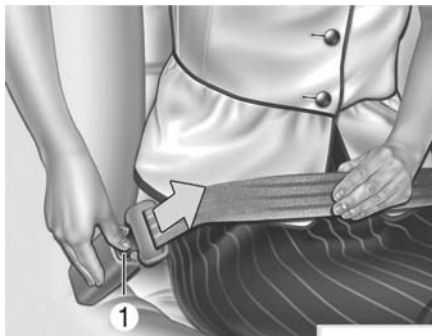

برای بازکردن کمربند ایمنی :

برای بازکردن کمربند ایمنی، دکمه (1) را به داخل قفل کمربند فشار دهید.

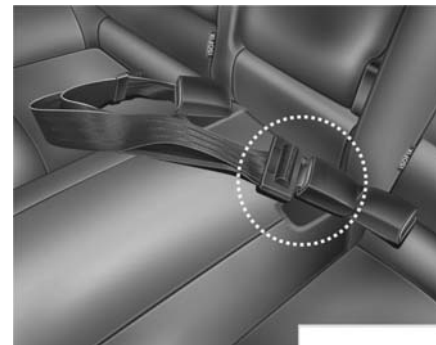

در هنگام استفاده از کمربند ایمنی صندلی عقب وسط، باید از قفل کمربند دارای علامت وسط "CENTER" استفاده کنید.

۱

۲

۳

۴

۵

۶

۷

۸

۱

کمربند ایمنی پیش کشنده (در صورت مجهز بودن)



- ۱
- ۲
- ۳
- ۴
- ۵
- ۶
- ۷
- ۸
- ۱

**⚠️** **اخطار**

برای ایمنی خود، همیشه به طور صحیح بر روی صندلی نشسته، شل یا تاب دار نبودن تسمه کمربند را کنترل نمایید.

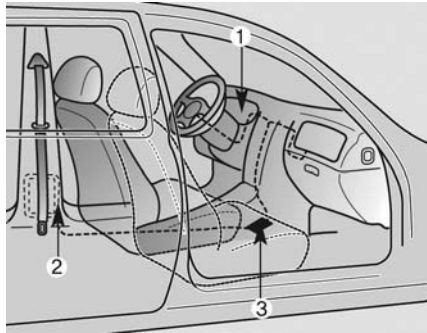

در بعضی از تصادفات منجر به برخورد از ناحیه جلو، پیش کشنده کمربند ایمنی فعال شده، کمربند را برای سفت تر شدن در برابر بدن سرنشین، به سمت داخل می کشد.

اگر سیستم، فشار بیش از اندازه‌ای را در کمربند ایمنی راننده یا سرنشین جلو در هنگام فعال شدن پیش کشنده کمربند ایمنی حس کند، محدود کننده فشار قرار گرفته در داخل پیش کشنده، بخشی از فشار کمربند ایمنی مربوطه را کاهش می دهد.

خودروی شما به کمربندهای ایمنی پیش کشنده راننده و سرنشین جلو مجهز است. هدف اصلی به کار گیری کمربند ایمنی پیش کشنده، حصول اطمینان از کشیده شدن و چسبیدن محکم کمربند ایمنی به بدن سرنشین در بعضی از تصادفات منجر به برخورد از ناحیه جلو می باشد. هنگامی که تصادف منجر به برخورد از ناحیه جلو به اندازه کافی شدید باشد، کمربندهای ایمنی پیش کشنده می توانند عمل کنند.

هنگامیکه خودرو به طور ناگهانی متوقف شود یا زمانیکه سرنشین سعی کند سریع به جلو خم شود، جمع کننده کمربند ایمنی در این موقعیت قفل می شود.

سیستم کمربند ایمنی پیش کشنده بطور عمده متشکل از اجزای زیر است. مکان این اجزا در شکل نشان داده شده است:

1. چراغ هشدار سیستم کیسه هوا SRS
2. جمع کننده مجموعه کمربند ایمنی پیش کشنده
3. ماژول (سامانه) کنترل سیستم کیسه هوا SRS

### هشدار

اگر کمربند ایمنی پیش کشنده، به درستی کار نکند، چراغ هشدار کیسه هوا SRS روشن خواهد شد، حتی اگر هیچ ایرادی در سیستم کیسه هوا وجود نداشته باشد. اگر با چرخاندن سوئیچ و قرار دادن آن در موقعیت روشن ON، چراغ هشدار کیسه هوا SRS روشن نمی‌شود یا پس از روشن شدن به مدت تقریبی ۶ ثانیه، همچنان روشن باقی می‌ماند و یا زمانی که خودرو در حال حرکت است روشن می‌شود، توصیه می‌شود هر چه زودتر کمربند ایمنی پیش کشنده و سیستم کیسه هوا را توسط عاملیت مجاز کیا مورد بازرسی قرار دهید.

### \* یادآوری

- هنگامیکه کمربندهای ایمنی پیش کشنده فعال شوند، ممکن است صدای بلندی شنیده شده و غباری شبیه دود در اتاق خودرو ممکن است دیده شود، این وضعیت عادی است و خطری ندارد.
- این غبار با وجود بی‌ضرر بودن باعث خارش پوست شده و نباید به مدت طولانی استنشاق شود. پس از هر تصادف منجر به عمل کردن کمربندهای ایمنی پیش کشنده، سطح پوست در معرض (شامل دستها و صورت) را به‌طور کامل بشوئید.

### \* یادآوری

چراغ هشدار کیسه‌های روی صفحه‌نمایشگرها (  )، به دلیل متصل بودن سنسور فعال کننده کیسه هوا به کمربند ایمنی پیش کشنده، پس از چرخاندن سوئیچ خودرو به موقعیت روشن ON، به مدت ۶ ثانیه روشن و سپس باید خاموش شود.

### ⚠️ اخطار

برای استفاده از حداکثر مزایای کمربند ایمنی پیش کشنده، موارد زیر باید رعایت شود:

۱. کمربند باید بنحو صحیح بسته شده و در موقعیت مناسب تنظیم شود. لطفاً همه اطلاعات مهم و هشدارهای مرتبط با خصوصیات تجهیزات ایمنی سرنشینان خودروی خود، شامل کمربندهای ایمنی و کیسه‌های هوای (ایر‌بگ) ارائه شده در این کتابچه راهنما را مطالعه و از آنها پیروی کنید.
۲. همیشه از بسته بودن مناسب کمربند ایمنی خود و سرنشینان خودرو مطمئن شوید.

پیشگیری‌های مرتبط با کمربند ایمنی

**⚠️** **اخطار**

همه سرنشینان خودرو همواره باید کمربند ایمنی مربوط به خود را بسته نگهدارند. کمربندهای ایمنی و صندلی‌های محافظ کودک خطر آسیب‌دیدگی جدی یا مرگ آور را در صورت وقوع تصادف یا توقف ناگهانی، برای همه سرنشینان خودرو کاهش می‌دهند. بدون استفاده از کمربند، سرنشینان ممکن است به کیسه هوای در حال باز شدن بسیار نزدیک شده، با قسمت‌های داخلی خودرو برخورد کرده یا از خودرو به بیرون پرتاب شوند. کمربندهای ایمنی بسته شده بنحو مناسب، تا حد بسیار زیادی این خطرات را کاهش می‌دهند. همیشه از هشدارهای مربوط به کمربندها، کیسه‌های هوا و صندلی‌های سرنشین ارائه شده در این کتابچه پیروی کنید.

- استفاده نادرست از مجموعه های کمربند ایمنی پیش‌کشنده و بی‌اعتنایی به هشدارهای مربوط به ضربه وارد نکردن، تغییر ندادن، بازرسی نکردن، تعویض نکردن یا سرویس و تعمیر نکردن آنها ممکن است منجر به عملکرد غیرصحيح یا فعال شدن بدون دليل مجموعه کمربند و در نتیجه صدمات جسمی جدی شود.
- همیشه در هنگام رانندگی و یا زمانی که سوار بر خودرو هستید، کمربندها را ببندید.
- در صورت لزوم دور ریختن و اسقاط نمودن خودرو یا مجموعه کمربند ایمنی پیش‌کشنده، توصیه می‌شود با عاملیت مجاز کیا تماس حاصل نمایید.

**⚠️** **اخطار**

- کمربندهای ایمنی پیش‌کشنده فقط برای یک بار کارکردن، طراحی شده‌اند و پس از فعال شدن باید تعویض شوند. همیشه همه کمربندهای ایمنی از هر نوع، در صورت مورد استفاده بودن در زمان وقوع تصادف، باید تعویض شوند.
- مجموعه مکانیسم های کمربندهای ایمنی پیش‌کشنده، در طی فعال شدن، داغ می‌شوند. تا چند دقیقه پس از فعال شدن، کمربندهای ایمنی پیش‌کشنده را لمس نکنید.
- سعی نکنید خودتان کمربندهای ایمنی پیش‌کشنده را بازرسی کرده یا تعویض کنید. این کار باید توسط عاملیت مجاز کیا انجام شود.
- به هیچ روشی اقدام به تعمیر یا سرویس سیستم کمربندهای ایمنی پیش‌کشنده نکنید.

۱  
۲  
۳  
۴  
۵  
۶  
۷  
۸  
I

## \* یادآوری

هنگامیکه کودکان خردسال توسط سیستم صندلی محافظ کودک همخوان با الزامات قانونی کشور شما در صندلی عقب مورد محافظت قرار گیرند، در تصادفات به بهترین وجه از صدمه دیدن محافظت می‌شوند. قبل از خرید هر نوع صندلی محافظ کودک از داشتن برچسب ایمنی صندلی همخوان با استاندارد ایمنی کشور خود اطمینان حاصل کنید. سیستم صندلی محافظ کودک باید با قد و وزن کودک شما متناسب باشد. برای اطلاع از این امر برچسب روی صندلی محافظ کودک را مطالعه کنید. مبحث "سیستم صندلی محافظ کودک" در این فصل را مطالعه کنید.

## کودکان بزرگتر

کودکان بزرگ جثه‌ای که نمی‌توانند از صندلی محافظ کودک استفاده کنند، همیشه باید در صندلی عقب قرار گرفته و از تسمه روی پا/ شانه کمربند ایمنی استفاده کنند. تسمه روی پا باید محکم در اطراف لگن و تا حدممکن در پایین‌ترین سطح بسته شود. بطور مرتب محکم بودن کمربند را کنترل کنید. تقلا کردن کودک می‌تواند موقعیت کمربند را تغییر دهد. هنگامیکه کودکان در صندلی محافظ کودک قرار گرفته بر روی صندلی عقب مورد محافظت قرار گیرند، از بیشترین ایمنی برخوردارند. اگر کودک بزرگ جثه (بزرگتر از ۱۲ سال) باید روی صندلی جلو بنشیند، کودک باید توسط تسمه روی پا/ شانه کمربند ایمنی موجود، بنحو ایمن مورد محافظت قرار گرفته و صندلی تا آخرین حد به عقب کشیده شود. کودکان ۱۲ ساله یا کوچکتر باید بنحو ایمن در صندلی عقب مورد محافظت قرار گیرند. هرگز کودکان ۱۲ سال یا کوچکتر را در صندلی جلو نشانید. هرگز صندلی محافظ کودک روبه عقب را در صندلی جلوی خودرو نصب نکنید.

## نوزادان یا کودکان کوچک

شما باید از الزامات خاص کشور خود آگاه باشید. صندلی‌های محافظ کودک یا نوزادان باید بر روی صندلی عقب قرار داده شده و بنحو مناسب نصب شوند. برای کسب اطلاعات بیشتر در مورد استفاده از این صندلی‌های محافظ مبحث "سیستم صندلی محافظ کودک" در این فصل را مطالعه کنید.

## ⚠️ اخطار

همه افراد داخل خودروی شما شامل نوزادان و کودکان به برخورداری از سیستم محافظتی مناسب در همه اوقات نیاز دارند. در خودرو در حال حرکت هرگز کودکان را روی پا نشانده یا آنها را بغل نکنید. نیروهای شدید ایجاد شده در حین تصادف، کودک را از بازوی شما جدا کرده بطرف اجزای داخلی خودرو پرتاب می‌کنند. همیشه از سیستم صندلی محافظ کودک متناسب با قد و وزن کودک خود استفاده کنید.

- ۱
- ۲
- ۳
- ۴
- ۵
- ۶
- ۷
- ۸
- ۹

اگر تسمه روی شانه کمربند، گردن یا صورت کودک را کمی لمس می‌کند، سعی کنید موقعیت کودک را به سمت وسط خودرو نزدیک‌تر کنید. اگر تسمه روی شانه کمربند ایمنی هنوز صورت یا گردن کودک را لمس می‌کند، کودک باید به صندلی محافظ کودک بازگردانده شود.

**⚠️ اخطار - اثرات تسمه روی شانه بر کودکان خردسال**

- هرگز در هنگام حرکت خودرو اجازه ندهید تسمه روی شانه کمربند ایمنی با گردن یا صورت کودک تماس پیدا کند.
- اگر کمربند ایمنی مورد استفاده کودک بنحو مناسب بسته و تنظیم نشود، خطر مرگ یا آسیب دیدن جدی کودک را تهدید می‌کند.

### زنان باردار

استفاده از کمربند ایمنی برای زنان باردار به جهت کاهش احتمال صدمه دیدن در زمان تصادف توصیه می‌شود. در هنگام استفاده از کمربند ایمنی، قسمت تسمه روی پا باید تا حد امکان به‌طور مطمئن در پایین‌ترین سطح در عرض لگن قرار گیرد نه اینکه به صورت عرضی روی شکم بسته شود. برای توصیه‌های خاص با پزشک مشورت کنید.

**⚠️ اخطار - زنان باردار**

زنان باردار هرگز نباید تسمه روی پای کمربند ایمنی را بر روی شکم جایی که جنین قرار گرفته، یا بالای شکم که کمربند حین تصادف ممکن است به جنین صدمه بزند قرار دهند.

### اشخاص مصدوم

کمربند ایمنی در زمان حمل و نقل فرد مصدوم باید مورد استفاده قرار گیرد. در صورت نیاز برای توصیه‌های خاص با پزشک مشورت کنید.

### هر نفر یک کمربند

هرگز دو نفر (شامل کودکان) نباید همزمان از یک کمربند استفاده کنند. در صورت وقوع تصادف این عمل می‌تواند شدت آسیب‌های وارده را افزایش دهد.

### به سمت عقب دراز نکشید

برای کاهش احتمال آسیب دیدگی در صورت تصادف و استفاده از حداکثر کارایی سیستم محافظت از سرنشین، تمام سرنشینان جلو و عقب (صندلی‌های ردیف دوم و / یا ردیف سوم) در هنگام حرکت باید به صورت قائم در صندلی قرار گرفته و پشتی صندلی‌های جلو باید در حالت قائم باشد. اگر شخص بر روی صندلی عقب بصورت دراز کشیده نشسته یا اینکه پشتی صندلی جلو یا عقب (صندلی‌های ردیف دوم و / یا ردیف سوم) به سمت عقب خوابانده شده باشد، کمربند ایمنی نمی‌تواند محافظت مناسب را ارائه دهد.



## ⚠️ اخطار

سواری خودرو در حالی که پشتی صندلی آن به عقب خم شده است، خطر صدمات جدی یا مرگ‌آور را در صورت تصادف یا توقف ناگهانی افزایش می‌دهد. با خواباندن صندلی میزان حفاظت سیستم محافظت از سرنشین (کمربندها و کیسه‌های هوا) تا حد زیادی کاهش می‌یابد. برای عملکرد مناسب سیستم، کمربندها باید محکم در اطراف لگن و جلوی سینه قرار گرفته باشند. هرچه پشتی صندلی بیشتر خوابانده شده باشد، احتمال لیز خوردن لگن از زیر تسمه روی پای کمربند افزایش یافته باعث صدمات جسمی داخلی یا برخورد گردن سرنشین به تسمه روی شانه کمربند می‌شود. راننده و سرنشینان همیشه باید کاملاً به عقب بر روی صندلی‌های خود نشسته، بنحو مناسب توسط کمربند مورد محافظت قرار گیرند و پشتی صندلی آنها در حالت قائم باشد.

## نگهداری از کمربند ایمنی

اجزا سیستم کمربند ایمنی هرگز نباید از یکدیگر جدا شده یا در آن‌ها تغییراتی اعمال شود. بعلاوه باید با مراقبت از آسیب دیدن تسمه‌ها و اجزای فلزی کمربند توسط لولاهای صندلی، درب‌ها یا دیگر استفاده‌های ناصحیح جلوگیری کرد.

## ⚠️ اخطار

در هنگام برگرداندن پشتی صندلی عقب به حالت اولیه قائم (در صورت تا کردن) مراقب باشید تسمه یا قلاب کمربند صدمه نبیند همچنین مطمئن شوید تسمه یا قلاب کمربند لای صندلی گیر نکرده یا در صندلی عقب فرو نرود.

کمربند ایمنی دارای تسمه یا قفل صدمه دیده استحکام لازم را ندارد و احتمالاً در هنگام تصادف یا توقف ناگهانی نمی‌تواند به درستی عمل کند و در نتیجه باعث صدمات جدی می‌گردد. تسمه‌ها یا قفل‌های آسیب دیده را فوراً تعویض نمایید.

## بازدیدهای دوره‌ای

توصیه می‌شود همه کمربندهای ایمنی از نظر هر نوع فرسودگی یا آسیب دیدگی مورد بازدید قرار گیرند. قسمت‌های آسیب دیده باید در سریعترین زمان ممکن تعویض شوند.

## کمربندها را تمیز و خشک نگه دارید

کمربندها باید تمیز و خشک نگهداری شوند. در صورت کثیفی می‌توانید آنها را با استفاده از محلول رقیق صابون و آب گرم تمیز کنید. سفید کننده، رنگ و پاک کننده‌های قوی یا مواد ساینده نباید مورد استفاده قرار گیرند، زیرا ممکن است باعث خرابی و سست و ضعیف کردن بافت تسمه کمربند شوند.

## زمان تعویض کمربندهای ایمنی

در صورت تصادف خودرو در هنگام درگیر بودن کمربند، همه مجموعه یا مجموعه‌های کمربند درگیر باید تعویض شوند. حتی اگر هیچ آسیبی هم مشاهده نشود، این کار باید انجام شود. در صورت وجود هر گونه ابهام و سوال در مورد عملکرد کمربند ایمنی به عاملیت مجاز کیا مراجعه کنید.

**صندلی محافظ کودک**

کودکان سوار بر خودرو باید در صندلی عقب نشسته و همیشه بطور مناسب توسط سیستمهای محافظ کودک محافظت شوند تا خطر مصدومیت آنها در اثر تصادف، ترمز یا حرکت های ناگهانی خودرو کاهش یابد. طبق آمارهای تصادفات، در صورتیکه کودکان در صندلی عقب به نحوه مناسب از سیستمهای محافظ کودک استفاده کنند، بسیار ایمن تر از زمانی هستند که در صندلی جلو قرار داشته باشند، کودکان بزرگتر که نمی‌توانند از صندلی محافظ کودک استفاده نمایند همیشه باید از یکی از کمربندهای ایمنی موجود استفاده نمایند.

شما باید از الزامات قانونی مخصوص کشور خود آگاه باشید. صندلی های محافظ کودکان و / یا نوزادان باید به نحو مناسب در صندلی عقب قرار داده شده و نصب شوند. باید از سیستم صندلی محافظ کودک تجاری موجود همخوان با الزامات ایمنی استاندارد کشور خود استفاده کنید.

سیستمهای محافظتی کودکان برای محکم شدن بر روی صندلی های خودرو توسط کمر بند ایمنی روی پا یا قسمت روی پای کمر بند ایمنی روی پا/شانه، یا بوسیله گیره های نگهدارنده و/یا سیستم ایزوفیکس ISOFIX (در صورت مجهز بودن) طراحی شده اند.

اگر کودکان به نحو مناسب توسط سیستمهای محافظ کودک محافظت نشوند، در تصادف ممکن است مصدوم یا کشته شوند. برای کودکان کوچک و نوزادان باید از صندلی محافظ کودک و نوزاد استفاده کنید. قبل از خرید هر نوع صندلی مخصوص محافظ کودک، از متناسب بودن آن با صندلی و کمربندهای ایمنی خودرو و کودک خود اطمینان حاصل کنید. در هنگام نصب سیستمهای محافظ کودک در خودرو، کلیه دستورالعمل های کارخانه سازنده را رعایت کنید.

**⚠️ اخطار**

- صندلی محافظ کودک باید در صندلی عقب خودرو نصب شود. هرگز صندلی کودک یا نوزاد را روی صندلی سرنشین جلو نصب نکنید. در صورت وقوع تصادف و عمل کردن کیسه هوای جانبی سمت سرنشین جلو در زمانی که کودک یا نوزاد در صندلی محافظ کودک بر روی صندلی جلو قرار دارد، کودک ممکن است شدیداً مصدوم یا کشته شود. بنابراین صندلی محافظ کودک را فقط در صندلی عقب خودرو نصب نمایید.

**⚠️ اخطار**

- در خودروی در بسته در روز آفتابی، کمر بند ایمنی و صندلی محافظ کودک بسیار گرم می‌شود، حتی اگر هوای خارج از خودرو چندان گرم نباشد. قبل از قرار دادن کودک در صندلی، دمای قفل‌ها و روکش صندلی را کنترل نمایید.
- هنگامیکه از صندلی محافظ کودک استفاده نمی‌شود آن را در محفظه بار خودرو جای داده یا با کمر بند ایمنی ببندید، در این صورت صندلی کودک در هنگام تصادف یا توقف‌های ناگهانی به سمت جلو پرتاب نمی‌شود.
- کودکان ممکن است در اثر باز شدن کیسه هوا بطور جدی مصدوم یا کشته شوند. همه کودکان حتی کودکان بزرگ جثه که نمی‌توانند از صندلی محافظ کودک استفاده کنند باید از صندلی عقب استفاده کنند.

### ⚠️ **اخطار**

برای کاهش احتمال صدمات جسمی یا صدمات مرگ‌آور:

- در همه سنین، کودکان مورد محافظت قرار گرفته در صندلی عقب، ایمن‌تر هستند. کودک قرار گرفته در صندلی سرنشین جلو، ممکن است توسط کیسه هوای در حال بازشدن به شدت مورد ضربه قرار گرفته، دچار مصدومیت جدی یا مرگ‌آور شود.
- همیشه از دستورالعمل‌های نصب و استفاده از صندلی‌های محافظ کودک پیروی کنید.
- همیشه از نصب مطمئن صندلی محافظ کودک در خودرو و مورد محافظت قرار گرفتن مطمئن کودک در صندلی محافظ کودک اطمینان حاصل کنید.

- در خودروی در حال حرکت هرگز کودکان را روی پا ننشاند یا آنها را بغل نکنید. نیروهای شدید ایجاد شده در حین تصادف، کودک را از بازوی شما جدا کرده، بطرف اجزای داخلی خودرو پرتاب می‌کنند.
- هرگز کمر بند ایمنی را از روی خود و کودک عبور ندهید. در هنگام تصادف، تسمه کمر بند می‌تواند عمیقاً بدن کودک را تحت فشار قرار داده، باعث آسیب‌های جدی داخلی شود.
- کودک را بدون همراه حتی برای مدتی کوتاه در خودرو رها نکنید. خودرو می‌تواند بسرعت گرم شده باعث صدمه دیدن کودکان داخل خودرو شود. حتی کودکان خیلی کم سن ممکن است ناخواسته باعث بحرکت در آوردن خودرو، گیرکردن خود در لای شیشه پنجره‌ها یا قفل کردن خودرو بر روی خود یا دیگران شوند.

- هرگز اجازه ندهید دو کودک یا دو شخص از یک کمر بند استفاده کنند.
- کودکان اغلب تکان خورده خود را در مکان نامناسب قرار می‌دهند. هرگز اجازه ندهید کودک سوار بر خودرو، تسمه روی شانه کمر بند را زیر بازو یا از پشت خود عبور دهد. همیشه کودکان را در صندلی عقب بنحو مناسب مورد محافظت قرار دهید.
- هرگز اجازه ندهید کودک در خودرو در حال حرکت بر روی صندلی یا کف خودرو ایستاده یا دو زانو بنشیند. در هنگام تصادف یا توقف ناگهانی کودک می‌تواند شدیداً به سمت اجزای داخلی خودرو پرتاب و جداً مصدوم شود.
- هرگز از سبدهای حمل نوزاد یا صندلی‌های کودک که به پشتی صندلی وصل می‌شوند استفاده نکنید، چون ممکن است ایمنی کافی را در تصادفات ارائه ندهند.

۱

۲

۳

۴

۵

۶

۷

۸

۹

بدلائل ایمنی توصیه می‌شود سیستم صندلی محافظ کودک در صندلی عقب نصب شود.

### ⚠️ **اخطار**

هرگز صندلی محافظ کودک روبه عقب را در صندلی سرنشین جلو نصب نکنید. چرا که کیسه هوای در حال باز شدن سرنشین جلو می‌تواند با صندلی محافظ کودک روبه عقب برخورد نموده، باعث کشته شدن کودک شود.

### استفاده از سیستم صندلی محافظ کودک

سیستم صندلی محافظ کودک روبه عقب

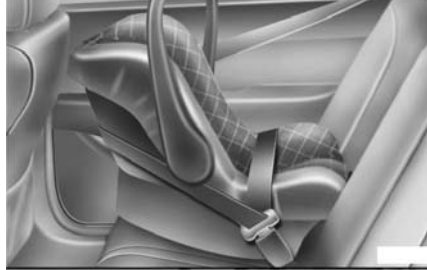

سیستم صندلی محافظ کودک روبه جلو



برای کودکان خردسال و نوزادان استفاده از صندلی کودک یا نوزاد الزامی است. این صندلی محافظ کودک یا نوزاد باید در اندازه مناسب برای کودک بوده و طبق دستورالعمل‌های کارخانه سازنده نصب شود.

- کمربندهای ایمنی می‌توانند بسیار داغ شوند، بخصوص هنگامیکه خودرو در زیر نور مستقیم آفتاب پارک شده باشد. همیشه قبل از بستن کمربندهای ایمنی بر روی کودکان، قفل آنها را کنترل کنید.
- کیا توصیه می‌کند پس از هر تصادف تمام کمربندها در عاملیت مجاز کیا کنترل شود.
- در صورت عدم وجود فضای کافی برای نصب صندلی محافظ کودک بدلیل موقعیت صندلی راننده، صندلی محافظ کودک را در صندلی عقب راست نصب کنید.

### ⚠️ **اخطار**

در صورت نصب صندلی محافظ کودک، از صندلی برقی عقب (در صورت مجهز بودن) استفاده نکنید.

۱

۲

۳

۴

۵

۶

۷

۸

۱

۴. تسمه‌های کمر بند ایمنی را در هم قلاب نموده و با کشیدن سر آزاد تسمه کمر بند، تسمه را برای محکم نگهداشتن صندلی محافظ کودک تنظیم نمایید. پس از نصب صندلی محافظ کودک، سعی کنید آن را در تمام جهات حرکت دهید تا از محکم بودن صندلی محافظ در محل مطمئن شوید.

نصب سیستم محافظ کودک به وسیله تسمه روی پا (در صندلی عقب وسط، در صورت مجهز بودن) - کشورهای غیراروپایی



برای نصب سیستم محافظ صندلی کودک در صندلی عقب وسط، به روش زیر عمل کنید:

۱. سیستم محافظ صندلی کودک را در صندلی عقب وسط قرار دهید.
۲. طول تسمه روی پای زبانه دار را افزایش دهید.
۳. با پیروی از دستورالعمل‌ها ارائه شده توسط کارخانه سازنده صندلی محافظ، تسمه روی پا کمر بند را از میان صندلی محافظ عبور دهید.

### ⚠️ **اخطار - نصب صندلی کودک**

- اگر صندلی محافظ کودک به نحو مناسب و محکم به خودرو وصل نشده و کودک به نحو مناسب در صندلی محافظ کودک مورد محافظت قرار نگرفته باشد، در تصادف کودک می‌تواند بطور جدی مصدوم یا کشته شود. قبل از نصب سیستم صندلی محافظ کودک، دستورالعمل‌های ارائه شده توسط سازنده سیستم صندلی محافظ کودک را مطالعه کنید.
- اگر کمر بند ایمنی به نحو شرح داده شده در این بخش عمل نمی‌کند، با مراجعه به عاملیت مجاز کیا فوراً سیستم را مورد بازرسی و کنترل قرار دهید.
- عدم پیروی از دستورالعمل‌های مربوط به سیستم صندلی محافظ کودک ارائه شده در این کتابچه و دستورالعمل‌های همراه با سیستم صندلی محافظ کودک می‌تواند احتمال و/یا شدت آسیب دیدگی در تصادف را افزایش دهد.



۳. تسمه های کمربند را در هم قلاب کرده، اجازه دهید تسمه ها در حالت کشیده قرار گیرند. پس از نصب صندلی محافظ کودک، سعی کنید آن را در تمام جهات حرکت دهید تا از محکم بودن صندلی محافظ در محل مطمئن شوید. اگر به سفت کردن بیشتر تسمه نیاز بود، تسمه را بیشتر به سمت جمع کننده بکشید. هنگامیکه قفل کمربند را آزاد کنید و اجازه دهید تسمه جمع شود، جمع کننده تسمه کمربند، بطور اتوماتیک به حالت قفل اضطراری سرنشین (نشسته) بازمی‌گردد.



۲. زبانه تسمه روی پا / شانه کمربند را در قفل کمربند جا بزنید. صدای مشخص قفل شدن کمربند "کلیک" توجه داشته باشید. دکمه آزادکننده قفل کمربند را در موقعیتی قرار دهید که مواقع اضطراری، دسترسی به آن آسان باشد.

نصب سیستم صندلی محافظ کودک توسط تسمه روی پا / شانه کمربند ایمنی

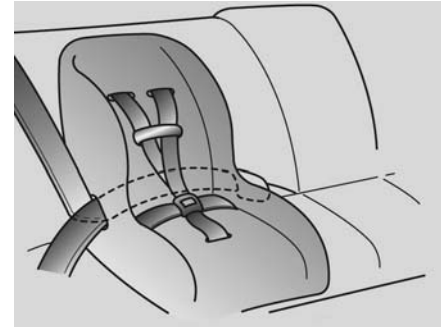

۱. برای نصب سیستم صندلی محافظ کودک بر روی صندلی های بیرونی، به نحو زیر عمل کنید:  
۱. سیستم صندلی محافظ کودک را بر روی صندلی خودرو قرار داده و با پیروی از دستورالعمل های ارائه شده توسط کارخانه سازنده صندلی محافظ، تسمه روی پا / شانه کمربند را از اطراف یا از میان صندلی محافظ عبور دهید. از عدم وجود پیچ و تاب در تسمه ها اطمینان حاصل کنید.

۱

۲

۳

۴

۵

۶

۷

۸

۱

انتخاب صندلی محافظ کودک مناسب بر اساس موقعیت صندلی با استفاده از کمربند ایمنی - مخصوص کشورهای اروپایی  
از صندلی محافظ کودک دارای تاییدیه رسمی که با شرایط کودک شما همخوانی داشته باشد، استفاده کنید، صندلی محافظ کودک را با توجه به جدول زیر انتخاب کنید.

موقعیت صندلی			گروه سنی
صندلی های وسط عقب	صندلی های جانبی عقب	صندلی سرنشین جلو	
U	U	X	0: تا ۱۰ کیلوگرم (۰ تا ۹ ماه)
U	U	X	+0: تا ۱۳ کیلوگرم (۰ تا ۲ سال)
U	U	X	I: ۹ تا ۱۸ کیلوگرم (۹ ماه تا ۴ سال)
U	U	X	II, III: ۱۵ تا ۳۶ کیلوگرم (۴ تا ۱۲ سال)

U : مناسب و تایید شده برای استفاده به صورت "عمومی" در این گروه وزنی.

X : موقعیت صندلی برای کودکان این گروه وزنی مناسب نمی باشد.

### اخطار

اگر صندلی محافظ کودک به نحو مناسب و محکم به خودرو وصل نشده و کودک به نحو مناسب در صندلی محافظ کودک مورد محافظت قرار نگرفته باشد، در تصادف کودک می‌تواند بطور جدی مصدوم یا کشته شود. همیشه برای نصب و استفاده از دستورالعمل‌های کارخانه سازنده صندلی محافظ کودک پیروی کنید.



۱. تسمه صندلی محافظ کودک را از روی پشتی صندلی عبور دهید.

در خودروهایی که پشت‌سری قابل تنظیم دارند، تسمه نگهدارنده صندلی محافظ کودک را از زیر پشت‌سری و بین پایه‌های آن عبور دهید، در غیر اینصورت تسمه نگهدارنده را از بالای پشتی صندلی عقب بگذرانید.

۲. قلاب تسمه صندلی محافظ کودک را به نگهدارنده قلاب مربوطه وصل کرده، محکم کنید تا صندلی محافظ کودک در جای خود محکم شود.

نصب صندلی محافظ کودک با استفاده از سیستم تکیه گاهی نگهدارنده قلاب (در صورت مجهز بودن)

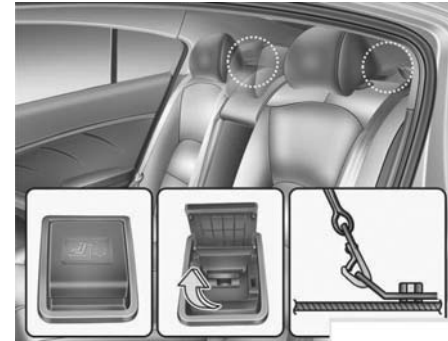

نگهدارنده‌های قلاب صندلی محافظ کودک در پشتی صندلی‌های عقب جای دارند.

### ⚠️ اخطار - نگهدارنده قلاب

هرگز بیش از یک صندلی محافظ کودک را به یک نگهدارنده قلاب تسمه یا جای یک زبانه پایین صندلی محافظ کودک نصب نکنید. افزایش فشار بار ناشی از چند صندلی محافظ کودک ممکن است باعث شکسته شدن نگهدارنده‌های قلاب یا جای زبانه‌های پایین صندلی محافظ کودک شده، موجب صدمات جدی جسمی یا مرگ شود.

۱

۲

۳

۴

۵

۶

۷

۸

۹



نصب صندلی محافظ کودک با استفاده از سیستم "ایزوفیکس (ISOFIX)" و سیستم "تکیه‌گاهی نگهدارنده قلاب" (در صورت مجهز بودن)

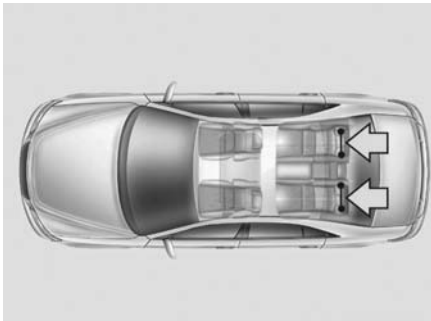

ایزوفیکس "ISOFIX" روشی استاندارد برای جای دادن و محکم کردن صندلی کودک است که احتیاجی به استفاده از کمربند ایمنی بزرگسالان برای محکم کردن صندلی کودک ندارد. این امر استحکام و ایمنی بیشتر همراه با استقرار عملی بهتر را ممکن می‌سازد، بعلاوه مزایای نصب آسان و سریع را به همراه دارد.

صندلی محافظ کودک ایزوفیکس ISOFIX فقط زمانی می‌تواند مورد استفاده قرار گیرد که با توجه به استاندارد ECE-R44 از تاییدیه مخصوص نصب در خودرو برخوردار باشد.

### ⚠️ **اخطار - نگهدارنده قلاب تسمه**

#### صندلی محافظ کودک

- نگهدارنده‌های قلاب تسمه‌های صندلی محافظ کودک فقط برای تحمل فشارهای وارده ناشی از صندلی محافظ کودک نصب شده به نحو صحیح طراحی شده‌اند. تحت هیچ شرایطی نباید از آنها برای کمربندهای ایمنی یا تسمه‌های محافظ بزرگسالان یا اتصال لوازم یا تجهیزات دیگر به خودرو استفاده کرد.
- اگر قلاب تسمه صندلی محافظ کودک بجز نگهدارنده قلاب تسمه صحیح بجایی دیگر وصل شود، ممکن است بطور مناسب وظیفه خود را انجام ندهد.

### ⚠️ **اخطار - بازرسی و کنترل صندلی**

#### محافظ کودک

با فشار دادن و کشیدن صندلی در جهات مختلف از محکم بودن صندلی محافظ کودک در محل اطمینان حاصل کنید. صندلی محافظ کودک نصب شده به نحو غیر صحیح ممکن است بالا و پایین شده، پیچیده، برگشته یا از محل نصب جدا شده باعث مرگ یا صدمات جدی شود.

### ⚠️ **اخطار**

- هنگام استفاده از سیستم ایزوفیکس "ISOFIX" خودرو برای نصب صندلی محافظ کودک در صندلی عقب، تمام زبانه‌های فلزی کمر بند های بلا استفاده صندلی عقب خودرو باید به قفل کمر بند تسمه خود متصل و محکم شوند و تسمه کمر بند نیز باید در پشت صندلی کودک جمع شود تا از دسترسی کودک به تسمه‌های جمع نشده کمر بندها جلوگیری گردد. قفل‌ها یا زبانه‌های فلزی و تسمه‌های مهار نشده در اطراف صندلی کودک امکان دسترسی به تسمه کمر بند های جمع نشده را برای کودک می‌توانند فراهم کنند که این امر ممکن است منجر به خفگی، آسیب دیدن جدی یا مرگ کودک در صندلی محافظ شود.
- از قراردادن اجسام در اطراف نگهدارنده پایینی خودداری نمایید. همچنین دقت کنید که تسمه کمر بند ایمنی در قلاب‌های نگهدارنده پایینی گیر نکند.

برای نصب، گیره‌های نگهدارنده ایزوفیکس CRS باید با قلاب‌های ایزوفیکس خودرو درگیر شوند. (صندلی کودک باید به گونه‌ای با نگهدارنده‌های گیره زبانه‌ها درگیر شود که صدای جا رفتن آن "کلیک" شنیده شود، با کشیدن صندلی کودک مشاهده نشانگرهای CRS را امتحان کنید.)

صندلی کودک مناسب برای استفاده عمومی و تایید شده ECE-R44 باید علاوه بر قلاب‌های نگهدارنده بالایی توسط نگهدارنده پشت صندلی متصل شود.

نصب و استفاده از صندلی کودک باید بر اساس دفترچه راهنمای نصب که همراه با صندلی ایزوفیکس عرضه می‌شود، انجام پذیرد.

### ⚠️ **اخطار**

صندلی محافظ کودک را کاملاً به عقب و جسیبده به پشتی صندلی در حالتی که پشتی صندلی در وضعیت قائم و نه خم شده قرار دارد، نصب کنید.



در هر طرف قسمت پایین پشتی صندلی های عقب (ردیف دوم) علامت نمایشی ایزوفیکس جای دارد. این علائم نمایشی موقعیت نگهدارنده‌های گیره زبانه‌های صندلی محافظ کودک (در صورت مجهز بودن) را نمایش می‌دهند.

در هر دو صندلی عقب بیرونی، بین تشک و پشتی، یک زوج از نگهدارنده‌های گیره زبانه صندلی محافظ کودک ایزوفیکس وجود دارد که همراه با نگهدارنده‌های قلاب بالایی در کف (در پشت صندلی‌های عقب) نقاط مهار صندلی محافظ کودک ایزوفیکس ISOFIX را تشکیل می‌دهند.

۱

۲

۳

۴

۵

۶

۷

۸

۹

- بیش از یک صندلی محافظ کودک را به گیره زبانه صندلی ایزوفیکس در صندلی عقب نصب نکنید. افزایش بیش از اندازه فشار وارده بر آنها می تواند باعث شکسته شدن نگهدارنده های پایینی گیره زبانه صندلی ایزوفیکس صندلی عقب یا نگهدارنده قلاب های تسمه صندلی کودک شده، موجب آسیب دیدن جدی یا مرگ شود.
- صندلی محافظ کودک ایزوفیکس "ISOFIX" یا صندلی محافظ کودک سازگار با ایزوفیکس "ISOFIX" را فقط در مکانهای مناسب نشان داده شده در تصویر وصل کنید.
- همیشه از دستورالعمل های نصب و استفاده ارائه شده توسط کارخانه سازنده صندلی محافظ کودک پیروی کنید.

### ⚠️ **اخطار**

- صندلی محافظ کودک را در قسمت وسط صندلی عقب با استفاده از نگهدارنده گیره ایزوفیکس "ISOFIX" نصب نکنید. نگهدارنده های گیره زبانه صندلی ایزوفیکس فقط برای استفاده در صندلی های طرفین عقب (چپ و راست) خودرو قابل استفاده می باشند. هیچگاه عمل غیر صحیح نصب صندلی محافظ کودک در وسط صندلی عقب را با استفاده از نگهدارنده های گیره زبانه صندلی ایزوفیکس "ISOFIX" انجام ندهید. در تصادفات، اتصالات صندلی ایزوفیکس ممکن است باندازه کافی استحکام لازم برای حفظ صندلی محافظ کودک در وسط صندلی عقب (بطور مناسب) را نداشته باشند و در نتیجه ممکن است شکسته شده باعث صدمات جدی جسمی یا مرگ شوند.

### برای محکم کردن صندلی محافظ کودک

۱. برای جازدن صندلی محافظ کودک به نگهدارنده گیره زبانه ایزوفیکس "ISOFIX"، گیره زبانه های صندلی محافظ کودک را به نگهدارنده گیره ایزوفیکس "ISOFIX" فشار دهید. صدای قفل شدن "کلیک" شنیده می شود.

### ⚠️ **هشدار**

در حین نصب اجازه ندهید تسمه های کمربندهای ایمنی صندلی عقب توسط زبانه صندلی ایزوفیکس ISOFIX یا نگهدارنده گیره زبانه ایزوفیکس دچار خراش یا له شدگی شوند.

۲. قلاب تسمه صندلی محافظ کودک را به نگهدارنده قلاب صندلی کودک وصل و سفت کنید تا صندلی محافظ در محل محکم شود. (به صفحات قبل مراجعه کنید)

انتخاب صندلی محافظ کودک مناسب براساس موقعیت‌های ایزوفیکس ISOFIX صندلی خودرو - مخصوص کشورهای اروپایی

موقعیت‌های ایزوفیکس خودرو				سازه ایزوفیکس	کلاس اندازه	گروه وزنی
صندلی وسط عقب	صندلی جانبی عقب (سمت سرنشین جلو)	صندلی جانبی عقب (سمت راننده)	صندلی سرنشین جلو			
X	X	X	X	ISO/L1	F	سبد حمل نوزاد
X	X	X	X	ISO/L2	G	
X	IL	IL	X	ISO/R1	E	0 تا ۱۰ کیلوگرم
X	IL	IL	X	ISO/R1	E	+0 تا ۱۳ کیلوگرم
X	IL	IL	X	ISO/R2	D	
X	IL	X	X	ISO/R3	C	
X	IL	IL	X	ISO/R2	D	1 تا ۹: ۱۸ کیلوگرم
X	IL	X	X	ISO/R3	C	
X	IUF	IUF	X	ISO/F2	B	
X	IUF	IUF	X	ISO/F2X	B1	
X	IUF	IUF	X	ISO/F3	A	

- A :** سیستم صندلی محافظ کودک نوپای روبه جلو CRS با ارتفاع کامل (ارتفاع ۷۲۰ میلیمتر).
- B :** سیستم صندلی محافظ کودک نوپای روبه جلو CRS با ارتفاع کاهش داده شده (ارتفاع ۶۵۰ میلیمتر).
- B1 :** سیستم صندلی محافظ کودک نوپای روبه جلو CRS با شکل سطح عقب نسل دوم با ارتفاع کاهش داده شده (ارتفاع ۶۵۰ میلیمتر).
- C :** سیستم صندلی محافظ کودک نوپای روبه عقب CRS با سایز کامل.
- D :** سیستم صندلی محافظ کودک نوپای روبه عقب CRS با سایز کاهش داده شده.
- E :** سیستم صندلی محافظ کودک شیرخوار روبه عقب CRS.
- F :** سیستم صندلی محافظ کودک عرضی صورت به سمت چپ CRS (سبد

**IUF =** مناسب برای سیستم‌های صندلی محافظ کودک ایزوفیکس روبه جلو از دسته عمومی تایید شده برای استفاده در این گروه وزنی

**IL =** مناسب برای سیستم صندلی محافظ کودک ایزوفیکس (CRS) تایید شده برای استفاده در این نوع خودرو و طبق استاندارد ECE R44

**X =** موقعیت ایزوفیکس برای سیستم صندلی محافظ کودک ایزوفیکس در این گروه وزنی و/ یا کلاس اندازه، مناسب نیست.

\* ISO/R2 و ISO/R3 فقط زمانی قابل استفاده می‌باشند که صندلی سرنشین جلو تا انتها به سمت جلو تغییر موقعیت داده شود.

\* **ISOFIX:** کلاسهای اندازه و سازه ایزوفیکس سیستم صندلی محافظ کودک.



سیستم‌های محافظ کودک پیشنهادی - مخصوص کشورهای اروپایی

گروه وزنی	نام	کارخانه سازنده	نوع صندلی	استاندارد
گروه +0 (0 تا ۱۳ کیلوگرم)	Baby Safe Plus II	Britax Romer	رو به عقب مخصوص خودروهای دارای آداپتور ایزوفیکس	E1 04301146
گروه 1 (۹ تا ۱۸ کیلوگرم)	Duo Plus	Britax Romer	رو به جلو مخصوص خودروهای دارای قلاب نگهدارنده ایزوفیکس پایین خودرو + نگهدارنده بالایی	E1 04301133
			رو به جلو مخصوص خودروهای دارای کمربند ایمنی ۳ نقطه‌ای	

آدرس وب سایت کارخانه‌های سازنده سیستم محافظ کودک CRS

Britax Romer

<http://www.britax.com>

سیستم محافظت تکمیلی SRS - کیسه هوا (در صورت مجهز بودن)

- (1) کیسه هوای راننده
  - (2) کیسه هوای سرنشین جلو \*
  - (3) کیسه هوای جانبی \*
  - (4) کیسه هوای پرده‌ای \*
- \*: در صورت مجهز بودن

**⚠️** **اخطار**

برای به حداقل رساندن خطر و شدت آسیب‌دیدگی در صورت وقوع تصادف یا چپ کردن، شما و دیگر سرنشینان حتی در خودروهای مجهز به کیسه‌های هوا همیشه باید کمربندهای ایمنی عرضه شده در خودرو را ببندید.

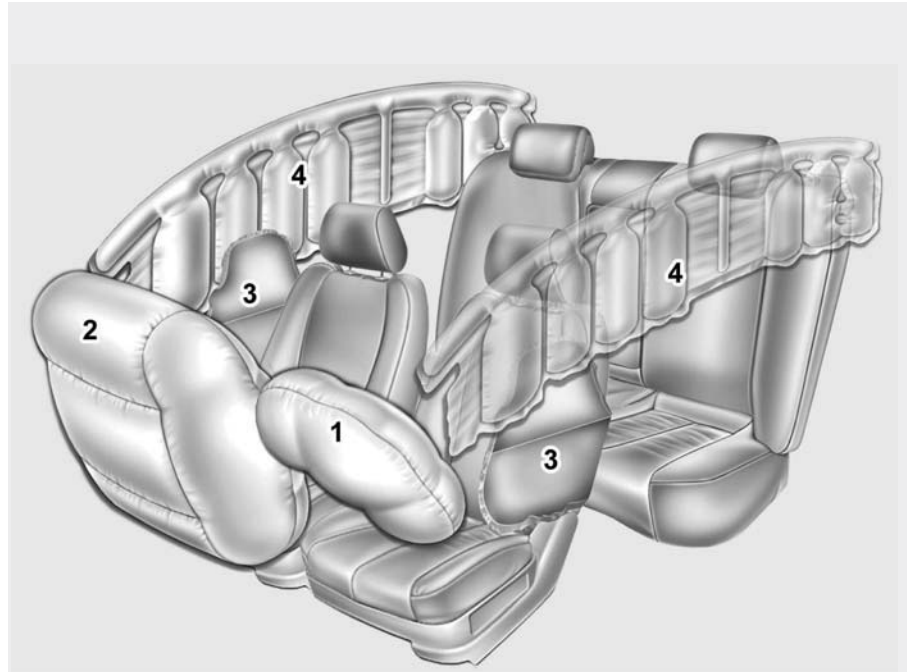

\* کیسه‌های هوای واقعی داخل خودرو ممکن است با تصویر تفاوت داشته باشند.

۱
۲
۳
۴
۵
۶
۷
۸
۹

• حتی تحت بعضی از شرایط تماس با کیسه هوای غربیلک فرمان می‌تواند باعث صدمات مرگ‌آور بخصوص اگر سرنشین بسیار نزدیک به غربیلک فرمان نشسته باشد، شود.

• کیسه‌های هوای جلو در لحظه بطور کامل باد شده و خالی می‌شود.  
در واقع دیدن باز شدن کیسه هوا در زمان تصادف توسط شما عملاً ممکن نیست.

به احتمال زیاد شما به سادگی کیسه‌های هوای خالی آویزان شده به محفظه‌های خود را پس از تصادف خواهید دید.

• برای کمک به ارائه حفاظت در برخوردهای شدید ناشی از تصادف، کیسه‌های هوا باید به سرعت باد شوند. سرعت باد شدن کیسه هوا پی‌آمد زمان بسیار کوتاهی است که در آن تصادف اتفاق افتاده و نیاز به قرار گرفتن کیسه هوا مابین سرنشین و سازه‌های بدنه خودرو قبل از اینکه سرنشین به این سازه‌ها برخورد کند، بوجود می‌آید.

این سرعت باد شدن خطر صدمات جدی یا مرگ‌آور را در تصادفات شدید کاهش می‌دهد، لذا یکی از عوامل الزامی در طراحی کیسه هوا می‌باشد.

هر چند، باد شدن کیسه هوا نیز می‌تواند باعث آسیب دیدگی (بطور معمول خراشیدگی صورت، کوفتگی و شکستگی استخوانها) شده و بعضی اوقات صدمات شدیدتر را نیز شامل شود، زیرا سرعت بالای باد شدن باعث باز شدن کیسه‌های هوا با نیروی بسیار زیاد می‌شود.

#### نحوه عملکرد سیستم کیسه هوا

• کیسه‌های هوا فقط در زمان قرار داشتن سوئیچ خودرو در موقعیت روشن ON یا استارت START (در صورت لزوم) فعال می‌شوند.

• کیسه‌های هوا بلافاصله به طور لحظه‌ای در زمان وقوع برخورد جدی از ناحیه جلو یا بغل (در صورت مجهز بودن به کیسه‌های هوای جانبی یا پرده‌ای) باد می‌شوند تا به حفاظت از سرنشینان در مقابل صدمات جدی کمک کنند.

• سرعت خاصی برای باز شدن کیسه هوا وجود ندارد.

به طور کلی کیسه‌های هوا برای باز شدن در تصادفات با جهات و شدت‌های متفاوت طراحی شده‌اند. این دو فاکتور ارسال سیگنال‌های باز شدن از طریق سنسورها را مشخص می‌نمایند.

• باز شدن کیسه هوا به عوامل متعددی مانند سرعت خودرو، زاویه برخورد و شدت و محکمی خودروها یا اشیاء مورد برخورد توسط خودرو شما، بستگی دارد. لذا این عوامل تنها به موارد ذکر شده در بالا محدود نمی‌شوند.

### ⚠️ **اخطار**

- برای کاهش خطر صدمات جسمی یا مرگ در اثر تصادف راننده باید تا آنجا که ممکن است نسبت به کیسه هوای داخل غربلیک فرمان عقب نشسته باشد (سینه باید حداقل ۲۵۰ میلیمتر از غربلیک فرمان فاصله داشته باشد)، ضمن آنکه برای کنترل خوب خودرو بطور راحت روی صندلی قرار گرفته باشد. سرنشین جلو خودرو همیشه باید صندلی خود را تا آنجا که ممکن است عقب کشیده و کاملاً عقب بر روی صندلی قرار گیرد.
- در هنگام وقوع تصادف کیسه هوا در لحظه باز می شود و سرنشینان در صورت قرار نداشتن در موقعیت مناسب نشستن در صندلی، ممکن است در اثر نیروی باز شدن کیسه هوا، مصدوم شوند.
- باد شدن کیسه هوا ممکن است منجر به پروز صدمات جسمی به طور معمول، شامل زخم و خراش صورت یا بدن، زخمی شدن در اثر شکستن عینک یا سوختگی توسط مواد منفجره می باشد شود.

### صدا و دود

در هنگام باد شدن کیسه های هوا، صدای بلندی شنیده می شود و دود و پودر نرمی توسط کیسه ها فضای داخل خودرو را پر می کند. این امر عادی است و در نتیجه احتراق بادکننده کیسه هوا ایجاد می شود. پس از باد شدن کیسه هوا شما ممکن است دچار احساس ناراحتی در تنفس به دلیل تماس سینه خود با کمر بند ایمنی و کیسه هوا و به همین منوال در اثر استنشاق دود و پودر شوید. باز کردن هر چه زودتر دربها و/ یا پنجره ها پس از برخورد ناشی از تصادف برای کاهش ناراحتی و جلوگیری از قرار گرفتن طولانی مدت در معرض دود و پودر جداً توصیه می شود.

هر چند که دود و پودر آزاد شده سمی نیستند اما ممکن است باعث خارش پوست (چشم ها، بینی، گلو و نظایر آنها) شوند. اگر چنین شد بلافاصله پوست و صورت را با آب سرد شستشو و آب کشی کرده و در صورت ادامه ناراحتی با پزشک تماس بگیرید.

### ⚠️ **اخطار**

در هنگام باز شدن کیسه های هوا، قطعات مربوط به کیسه هوا در غربلیک فرمان و/ یا جلو داشبورد و صفحه نمایشگرها و / یا در هر دو طرف لبه های سقف در بالای درب های جلو و عقب بسیار داغ هستند. برای جلوگیری از صدمات جسمی، بلافاصله پس از باد شدن کیسه هوا اجزای داخلی محفظه های کیسه هوا را لمس نکنید.



### چراغ هشدار کیسه هوا



هدف از روشن شدن چراغ هشدار کیسه هوا در صفحه نمایشگرها، آگاه کردن شما از وجود مشکل بالقوه در سیستم کیسه هوا- سیستم محافظت تکمیلی (SRS) می باشد.

هنگامی که سوئیچ خودرو به موقعیت روشن ON چرخانده شود، چراغ نمایشگر کیسه هوا باید حدود ۶ ثانیه روشن شده، سپس خاموش شود.

در موارد زیر با مراجعه به عاملیت مجاز کیا سیستم را مورد بازرسی قرار دهید:

- چراغ هشدار پس از چرخاندن سوئیچ به موقعیت روشن ON برای مدتی کوتاه روشن نشود.
- چراغ هشدار پس از روشن شدن موتور و ۶ ثانیه روشن بودن، روشن بماند.

### ⚠️ اخطار

• خطر بسیار زیاد! صندلی محافظ کودک را در صندلی محافظت شده توسط کیسه هوای مقابل آن (در خودرو) نصب نکنید.

• هرگز صندلی محافظ کودک را در صندلی سرنشین جلو نصب نکنید. در صورت بادشدن کیسه هوای سرنشین جلو، این امر می تواند باعث صدمات جسمی جدی یا مرگ آور شود.

• در هنگام نشستن کودکان در صندلی های جانبی عقب مجهز به کیسه های هوای جانبی، از نصب صندلی محافظ کودک در دورترین فاصله ممکن از درب و محکم و قفل شدن صندلی محافظ در محل، اطمینان حاصل کنید.

باد شدن کیسه هوای جانبی و / یا پرده ای می تواند باعث صدمات جسمی جدی یا مرگ در اثر ضربه ناشی از باز شدن کیسه هوا شود.

صندلی محافظ کودک را بر روی صندلی سرنشین جلو نصب نکنید



هرگز صندلی محافظ کودک رو به عقب را در صندلی سرنشین جلو نصب نکنید. در صورت باز شدن کیسه هوا، کیسه هوا با صندلی محافظ کودک رو به عقب برخورد می کند و باعث صدمات جدی جسمی یا مرگ آور می شود.

بعلاوه به همین ترتیب صندلی محافظ کودک رو به جلو را نیز در صندلی سرنشین جلو نصب نکنید. در صورت بادشدن کیسه هوای سرنشین جلو، این امر باعث وارد شدن صدمه جدی جسمی یا مرگ آور به کودک می شود.

- در هنگام حرکت خودرو، چراغ هشدار روشن شود.
- چراغ هشدار پس از چرخاندن سوئیچ به موقعیت روشن ON، چشمک می‌زند.

چراغ نشانگر روشن بودن کیسه هوای سرنشین جلو (در صورت مجهز بودن)



چراغ نشانگر خاموش بودن کیسه هوای سرنشین جلو (در صورت مجهز بودن)



پس از قرار دادن سوئیچ خودرو در وضعیت روشن ON، چراغ نشانگر روشن بودن کیسه هوای سرنشین جلو به مدت ۴ ثانیه روشن می‌شود.



همچنین در صورت قرار دادن کلید روشن/خاموش ON/OFF کیسه هوای سرنشین جلو در وضعیت روشن، چراغ نشانگر کیسه هوای سرنشین جلو روشن شده و پس از حدود ۶۰ ثانیه خاموش می‌گردد.

پس از قرار دادن سوئیچ خودرو در وضعیت خاموش OFF، چراغ نشانگر خاموش بودن کیسه هوای سرنشین جلو به مدت ۴ ثانیه روشن می‌شود.



همچنین در صورت قرار دادن کلید روشن/خاموش ON/OFF کیسه هوای سرنشین جلو در وضعیت خاموش OFF، چراغ نشانگر کیسه هوای سرنشین جلو روشن شده و زمانی که کلید روشن/خاموش ON/OFF در وضعیت روشن قرار گیرد، خاموش می‌شود.

۱

۲

۳

۴

۵

۶

۷

۸

۹

### هشدار

در صورت نقص کلید روشن/خاموش ON / OFF کیسه هوای سرنشین جلو، چراغ نشانگر خاموش بودن کیسه هوای سرنشین جلو روشن نمی شود (چراغ نشانگر روشن بودن ON، کیسه هوای سرنشین جلو روشن شده و پس از ۶۰ ثانیه خاموش می شود) و حتی در صورت قرار داشتن کلید روشن/خاموش ON / OFF در وضعیت خاموش OFF حین بروز تصادفات از جلو کیسه هوا باز خواهد شد.

در این صورت توصیه می شود کلید روشن/خاموش ON / OFF کیسه هوای سرنشین جلو و کیسه های هوای سیستم محافظت تکمیلی SRS در عاملیت های مجاز کیا کنترل شود.

### اجزاء و عملکرد سیستم محافظت تکمیلی SRS

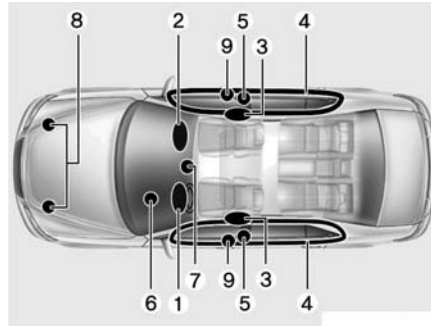

سیستم محافظت تکمیلی از اجزای زیر تشکیل شده است:

1. ماژول کیسه هوای راننده \*
2. ماژول کیسه هوای سرنشین جلو \*
3. ماژول کیسه های هوای جانبی \*
4. ماژول کیسه های هوای پرده ای \*
5. مجموعه های جمع کننده و کشنده تسمه کمربند ایمنی \*
6. چراغ هشدار کیسه هوا
7. ماژول کنترل یونیت کیسه هوا (SRSCM) / حسگر واژگون شدن \*
8. حسگرهای ضربه از ناحیه جلو \*
9. حسگرهای ضربه از ناحیه بغل \*

\* در صورت مجهز بودن

هنگامی که سوئیچ خودرو در موقعیت روشن ON قرار دارد، سیستم کنترل کیسه هوا SRSCM، پیوسته تمام اجزاء سیستم را برای تعیین اینکه آیا شدت ضربه وارده به خودرو برای باز کردن یا عمل کردن کیسه هوا یا کمربند ایمنی کشنده کافی است یا خیر، تحت نظر دارد.

چراغ هشدار سیستم کیسه هوا پس از چرخاندن سوئیچ خودرو به موقعیت روشن ON، به مدت ۶ ثانیه در صفحه نمایشگرها روشن می شود و پس از آن چراغ هشدار باید خاموش شود.



کیسه هوای راننده (2)



کیسه هوای راننده (1)

بمحض بادشدن، درزهای دور درپوش های کیسه هوا بدلیل انبساط کیسه های هوای تحت فشار قرار گرفته، باز می شوند و در نتیجه درپوش ها بیشتر باز شده اجازه می دهند کیسه های هوا کاملاً باز شوند.

محفظه های کیسه هوا یکی در وسط غربیلک فرمان و دیگری روی داشبورد در بالای جعبه داشبورد، مقابل سرنشین جلو قرار گرفته اند. زمانیکه سیستم SRSCM ضربه قابل ملاحظه ای را در قسمت جلو خودرو حس کند، کیسه های هوا را بطور خودکار فعال (باد) میکند.

### ⚠️ **اخطار**

در صورت وقوع هر یک از شرایط ذکر شده در زیر که حاکی از وجود مشکل در سیستم کیسه هوا SRS است، باید با مراجعه به عاملیت مجاز کیا هر چه زودتر سیستم کیسه هوا را مورد بازرسی قرار دهید.

- اگر پس از چرخاندن سوئیچ خودرو به موقعیت روشن ON، چراغ هشدار برای مدتی کوتاه روشن نشود.
- اگر پس از حدود ۶ ثانیه روشن ماندن، چراغ هشدار همچنان روشن باقی بماند.
- اگر چراغ هشدار در حین حرکت خودرو روشن شود.
- اگر پس از چرخاندن سوئیچ خودرو به موقعیت روشن چراغ چشمک بزند.

۱

۲

۳

۴

۵

۶

۷

۸

۹

- در صورت باد شدن کیسه هوای سرنشین جلو، ظرف مایع خوشبوکننده می‌تواند به آلتی خطرناک تبدیل شده باعث صدمات جسمی شود.

### ⚠️ **اخطار**

- اگر کیسه هوا باد شود، ممکن است صدای بلندی شنیده شده و به دنبال آن گرد و غبار پودر ماندنی در داخل خودرو رها شود. این وضعیت امری عادی است و خطری ندارد. از این پودر نرم برای بسته‌بندی کیسه‌های هوا استفاده می‌کنند. گرد و غبار ایجاد شده در اثر باز شدن کیسه هوا، ممکن است باعث خارش پوست و چشم‌ها و همچنین وخامت آسم در بعضی از افراد شود. در هر تصادف منجر به عملکردن کیسه های هوا، سطح پوست در معرض گرد و غبار را با آب ولرم و صابون ملایم کاملاً بشویید.

کیسه هوای سرنشین جلو (در صورت مجهز بودن)



### ⚠️ **اخطار**

- در خودروهایی که دارای کیسه هوای سرنشین جلو می‌باشند از قرار دادن یا نصب لوازم اضافی (جالیوانی - جاکاستی، برچسب و غیره) در روی داشبورد (بالای جعبه داشبورد) سمت سرنشین جلو خودداری کنید. در صورت باد شدن کیسه هوای سرنشین جلو این اشیا ممکن است به آلتی خطرناک تبدیل شده باعث صدمه دیدن سرنشینان شوند.
- هنگامیکه اقدام به نصب ظرف مایع خوشبوکننده در داخل خودرو می‌کنید آنرا در نزدیکی صفحه نمایشگرها و/یا بر روی جلو داشبورد جای ندهید.

کیسه هوای راننده (3)



باد شدن کامل کیسه های هوا همراه با بستن مناسب کمربند ایمنی حرکت رو به جلو راننده و سرنشین جلو را کند کرده، باعث کاهش خطر آسیب دیدن سر و سینه می‌شوند.

پس از باد شدن کامل کیسه هوا بلافاصله تخلیه باد کیسه هوا شروع می‌شود تا میدان دید راننده و توانایی چرخاندن غریبک فرمان یا استفاده از دیگر تجهیزات کنترل خودرو از بین نرود.

نشان وجود کیسه هوا SRS وجود حروف حک شده "AIR BAG" بر روی درپوش روی کیسه هوای غربلیک فرمان و بالشتک بالای داشبورد سمت سرنشین جلو می باشد.

سیستم محافظت تکمیلی SRS، از کیسه های هوایی که در زیر روپوش (کاور) های بالشتکی وسط غربلیک فرمان و بالای داشبورد سمت سرنشین جلو قرار دارند، متشکل شده است.

هدف از سیستم SRS، تامین ایمنی بیشتر راننده و/یا سرنشین جلو علاوه بر ایمنی ارائه شده توسط کمربند ایمنی در صورت تصادف از ناحیه جلو با شدت ضربه کافی می باشد.

### کیسه هوای راننده و سرنشین جلو



کیسه هوای راننده



کیسه هوای سرنشین جلو (در صورت مجهز بودن)

خودروی شما به سیستم محافظت تکمیلی (کیسه هوا) و کمربند ایمنی روی پا / شانه در صندلی راننده و سرنشین مجهز می باشد.

- سیستم محافظت تکمیلی (کیسه هوا) SRS فقط زمانی می تواند عمل کند که سوئیچ خودرو در موقعیت روشن ON قرار دارد، اگر پس از چرخاندن سوئیچ خودرو به موقعیت روشن ON، چراغ هشدار کیسه هوا SRS روشن نشود یا پس از حدود ۶ ثانیه روشن بودن، بطور مداوم روشن باقی بماند، یا پس از روشن شدن موتور، در حین رانندگی روشن شود. سیستم کیسه هوا SRS درست کار نمیکند. اگر چنین اتفاقی رخ داد با مراجعه به عاملیت مجاز کیا فوراً خودروی خود را مورد بازرسی قرار دهید.

- قبل از تعویض هر فیوز یا جدا کردن سر باتری، سوئیچ خودرو را به موقعیت قفل LOCK چرخانده و آن را از مغزی قفل فرمان بیرون بکشید. هرگز زمانیکه سوئیچ خودرو در موقعیت روشن ON قرار دارد، نسبت به برداشتن یا تعویض فیوز(های) مرتبط با سیستم کیسه هوا اقدام نکنید. بی توجهی به این اخطار باعث روشن شدن چراغ هشدار کیسه هوا خواهد شد.

## ⚠️ اخطار

همیشه از کمربندهای ایمنی و صندلی محافظ کودک استفاده کنید. هر سفر، هر زمان، هر سرنشینی که باشد! کیسه‌های هوا در یک چشم‌به‌هم زدن با نیروی قابل توجهی باد می‌شوند. کمربندها به حفظ سرنشینان در موقعیت مناسب برای استفاده حداکثری از مزایای کیسه هوا کمک می‌کنند. حتی با وجود کیسه هوا، سرنشینان بسته نشده توسط کمربند یا نامناسب قرار گرفته در صندلی در هنگام باز شدن کیسه هوا می‌توانند شدیداً مصدوم شوند. همیشه احتیاط‌های ایمنی مربوط به کمربندهای ایمنی، کیسه‌های هوا و سرنشینان ارائه شده در این دفترچه راهنما را رعایت کنید.

برای کاهش احتمال صدمات جدی یا مرگ آور و برخورداری از حداکثر فواید ایمنی سیستم محافظت از سرنشین خودرو خود:

- هرگز هیچ کودکی را در صندلی محافظ کودک یا صندلی کمکی قرار گرفته بر روی صندلی سرنشین جلو، ننشانیید.
- ABC Always Buckle Children in the back seat - مخفف حروف انگلیسی ابتدای کلمات به کار گرفته شده در جمله فوق بمعنی همیشه کودکان سوار بر خودرو را در صندلی عقب با کمربند ایمنی محافظت کنید، می‌باشد. صندلی عقب ایمن‌ترین محل سواری کودکان (با هر سنی) در خودرو است.

- کیسه‌های هوای جلو و جانبی می‌توانند سرنشینان نامناسب قرار گرفته در صندلی‌های جلو را مصدوم کنند.
- صندلی خود را تا آنجا که ممکن است از کیسه‌های هوای جلو عقب بکشید، ضمن آنکه هنوز کنترل کامل خودرو را حفظ می‌کنید.
- شما و سرنشینان خودرو هرگز نباید بدون دلیل موجه نزدیک به کیسه‌های هوا نشسته یا به سمت آنها خم شوید. راننده و سرنشینان نامناسب قرار گرفته بر روی صندلی‌های خودرو، می‌توانند توسط کیسه‌های هوای در حال باز شدن جداً مصدوم شوند.
- هرگز به سمت درب یا کنسول وسط خم نشوید همیشه به حالت قائم در صندلی بنشینید.
- هرگز به سرنشین جلو اجازه ندهید که حین روشن بودن چراغ نمایشگر خاموش بودن کیسه هوای سرنشین جلو، سوار خودرو شود. چرا که در صورت وقوع تصادفات به میزان کافی جدی، کیسه هوا باز نخواهد شد.

- هیچ شیئی نباید نزدیک یا روی محافظه کیسه هوای روی غربلک فرمان و نزدیک یا روی صفحه نمایشگرها و نزدیک یا روی کیسه هوای روی جلوی داشبورد در سمت سرنشین جلو و بالای جعبه داشبورد، قرار داده شود. چرا که در صورت تصادف به اندازه کافی شدیدی که بتواند باعث باد شدن کیسه‌های هوای خودرو شود، چنین شیئی می‌تواند باعث بروز صدمات جسمی شود.
- سیستم‌های ایمنی SRS یا دیگر اجزای این سیستم را قطع یا دستکاری نکنید، این عمل می‌تواند باعث بروز صدمات جسمی به دلیل عمل کردن تصادفی کیسه‌های هوا یا عمل نکردن آنها در زمان لازم شود.
- اگر چراغ هشدار کیسه هوا در هنگام رانندگی خودرو روشن باقی ماند، توصیه می‌شود با مراجعه به عاملیت مجاز بیا هر چه زودتر سیستم کیسه هوا را مورد بازرسی و کنترل قرار دهید.



- کیسه‌های هوا فقط یکبار می‌توانند عمل کنند- پس از باز شدن کیسه هوا توصیه می‌شود با مراجعه به عاملیت مجاز کیا فوراً کیسه هوا را تعویض کنید.
- طراحی سیستم کیسه‌های هوا SRS بگونه‌ای است که فقط در زمان برخورد به اندازه کافی شدید با زاویه کمتر از ۳۰ درجه نسبت به محور طولی جلوی خودرو، کیسه‌های هوای جلو باز شوند، همچنین این کیسه‌های هوافقط یکبار عمل می‌کنند. کمربندهای ایمنی در تمام اوقات باید بسته شده باشند.
- کیسه‌های هوای جلو به منظور باد شدن در برخوردهایی از ناحیه بغل، عقب یا واژگون شدن طراحی نشده‌اند. همچنین کیسه‌های هوای جلو در برخوردهای از ناحیه جلو دارای شدت ضربه کمتر از حد باز شدن کیسه‌های هوا، باد نمی‌شوند.

- سیستم صندلی محافظ کودک هرگز نباید در صندلی جلو نصب شود. در صورت وقوع تصادف، نوزاد یا کودک می‌تواند به شدت آسیب دیده یا کشته شود.
- کودکان ۱۲ ساله و کمتر همیشه باید به‌نحو مناسب در صندلی عقب مورد محافظت قرار گیرند. هرگز اجازه ندهید کودکان در صندلی سرنشین جلو بنشینند. اگر کودک بزرگتر از ۱۲ سال باید در صندلی جلو بنشیند، باید به‌نحو مناسب توسط کمربند مورد محافظت قرار گرفته و صندلی باید تا حد ممکن عقب کشیده شود.
- برای برخورداری از حداکثر ایمنی در انواع تصادفات، کلیه سرنشینان و از جمله راننده باید همیشه کمربندهای خود را بسته نگاه‌دارند، چه کیسه هوا برای موقعیت نشستن آنها پیش‌بینی شده یا نشده باشد تا خطر صدمات جدی جسمی یا مرگ در صورت تصادف به حداقل برسد. در هنگام حرکت خودرو بدون دلیل به کیسه هوا نزدیک نشده یا به سمت آن خم نشوید.

- نشستن بنحو نامناسب یا استقرار در موقعیت نامناسب در صندلی می‌تواند منجر به صدمات جدی جسمی یا مرگ آور در تصادف شود. همه سرنشینان باید بطور قائم در حالیکه پشتی صندلی آنها در حالت قائم قرار دارد در وسط تشک صندلی نشسته، کمربند خود را بسته، پا را براحتی دراز و کف پا را پارک شدن خودرو و بیرون آوردن سوئیچ خودرو از مغزی قفل فرمان بر روی کف خودرو قرار دهند.
- سیستم کیسه هوا SRS برای ارائه محافظت لازم در تصادف، باید بسیار سریع باز شود. اگر سرنشین بعلت نبستن کمربند در موقعیت مناسب قرار نداشته باشد، کیسه هوا ممکن است با شدت به سرنشین برخورد کرده باعث صدمات جدی جسمی یا مرگ آور شود.



چراغ نمایشگر غیرفعال OFF بودن کیسه هوای سرنشین جلو در این وضعیت روشن شده و تا زمانیکه کیسه هوای مجدداً فعال شود، روشن باقی خواهد ماند.

برای فعال کردن مجدد کیسه هوای سرنشین جلو، کلید را در مغزی کلید روشن / خاموش کیسه هوای سرنشین جلو جازده و آن را به موقعیت ON بچرخانید. چراغ نمایشگر غیرفعال OFF بودن کیسه هوای سرنشین جلو در این وضعیت خاموش خواهد شد.

### ⚠️ **اخطار**

کلید فعال / غیرفعال نمودن کیسه هوا را می توان با یک وسیله کوچک مشابه کلید دستکاری نمود. همیشه وضعیت کلید فعال / غیرفعال نمودن کیسه هوا و چراغ نمایشگر غیرفعال OFF بودن کیسه هوای سرنشین جلو را کنترل نمایید.

### \* **یادآوری**

- هنگامیکه کلید کیسه هوای سرنشین جلو در موقعیت ON قرار دارد، کیسه هوای سرنشین جلو فعال است و صندلی محافظ کودک نباید در صندلی سرنشین جلو نصب شود.
- هنگامیکه کلید کیسه هوای سرنشین جلو در موقعیت OFF قرار دارد، کیسه هوای سرنشین جلو غیر فعال است.



غیرفعال کردن یا فعال کردن مجدد کیسه هوای سرنشین جلو:  
برای غیرفعال کردن کیسه هوای سرنشین جلو، کلید خودرو را در مغزی کلید روشن / خاموش کیسه هوای سرنشین جلو جازده و آن را به موقعیت OFF بچرخانید.

کلید روشن / خاموش کیسه هوای سرنشین جلو  
(در صورت مجهز بودن)



در صورت قرار داشتن صندلی محافظ کودک بر روی صندلی سرنشین جلو یا نداشتن سرنشین جلو در خودرو، می توان با استفاده از کلید روشن / خاموش (ON/OFF)، کیسه هوای سرنشین جلو را غیرفعال نمود.

در شرایط خاص و استثنایی اگر لازم بود صندلی محافظ کودک رو به عقب را روی صندلی سرنشین جلو نصب کنید، برای حصول اطمینان از ایمنی کودک، کیسه هوای سرنشین جلو را غیرفعال نمایید.

### هشدار

- اگر کلید روشن / خاموش کیسه هوای سرنشین جلو به درستی کار نکند، چراغ هشدار سیستم کیسه هوا (  ) روی صفحه نمایشگرها، روشن می‌شود و چراغ نمایشگر غیر فعال بودن کیسه هوای سرنشین جلو  روشن نخواهد شد. (چراغ نمایشگر فعال بودن کیسه هوای سرنشین جلو روشن و پس از حدود ۶۰ ثانیه خاموش می‌شود). در این وضعیت ماژول کنترل سیستم کیسه هوا SRS، کیسه هوای سرنشین جلو را دوباره فعال می‌کند و کیسه هوای سرنشین جلو در اثر ضربه ناشی از تصادف جلو خودرو، باز خواهد شد، حتی اگر کلید روشن / خاموش کیسه هوای سرنشین جلو در موقعیت خاموش OFF قرار داشته باشد.
- در صورت وقوع چنین حالتی، در اولین زمان ممکن، خودرو را جهت بازرسی و کنترل سیستم به یکی از عاملیت‌های مجاز کیهادیت کنید.
- اگر چراغ هشدار کیسه هوا SRS در هنگامی که سوئیچ خودرو در موقعیت ON قرار دارد، روشن نشد یا اینکه در حین رانندگی روشن شد، در اولین زمان ممکن، خودرو را جهت بازرسی و کنترل سیستم کیسه هوا SRS، به یکی از عاملیت‌های مجاز کیهادیت کنید.

### اخطار

- راننده مسئول قرار داشتن کلید روشن / خاموش کیسه هوای سرنشین جلو، در موقعیت صحیح می‌باشد.
- کیسه هوای سرنشین جلو را فقط زمانی غیرفعال کنید که سوئیچ خودرو در موقعیت OFF قرار داشته باشد وگرنه ماژول (سامانه) کنترل سیستم کیسه هوا SRS ممکن است دچار مشکل شود.
- در این وضعیت خطر باز نشدن یا باز شدن نادرست کیسه هوای راننده و/یا سرنشین جلو و/یا جانبی یا پرده‌ای در صورت وقوع تصادف وجود دارد.
- هرگز صندلی محافظ کودک رو به عقب را روی صندلی سرنشین جلو نصب نکنید، مگر اینکه کلید روشن / خاموش کیسه هوای سرنشین جلو در وضعیت خاموش قرار داشته باشد. نوزاد یا کودک در صورت وقوع تصادف و باز شدن کیسه هوا ممکن است شدیداً دچار آسیب شده یا جان خود را از دست بدهد.

- با وجود اینکه خودروی شما به کلید روشن / خاموش کیسه هوای سرنشین جلو مجهز است، نباید صندلی محافظ کودک را در صندلی سرنشین جلو نصب کنید. صندلی محافظ کودک هرگز نباید روی صندلی جلو نصب شود. کودکان بزرگ جثه‌ای که نمی‌توانند از صندلی محافظ کودک استفاده کنند، همیشه باید روی صندلی عقب نشسته و از تسمه‌های روی پا / شانه کمربند ایمنی در دسترس استفاده کنند. در زمان تصادف، کودکانی که با سیستم مناسب محافظ کودک در صندلی عقب محافظت شوند، از بیشترین ایمنی برخوردارند.
- اگر نیاز به نصب صندلی محافظ کودک در روی صندلی سرنشین جلو برطرف گردید، کیسه هوای سرنشین جلو را در اولین زمان ممکن فعال کنید.

### ⚠️ **اخطار**

در خودروهای مجهز به کیسه های هوا به سرنشینان اجازه ندهید سر و دیگر اعضای بدن خود را به درب ها تکیه داده، بازوهای خود را از پنجره ها بیرون برده یا اجسام را بین خود و دربها قرار دهند.

### ⚠️ **اخطار**

• کیسه های جانبی مکمل سیستمهای کمربند ایمنی راننده و سرنشینان است، نه جایگزینی برای آنها، بنابراین در هنگام حرکت خودرو، همواره کمربندهای ایمنی باید بسته باشد. کیسه های هوای جانبی فقط در تصادفات بخصوصی از ناحیه بغل یا واژگون شدن که شدت ضربه در حدی باشد که آسیبهای جدی به سرنشینان خودرو وارد کند، باز می شوند.

هدف از نصب کیسه هوای جانبی افزایش ایمنی راننده و / یا سرنشین علاوه بر ایمنی حاصل از کمربند است.

طراحی کیسه های هوای جانبی به گونه ای است که در اثر ضربات بخصوصی از کنار خودرو وارد عمل می شود؛ عمل می کنند این امر بستگی به شدت تصادف، زاویه، سرعت و محل برخورد دارد.

کیسه های هوای جانبی برای باز شدن در تمامی ضربات وارده از کنار خودرو طراحی نشده اند.

کیسه های هوای جانبی علاوه بر عمل کردن در اثر ضربه وارده به بغل خودرو، در بعضی از ضربات از سمت مقابل نیز وارد عمل می شوند.

### کیسه هوای جانبی (در صورت مجهز بودن)

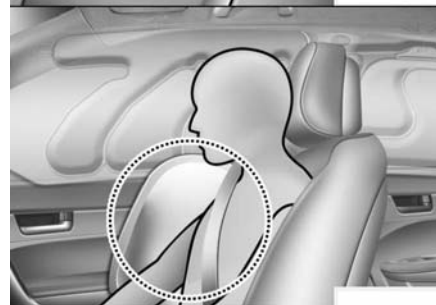
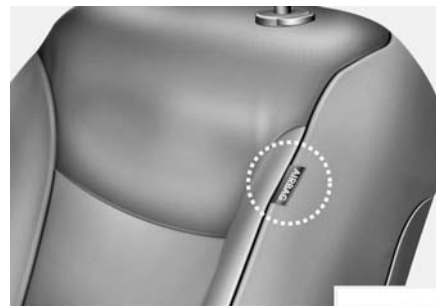

\* ممکن است کیسه های هوای واقعی داخل خودرو با تصویر متفاوت باشند.

خودرو شما به کیسه هوای جانبی در هر یک از صندلی های جلو مجهز شده است.

### ⚠️ اخطار

- برای برخورداری از بهترین محافظت توسط کیسه هوای جانبی و اجتناب از آسیب دیدگی ناشی از باز شدن آنها، هر دو سرنشین جلو خودرو باید بصورت قائم در صندلی قرار گرفته و کمربندهای خود را به طور مناسب بسته باشند. دستهای راننده باید روی غربلیک فرمان در موقعیت ساعت ۹:۰۰ و ساعت ۳:۰۰ قرار داشته باشد. دستها و آرنج سرنشینان باید روی زانوها باشد.
- از روکش‌های اضافی مخصوص صندلی استفاده نکنید.
- استفاده از روکش‌های صندلی می‌تواند تاثیر سیستم را کاهش یا مانع موثر بودن آن شود.
- هیچ نوع لوازم جانبی را در و یا نزدیک کیسه هوای جانبی قرار ندهید.
- هیچ شیئی را روی کیسه هوا یا بین کیسه هوا و خودتان قرار ندهید.

- هیچ شیئی (نظیر چتر، کیف و غیره) را بین درب و صندلی جلو قرار ندهید. این اشیاء ممکن است در هنگام باز شدن کیسه هوای جانبی به طور خطرناکی به صورت اشیاء تیز و برنده عمل کرده، باعث صدمه دیدن سرنشینان شوند.
- برای جلوگیری از باز شدن ناخواسته کیسه هوای جانبی که می‌تواند منجر به صدمه دیدن سرنشینان خودرو شود، از وارد آوردن هرگونه ضربه به حسگر کیسه هوای جانبی در هنگام روشن بودن سوئیچ خودرو خودداری کنید.
- اگر صندلی یا روکش صندلی آسیب دیده است، توصیه می‌شود با مراجعه به عاملیت مجاز کیا خودرو را مورد بازرسی و کنترل قرار دهید.

### کیسه هوای پرده‌ای (در صورت مجهز بودن)

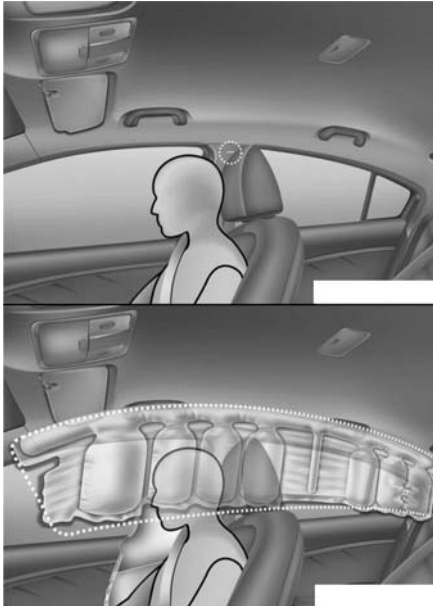

\* ممکن است کیسه‌های هوای واقعی داخل خودرو با تصویر متفاوت باشند.

کیسه‌های هوای پرده‌ای در طول قاب سقفی دو طرف اتاق خودرو در بالای درب‌های جلو و عقب جای داده شده‌اند.

۱

۲

۳

۴

۵

۶

۷

۸

۹



- به سرنشینان اجازه تکیه دادن سر یا بدن به درب‌ها، قرار دادن دست‌ها روی درب‌ها، بیرون آوردن بازوها از پنجره یا قرار دادن اشیاء بین درب‌ها و خودشان در هنگام نشستن در صندلی‌های مجهز به کیسه‌های هوای جانبی و پرده‌ای را ندهید.
  - هرگز اقدام به باز کردن یا تعمیر هیچ یک از اجزاء سیستم کیسه هوای جانبی و پرده‌ای نکنید. توصیه می‌شود این امر فقط توسط عاملیت مجاز کیا انجام گیرد.
- عدم پیروی از دستورالعمل‌های شرح داده شده در بالا ممکن است به آسیب دیدگی جسمی یا مرگ سرنشینان خودرو در تصادفات، منجر شود.

### ⚠️ اخطار

- برای برخورداری از بهترین محافظت کیسه‌های هوای جانبی و پرده‌ای هر دو سرنشین صندلی‌های جلو و هر دو سرنشین صندلی‌های جانبی عقب خودرو باید به صورت قائم در صندلی‌های خود قرار گرفته و کمربندهای خود را به طور مناسب بسته باشند. بخصوص کودکان باید در صندلی محافظ کودک مناسب در صندلی عقب نشسته باشند.
  - در هنگام نشستن کودکان در صندلی‌های جانبی عقب، آنها باید در صندلی محافظ کودک مناسب قرار داشته باشند.
- از قرار دادن صندلی محافظ کودک در دورترین فاصله ممکن از درب‌های جانبی، اطمینان حاصل کرده و صندلی محافظ کودک را در موقعیت قفل شدن در محل نصب، محکم کنید.

این کیسه‌ها برای کمک به محافظت از سرنشینان صندلی‌های جانبی جلو و صندلی‌های جانبی عقب خودرو در مقابل بعضی از ضربه‌های وارده به بغل خودرو در تصادفات طراحی شده‌اند. طراحی کیسه هوای پرده‌ای به گونه‌ای است که فقط در اثر ضربه‌های وارده به بغل در بعضی از تصادفات بسته به شدت، زاویه، سرعت و نقطه برخورد باز می‌شوند.

کیسه‌های هوای پرده‌ای علاوه بر عمل کردن در اثر ضربه وارده بغل خودرو در بعضی از ضربات از سمت مقابل نیز وارد عمل می‌شوند.

- طراحی کیسه‌های هوای پرده‌ای به گونه‌ای نیست که در اثر تمام ضربات وارده از بغل باز شوند.

حسگرهای برخورد و تصادف سیستم کیسه هوا

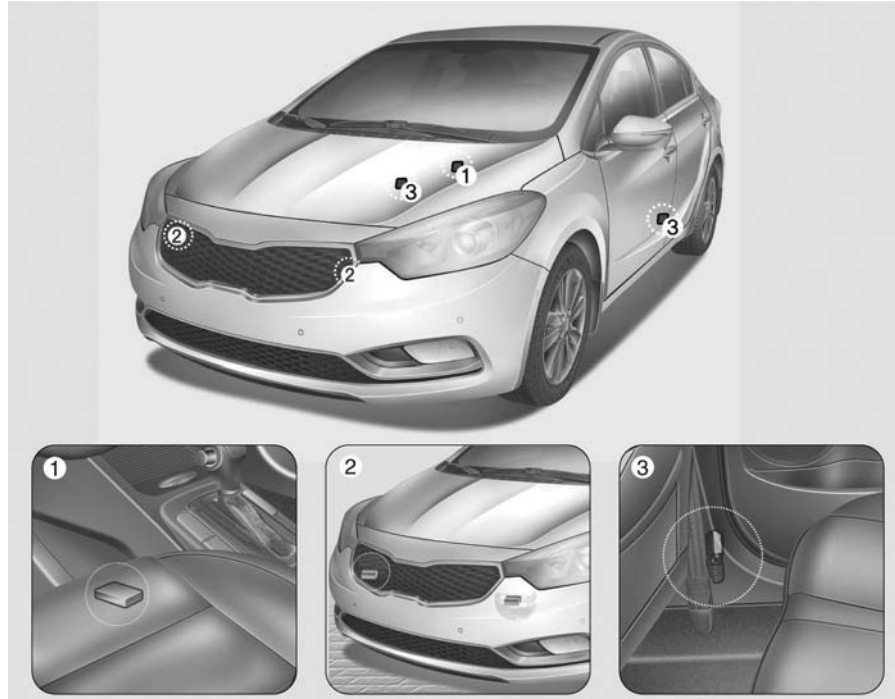

دلایل باز نشدن کیسه هوا در تصادفات

(شرایط باد شدن و باد نشدن کیسه هوا)

انواع زیادی از تصادفات وجود دارد که در آن‌ها از کیسه هوا نمی‌توان انتظار ارائه محافظت اضافی را داشت.

این موارد، تصادف از ناحیه عقب و تصادف منجر به برخوردهای متعدد با خودروها و یا اجسام دیگر و به همین ترتیب برخوردهای با سرعت کم را شامل می‌شود. به عبارت دیگر، فقط به خاطر اینکه خودرو شما دچار آسیب جدی شده یا حتی دیگر قابل استفاده نمی‌باشد، از باد نشدن کیسه‌های هوا تعجب نکنید.

۱

۲

۳

۴

۵

۶

۷

۸

۹

(1) ماژول کنترل یونیت کیسه هوا / حسگر واژگون (3) حسگر برخورد و ضربه از بغل (در صورت مجهز بودن)

شدن (در صورت مجهز بودن)

(2) حسگر ضربه از جلو

### ⚠️ اخطار

- به محل استقرار و نصب کیسه‌های هوا یا حسگرها ضربه نزده یا اجازه برخورد هیچ چیزی را به آنها ندهید.
- این امر می‌تواند باعث باز شدن غیر منتظره کیسه هوا شده، به مصدومیت جدی فرد یا مرگ منجر شود.
- اگر محل یا زاویه نصب حسگرها به هر طریق تغییر داده شوند، ممکن است کیسه‌های هوا در زمان لازم باز نشده یا در زمان غیر لازم باز شده، باعث مصدومیت شدید یا مرگ شوند.
- بنابراین اقدام به انجام امور تعمیر و نگهداری بر روی حسگرهای کیسه هوا یا در اطراف آنها نکنید. توصیه می‌شود با مراجعه به عاملیت مجاز کیا، خودرو را مورد بازرسی و تعمیر قرار دهید.

- اگر زاویه نصب حسگرها (به دلیل تغییر شکل و دفورمه شدن سپر جلو، بدنه یا ستون C اتاق در محلی که حسگرهای برخورد از بغل نصب شده‌اند)، تغییر کند، می‌تواند منجر به بروز مشکلات گردد. با مراجعه به عاملیت مجاز کیا خودرو را مورد بازرسی و تعمیر قرار دهید.
- خودرو شما برای جذب ضربه ناشی از برخورد و در نتیجه باز شدن کیسه(های) هوا در بعضی از تصادفات طراحی شده است. سوار کردن گاردهای سپر متفرقه یا تعویض سپر با سپرهای غیر اصلی، ممکن است بر عملکرد خودرو در تصادف و باز شدن کیسه هوا اثر معکوس (نامطلوب) داشته باشد.

### ⚠️ اخطار - مخصوص کشورهای اروپایی

در صورتی که خودروی شما به کیسه هوای پرده‌ای و جانبی مجهز می‌باشد، حین بکسل نمودن خودرو، سوئیچ خودرو را در وضعیت OFF و یا ACC قرار دهید.

در صورت قرار داشتن سوئیچ خودرو در وضعیت روشن ON و تشخیص وضعیتی نزدیک به واژگون شدن، کیسه‌های هوای جانبی یا پره‌ای ممکن است باز شوند.

۱

۲

۳

۴

۵

۶

۷

۸

۹

شرایط باز شدن کیسه هوا



- ۱
- ۲
- ۳
- ۴
- ۵
- ۶
- ۷
- ۸
- I

کیسه‌های هوای جلو

کیسه‌های هوای جلو برای باد شدن در برخوردهای از ناحیه جلو بسته به شدت، سرعت یا زاویه برخورد از جلو طراحی شده‌اند.

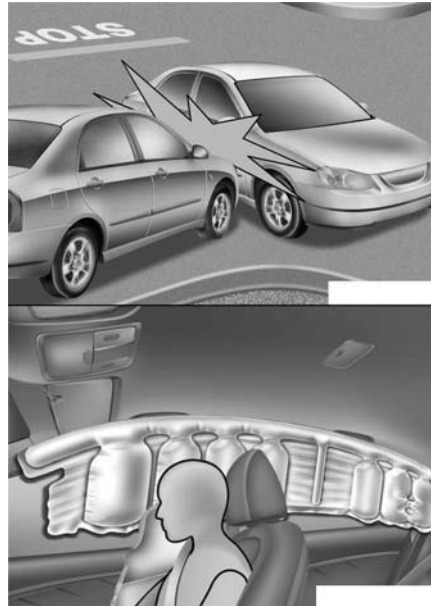

\* ممکن است کیسه‌های هوای واقعی داخل خودرو با تصویر متفاوت باشند.

کیسه‌های هوای جانبی و کیسه‌های هوای پرده‌ای کیسه‌های هوای جانبی و پرده‌ای برای باد شدن در هنگام انتقال ضربه به حسگرهای برخورد از ناحیه بغل خودرو بسته به شدت، سرعت یا زاویه برخورد ناشی از تصادف از بغل یا واژگون شدن طراحی شده‌اند. گرچه کیسه‌های هوای جلو (کیسه‌های هوای راننده و سرنشین جلو) فقط برای باد شدن در برخوردهای از ناحیه جلو طراحی شده‌اند، اما در صورت انتقال ضربه‌های خاص به حسگرهای ضربه از ناحیه جلو، در انواع دیگر تصادف نیز ممکن است باد شوند. کیسه‌های هوای جانبی (کیسه‌های هوای جانبی و/یا پرده‌ای) فقط برای باد شدن در برخوردهای ناشی از تصادف از ناحیه بغل طراحی شده‌اند، اما در صورت انتقال ضربه‌های خاص به حسگرهای ضربه از ناحیه بغل، در انواع دیگر تصادف نیز ممکن است باد شوند. اگر شاسی خودرو توسط دست‌اندازها یا اشیاء روی جاده‌های ناهموار یا پیاده‌روها مورد ضربه قرار گیرد، کیسه‌های هوا ممکن است باد شوند. برای جلوگیری از باز شدن غیر مترقبه کیسه‌های هوا، در جاده‌های ناهموار یا جاده‌هایی که سطح آنها برای رفت و آمد خودروها طراحی نشده با احتیاط رانندگی کنید.





شرایطی که در آن کیسه هوا باد نمی‌شود



۱

۲

۳

۴

۵

۶

۷

۸

۱

• کیسه های هوای جلو ممکن است در برخوردهای ناشی از تصادف از ناحیه بغل باد نشوند، زیرا سرنشینان به سمت برخورد متمایل می شوند، لذا در برخوردهای از ناحیه بغل، باد شدن کیسه هوای جلو هیچگونه محافظت اضافی را ارائه نخواهد داد.

هر چند، در صورت مجهز بودن خودرو به کیسه های هوای جانبی و پرده ای، ممکن است بسته به شدت، سرعت یا زاویه برخورد، باد شوند.

• کیسه های هوای جلو برای باد شدن در تصادفات منجر به برخورد از ناحیه عقب طراحی نشده اند، چرا که سرنشینان توسط نیروی برخورد به سمت عقب متمایل می شوند. در این وضعیت کیسه های هوای باد شده قادر به ارائه هیچگونه فایده اضافی نخواهند بود.

• در بعضی از تصادفات با سرعت کم، کیسه های هوا ممکن است باز نشوند. کیسه های هوا برای باز نشدن در چنین مواردی طراحی شده اند، چراکه ممکن است هیچ فایده ای بیش از محافظت ارائه شده توسط کمربندهای ایمنی در چنین برخوردهایی نداشته باشند.

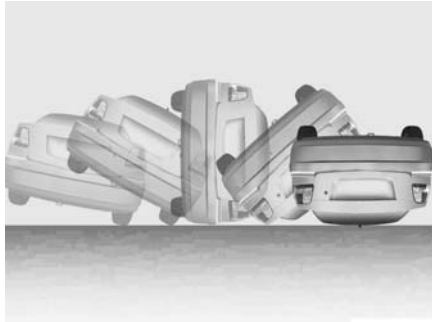

- کیسه‌های هوا ممکن است در تصادف‌های منجر به واژگون شدن باد نشوند زیرا باز شدن کیسه هوا محافظت لازم از سرنشینان را ارائه نخواهد کرد.
- با این وجود، کیسه‌های هوای جانبی یا پرده‌ای ممکن است حین واژگون شدن خودرو و پس از برخورد از ناحیه بغل باز شوند.

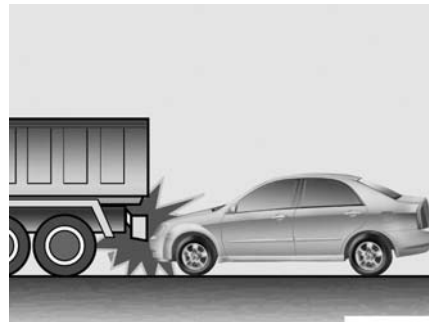

- درست قبل از لحظه تصادف، رانندگان اغلب شدیداً ترمز می‌کنند. اینگونه ترمزهای شدید قسمت جلوی خودرو را به سمت پایین متمایل کرده باعث می‌شود جلو خودرو به زیر خودرو دارای ارتفاع بیشتر از سطح زمین بلغزد. در شرایط "لغزش به زیر خودرو دیگر" چون نیروهای کاهنده سرعت تشخیص داده شده توسط حسگرها، ممکن است بطور قابل توجهی کاهش یابد، احتمال باز نشدن کیسه‌های هوا در تصادف منجر به لغزش در زیر خودروی دیگر وجود دارد.

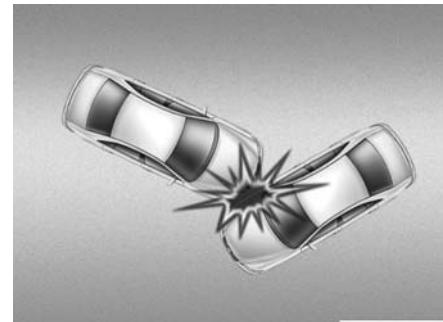

- در تصادفات منجر به برخورد متمایل یا زاویه دار، نیروی ضربه ممکن است سرنشینان را به جهتی براند که کیسه‌های هوا قادر به ارائه هیچگونه فایده اضافی نباشند، لذا حسگرها ممکن است کیسه‌های هوا را باد نکنند.

۱

۲

۳

۴

۵

۶

۷

۸

۹

### ⚠️ **اخطار**

- ایجاد هر گونه تغییر در اجزاء سیستم کیسه هوا SRS یا سیم کشی آن شامل اضافه کردن و چسباندن هر نوع برچسب بر روی بالشتک‌های کیسه‌های هوا یا ایجاد تغییرات در ساختار بدنه می‌تواند بر عملکرد سیستم کیسه هوا SRS تاثیر منفی گذاشته، باعث صدمات جسمی احتمالی شود.
- برای تمیز کردن پوشش روی محفظه هر یک از کیسه‌های هوا، فقط از پارچه نرم و خشک یا مرطوب شده با آب معمولی استفاده کنید.
- استفاده از حلال‌ها یا پاک‌کننده‌ها می‌تواند تاثیری نامطلوب بر پوشش کیسه‌های هوا و عملکرد مناسب این سیستم‌ها داشته باشد.
- هیچ شیئی را نباید نزدیک یا روی محفظه کیسه هوای روی غربلیک فرمان، صفحه نمایشگرها و صفحه جلو داشبورد بالای جعبه داشبورد قرار داد، زیرا در صورت بروز تصادف شدید منجر به باز شدن کیسه‌های هوا، این اشیاء می‌توانند خطر آفرین باشند.

### مراقبت و نگهداری از سیستم محافظت

#### تکمیلی کیسه هوا SRS

به طور کلی سیستم SRS نیازی به تعمیر و نگهداری ندارد. هیچ قطعه‌ای که شما بتوانید به نحو ایمن آن را سرویس کنید وجود ندارد. اگر چراغ هشدار کیسه هوا SRS روشن نمی‌شود یا به طور مداوم روشن باقی می‌ماند، توصیه می‌شود در اولین زمان ممکن، خودرو را جهت بازرسی به یکی از عملیات‌های مجاز کیا هدایت کنید.

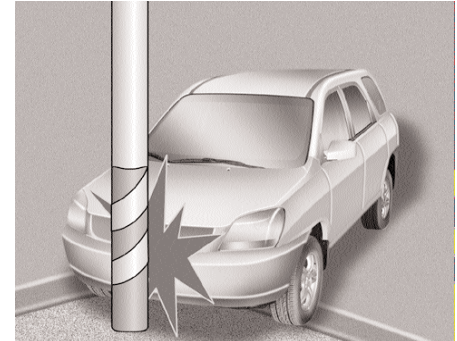

- در برخورد خودرو با اشیایی نظیر پایه‌ها (تجهیزات کنار جاده) یا درخت‌ها، بدلیل این که نقطه برخورد ضربه بر روی یک محدوده متمرکز است و کل نیروی برخورد به حسگرها منتقل نمی‌شود، کیسه‌های هوا ممکن است باد نشوند.

- در صورت عمل کردن و باز شدن کیسه‌های هوا، توصیه می‌شود تعویض آنها باید توسط عاملیت مجاز کیا انجام شود.
- سیم کشی یا سایر اجزاء سیستم SRS را دستکاری، یا قطع نکنید. انجام چنین اعمالی می‌تواند باعث صدمات جسمی به دلیل باز شدن تصادفی کیسه‌ها یا عمل نکردن سیستم کیسه‌های هوا در زمان لازم، شود.
- اگر اجزاء سیستم کیسه هوا باید دور انداخته شده یا خودرو باید اسقاط شود، احتیاط‌های ایمنی بخصوصی را باید رعایت نمود. عاملیت‌های مجاز کیا این احتیاط‌ها را می‌دانند و قادر به ارائه اطلاعات لازم به شما می‌باشند. عدم رعایت این دستورالعمل‌ها و هشدارها می‌تواند خطر صدمات جسمی را افزایش دهد.

- در صورت وارد شدن آب به خودرو و خیس شدن فرش یا پر شدن کف اتاق با آب، نباید خودرو را روشن کنید. توصیه می‌شود با یکی از عاملیت‌های مجاز کیا تماس حاصل نمایید.

- هشدارهای ایمنی تکمیلی
- هرگز اجازه ندهید سرنشینان در محل بار یا روی صندلی عقب نشانداده در خودرو در حال حرکت قرار گیرند. همه سرنشینان باید به طور قائم و کاملاً در عقب صندلی در حالیکه کمربندهای خود را بسته و کف پاهایشان بر روی کف خودرو قرار دارد در صندلی‌های خود بنشینند.
- در خودرو در حال حرکت سرنشینان نباید اقدام به خروج از خودرو یا تعویض صندلی خود نمایند. سرنشینی که در هنگام تصادف یا ترمز ناگهانی کمربند خود را بسته نگه نداشته باشد، می‌تواند در داخل خودرو به اطراف، به طرف دیگر سرنشینان یا به بیرون خودرو پرتاب شود.
- هر کمربند برای محافظت از یک سرنشین طراحی شده است. اگر یک کمربند مورد استفاده بیش از یک نفر قرار گیرد، در صورت تصادف، استفاده کنندگان می‌توانند به طور جدی مصدوم یا کشته شوند.
- از اضافه کردن تجهیزات اضافی به کمربند ایمنی خودداری کنید. تجهیزاتی که ادعا می‌شود آسایش سرنشین را بهبود می‌بخشد یا موقعیت کمربند را تغییر می‌دهند، می‌توانند محافظت ارائه شده توسط کمربند را کاهش و احتمال آسیب‌های جدی در تصادف را افزایش می‌دهند.

### ⚠️ **اخطار**

- نشستن به نحو نامناسب یا استقرار در موقعیت نامناسب می‌تواند باعث نزدیک شدن بیش از حد سرنشین به کیسه‌های هوا در حال باز شدن، برخورد به سازه داخلی خودرو و یا پرتاب شدن به بیرون شده، منجر به صدمات جدی جسمی یا مرگ شود.
- همیشه به طور قائم در حالی که پشتی صندلی در حالت قائم قرار دارد در وسط تشک صندلی نشسته، کمربند خود را بسته، پاها را به راحتی دراز و کف پاها را بر روی کف خودرو قرار دهید.

- هیچ چیزی را در زیر صندلی‌های جلو قرار ندهید. قرار دادن اشیاء در زیر صندلی‌های جلو می‌تواند مزاحم عملکرد اجزای حسگر سیستم محافظت تکمیلی SRS و دسته سیم‌ها شود.
- هرگز بچه‌های شیر خوار یا کودکان را بر روی یا نشانید. در صورت وقوع تصادف کودک می‌تواند به طور جدی مصدوم یا کشته شود. بچه‌های شیر خوار یا کودکان باید به طور صحیح توسط صندلی‌های محافظ کودک مناسب یا کمربندهای ایمنی در صندلی‌های عقب مورد محافظت قرار گیرند.

- سرنشینان نباید اشیاء سخت یا تیز را در فضای بین خود و کیسه‌های هوا قرار دهند. حمل اشیاء سخت یا تیز بر روی پایا در بغل می‌تواند منجر به صدمات جسمی در صورت وقوع تصادف شود.
- سرنشینان را از روپوش کیسه‌های هوا دور نگه دارید. همه سرنشینان باید به طور قائم کاملاً به عقب در حالیکه کمربندهای خود را بسته و کف پاهایشان بر روی کف خودرو قرار دارد در صندلی‌های خود بنشینند. اگر سرنشینان به روپوش کیسه‌های هوا بسیار نزدیک باشند، در صورت باد شدن کیسه‌های ممکن است دچار آسیب دیدگی شوند.
- هیچ چیزی را در نزدیکی یا بر روی روپوش کیسه‌های هوا قرار نداده یا نجسباید. اشیاء چسبانده شده یا قرار داده شده بر روی روپوش کیسه‌های هوا یا جانبی ممکن است مزاحم عملکرد مناسب کیسه‌های هوا شوند.
- صندلی‌های جلو را مورد تغییر یا به سازی قرار ندهید. ایجاد تغییرات در صندلی‌های جلو می‌تواند مزاحم عملکرد اجزای حسگر سیستم محافظت تکمیلی SRS یا کیسه‌های هوای جانبی شود.

توجه داشته باشید که این هشدارهای قانونی بر خطرات تهدید کننده کودکان تکیه دارد، اما ما نیز خواستار هشباری شما نسبت به خطرات تهدید کننده بزرگسالان هستیم. این خطرات در صفحات قبل شرح داده شده است.

### برچسب هشدار کیسه هوا

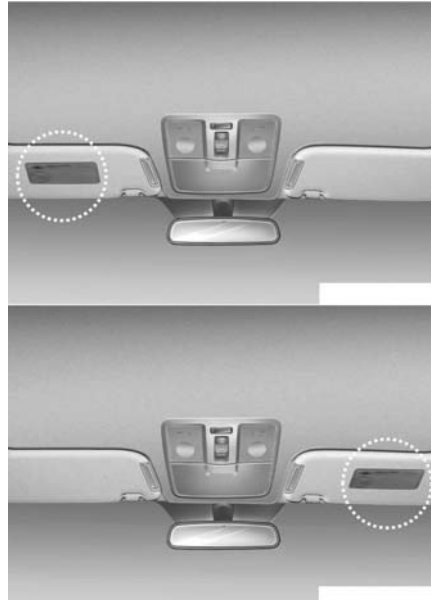

برچسب‌های هشدار کیسه‌های هوا برای آگاه‌کردن راننده و سرنشینان از خطر بالقوه سیستم کیسه هوا SRS در محل‌های نشان داده شده نصب شده است.

اضافه کردن تجهیزات یا ایجاد تغییر و بهینه سازی در خودروهای مجهز به کیسه هوا اگر با تعویض شاسی یا تعویض یا تغییر در سیستم سپر، جلوی خودرو یا صفحات فلزی جانبی بدنه یا ارتفاع خودرو از زمین، خودروی خود را مورد تغییر یا بهینه سازی قرار دهید، این عمل ممکن است بر عملکرد سیستم کیسه‌های هوای خودرو تاثیر نامطلوب بگذارد.

۱

۲

۳

۴

۵

۶

۷

۸

۹

- کلید ها..... ۴-۶
- شماره کد کلید را یادداشت کنید..... ۴-۶
- عملکردهای کلید..... ۴-۶
- سیستم ضد سرقت (ایموبلایزر)..... ۴-۷
- سیستم کنترل از راه دور قفل درب ها..... ۴-۹
- عملکرد سیستم کنترل از راه دور قفل درب ها..... ۴-۹

- پیشگیری های مرتبط با استفاده از فرستنده کنترل از راه دور..... ۴-۱۰
- تعویض باتری..... ۴-۱۱
- کلید هوشمند..... ۴-۱۲
- عملکردهای کلید هوشمند..... ۴-۱۲
- پیشگیری های مرتبط با استفاده از کلید هوشمند..... ۴-۱۴
- تعویض باتری..... ۴-۱۵
- سیستم دزدگیر..... ۴-۱۶
- مرحله فعال شدن..... ۴-۱۶
- مرحله آزر..... ۴-۱۸
- مرحله غیر فعال شدن..... ۴-۱۸

- ۴-۳۵.....سقف کشویی / لولایی (سان روف).....
- بازکردن و بستن سان روف به صورت کشویی ۴-۳۶.....
- بازکردن و بستن سان روف به صورت لولایی ۴-۳۷.....
- سایبان ۴-۳۸.....
- تنظیم مجدد سان روف ۴-۳۸.....
- غربیلک فرمان ۴-۴۰.....
- فرمان برقی (ESP) ۴-۴۱.....
- فرمان هیدرولیک ۴-۴۱.....
- ستون تلسکوپی و تاشو غربیلک فرمان ۴-۴۱.....
- گرمکن غربیلک فرمان ۴-۴۲.....
- بوق ۴-۴۳.....
- غربیلک فرمان منعطف ۴-۴۳.....
- آینه ها ۴-۴۶.....
- آینه داخلی دید عقب ۴-۴۶.....
- آینه دید عقب بیرونی (آینه‌های بغل) ۴-۴۷.....
- قفل درب ها..... ۴-۱۹.....
- به کارگیری قفل درب ها از بیرون ۴-۱۹.....
- به کارگیری قفل درب ها از داخل ۴-۱۹.....
- عملکردهای قفل / باز درب ها ۴-۲۲.....
- سیستم قفل ایمنی محافظ کودک درب عقب ۴-۲۲.....
- درب صندوق عقب ۴-۲۳.....
- باز کردن درب صندوق عقب ۴-۲۳.....
- بستن درب صندوق عقب ۴-۲۴.....
- اهرم ایمنی آزاد کننده درب صندوق عقب در مواقع اضطراری ۴-۲۴.....
- پنجره ها ۴-۲۵.....
- شیشه بالابرهای برقی ۴-۲۶.....
- درب موتور ۴-۳۰.....
- بازکردن درب موتور ۴-۳۰.....
- بستن درب موتور ۴-۳۱.....
- دریچه باک سوخت ۴-۳۲.....
- بازکردن دریچه باک سوخت ۴-۳۲.....
- بستن دریچه باک سوخت ۴-۳۲.....



عملکرد سیستم کمکی پارک خودرو .....	۴-۸۸	صفحه نمایشگرها و چراغ های نمایشگر .....	۴-۵۰
• وضعیت عملکرد .....	۴-۸۸	• کنترل صفحه نمایشگرها .....	۴-۵۲
• شرایط غیرفعال بودن سیستم .....	۴-۹۰	• کنترل صفحه نمایش LCD .....	۴-۵۳
• عیب یابی .....	۴-۹۱	• نمایشگرها .....	۴-۵۴
دوربین دید عقب .....	۴-۹۲	• نمایشگر وضعیت دسته دنده .....	۴-۵۸
چراغ های اعلام خطر (فلاشر) .....	۴-۹۳	صفحه نمایش LCD .....	۴-۵۹
سیستم روشنایی .....	۴-۹۴	• حالات صفحه نمایش LCD .....	۴-۵۹
• عملکرد حفظ باتری .....	۴-۹۴	• حالت زمان سرویس .....	۴-۶۰
• عملکرد بدرقه چراغ های جلو .....	۴-۹۴	• حالت تنظیمات کاربر .....	۴-۶۲
• کنترل چراغ ها .....	۴-۹۵	• پیغام های هشدار .....	۴-۶۵
• عملکرد نور بالا .....	۴-۹۷	• کامپیوتر سفری .....	۴-۷۳
• چراغ های راهنما و تغییر خط حرکت در مسیر .....	۴-۹۸	• مروری بر کامپیوتر سفری .....	۴-۷۳
• چراغ مه شکن جلو .....	۴-۹۹	• سفر B/A .....	۴-۷۴
• چراغ مه شکن عقب .....	۴-۹۹	• مصرف اقتصادی سوخت .....	۴-۷۵
• چراغ های روشنایی روز .....	۴-۱۰۰	• چراغ های هشدار و نمایشگر .....	۴-۷۷
• سیستم تنظیم ارتفاع شعاع نور چراغ های جلو .....	۴-۱۰۰	• چراغ های هشدار .....	۴-۷۷
		• چراغ های نمایشگر .....	۴-۸۳

- ۴-۱۰۸..... کنترل دستی سیستم های گرمایشی و سرمایشی
- ۴-۱۰۹..... گرمایش و سرمایش
- ۴-۱۱۴..... عملکرد سیستم ایرکاندیشن
- ۴-۱۱۶..... فیلتر هوای سیستم کنترل کیفیت هوا
- ۴-۱۱۷..... کنترل میزان ماده خنک کننده و روانکار کمپرسور ایرکاندیشن
- ۴-۱۱۸..... کنترل اتوماتیک سیستم های گرمایشی و سرمایشی
- ۴-۱۱۹..... گرمایش و سرمایش اتوماتیک
- ۴-۱۲۰..... گرمایش و سرمایش دستی
- ۴-۱۲۵..... فیلتر سیستم کنترل کیفیت هوا
- ۴-۱۲۶..... کنترل میزان ماده خنک کننده و روانکار کمپرسور ایرکاندیشن
- ۴-۱۲۷..... برافزایش و بخار زدایی شیشه جلو
- ۴-۱۲۷..... کنترل دستی سیستم های گرمایشی و سرمایشی
- ۴-۱۲۸..... کنترل اتوماتیک سیستم های گرمایشی و سرمایشی
- ۴-۱۰۱..... برف پاک کن ها و شیشه شوی ها
- ۴-۱۰۱..... برف پاک کن های شیشه جلو
- ۴-۱۰۲..... شیشه شوی شیشه جلو
- ۴-۱۰۳..... چراغ های داخلی
- ۴-۱۰۳..... عملکرد خاموش شدن اتوماتیک
- ۴-۱۰۳..... چراغ مطالعه
- ۴-۱۰۴..... چراغ داخل اتاق
- ۴-۱۰۵..... چراغ صندوق عقب
- ۴-۱۰۵..... چراغ جعبه داشبورد
- ۴-۱۰۵..... چراغ آینه آرایشی
- ۴-۱۰۶..... سیستم خوش آمدگویی
- ۴-۱۰۶..... چراغ های جلو
- ۴-۱۰۶..... چراغ های داخلی
- ۴-۱۰۶..... چراغ پاکت
- ۴-۱۰۷..... گرمکن شیشه
- ۴-۱۰۷..... گرمکن شیشه عقب

۴-۱۳۵.....	تجهیزات داخلی.....	۴-۱۳۱.....	هوای پاکیزه.....
۴-۱۳۵.....	• فنک	۴-۱۳۲.....	جعبه های نگهداری اشیاء.....
۴-۱۳۵.....	• زیر سیگاری.....	۴-۱۳۲.....	• جعبه کنسول وسط.....
۴-۱۳۶.....	• جا لیوانی.....	۴-۱۳۲.....	• جعبه داشبورد.....
۴-۱۳۶.....	• گرم‌کن صندلی.....	۴-۱۳۳.....	• جا عینکی.....
۴-۱۳۸.....	• خنک‌کن صندلی.....	۴-۱۳۳.....	• زیر آرنجی کشویی.....
۴-۱۳۹.....	• آفتاب گیر.....		
۴-۱۳۹.....	• خروجی (پریز) برق.....		
۴-۱۴۱.....	• ساعت دیجیتال.....		
۴-۱۴۱.....	• قلاب جالباسی.....		
۴-۱۴۲.....	• قلاب نگهدارنده کفپوش.....		
۴-۱۴۳.....	• سیستم صوتی.....		
۴-۱۴۳.....	• آنتن.....		
۴-۱۴۴.....	• کلیدهای کنترل از راه دور سیستم صوتی.....		

## کلیدها

شماره کد کلید را یادداشت کنید

شماره کد کلید بر روی آویزه حامل برچسب بارکد متصل به دسته کلیدها درج شده است. در صورت گم شدن کلید، با وجود این شماره عاملیت مجاز کیا به آسانی می‌تواند کلیدهای دیگری را مجدداً تهیه نماید. این آویزه حامل برچسب را از دسته کلید جدا کرده، در محلی مطمئن نگهداری کنید. همچنین لازم است شماره کد را در مکانی ایمن که به آسانی در دسترس باشد (نه در داخل خودرو)، یادداشت کنید.



عملکردهای کلید

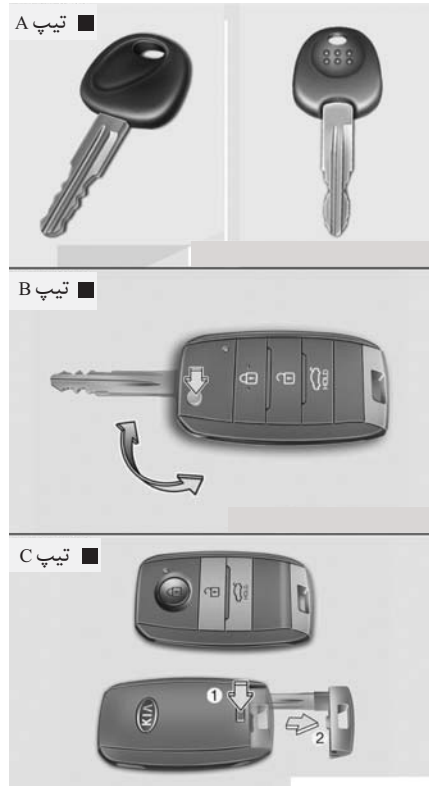

- برای روشن کردن موتور.
  - برای قفل و باز نمودن درب‌ها .
  - برای قفل و باز نمودن جعبه داشبورد .
- (در صورت مجهز بودن)

تیپ A

برای روشن کردن موتور و قفل / باز کردن درب‌ها

تیپ B

برای باز کردن کلید، دکمه ضامن را فشار داده، کلید بطور اتوماتیک باز می‌شود.  
برای تازدن کلید، حین فشار دادن دکمه ضامن، آن را با دست تا بزینید.

### ⚠ هشدار

بدون فشار دادن دکمه ضامن، کلید را تا نزنید.  
چرا که ممکن است کلید صدمه ببیند.

تیپ C

برای خارج نمودن کلید مکانیکی، دکمه ضامن را فشار داده و نگهدارید و در همان حین کلید مکانیکی را خارج نمایید.  
برای داخل نمودن مجدد کلید مکانیکی، کلید را داخل سوراخ قرار داده و تا شنیده شدن صدای کلید به داخل فشار دهید.

۱

۲

۳

۴

۵

۶

۷

۸

۹

خودروهای فاقد سیستم کلید هوشمند هنگامی که سوئیچ را در قفل فرمان جازده و آن را به موقعیت روشن ON می‌چرخانید، سیستم ضد سرقت، سوئیچ خودرو را با مقایسه سیگنال دریافتی از نظر داشتن یا نداشتن اعتبار کنترل می‌کند.

اگر صحت و معتبر بودن سوئیچ خودرو تشخیص و تأیید شود، موتور روشن می‌شود.

اگر صحت و معتبر بودن سوئیچ خودرو تایید نشود، موتور روشن نخواهد شد.

**برای فعال کردن سیستم ضد سرقت :**

سوئیچ خودرو را به موقعیت خاموش OFF بچرخانید . سیستم ضد سرقت به طور اتوماتیک فعال می‌شود. بدون سوئیچ صحیح و معتبر مخصوص خودرو، موتور روشن نمی‌شود.

**برای غیر فعال کردن سیستم ضد سرقت :**

سوئیچ خودرو را در قفل فرمان جا زده و آن را به موقعیت روشن ON بچرخانید.

سیستم ضد سرقت (ایموبلایزر ، در صورت مجهز بودن)



برای کاهش خطر استفاده غیر مجاز از خودرو، خودرو شما به سیستم الکترونیکی ضد فعال شدن موتور مجهز شده است.

سیستم ضد سرقت متشکل از یک فرستنده کوچک در سوئیچ خودرو و تجهیزات الکترونیکی در داخل خودرو می‌باشد.

### ⚠️ **اخطار - سوئیچ خودرو**

ترک کردن کودکان بدون همراه با وجود سوئیچ در خودرو، حتی در زمان بیرون بودن سوئیچ از قفل فرمان خطرناک است. بچه‌ها رفتار بزرگترها را تقلید می‌کنند، لذا ممکن است سوئیچ را در قفل فرمان جا بزنند. سوئیچ خودرو کودکان را به فعال کردن شیشه‌های برقی یا دیگر کلیدهای کنترل کننده یا حتی به حرکت درآوردن خودرو قادر می‌کند. این امر می‌تواند منجر به صدمات جسمی جدی یا حتی مرگ شود. هرگز کودکان را بدون همراه در خودرو تنها نگذارید.

### ⚠️ **اخطار**

توصیه می‌شود فقط از قطعات یدکی اصلی کیا برای سوئیچ و قفل فرمان خودرو استفاده کنید. در صورت استفاده از سوئیچ یا قفل فرمان متفرقه، ممکن است پس از استارت زدن، سوئیچ خودرو در موقعیت استارت باقی مانده به موقعیت روشن ON، باز نگردد. در صورت وقوع این امر، استارت در حالت فعال باقی مانده باعث آسیب دیدن موتور استارت و احتمالاً آتش سوزی به دلیل جریان شدید برق در سیم کشی می‌شود.

خودروهای مجهز به سیستم کلید هوشمند هنگامی که سوئیچ را در قفل فرمان جازده و آن را به موقعیت روشن ON می‌چرخانید، سیستم ضد سرقت، سوئیچ خودرو را با مقایسه سیگنال دریافتی از نظر داشتن یا نداشتن اعتبار کنترل می‌کند. اگر صحت و معتبر بودن سوئیچ خودرو تشخیص و تأیید شود، موتور روشن می‌شود. اگر صحت و معتبر بودن سوئیچ خودرو تایید نشود، موتور روشن نخواهد شد.

برای غیر فعال کردن سیستم ضد سرقت :

دکمه روشن / خاموش موتور را به حالت روشن ON تغییر دهید.

برای فعال کردن سیستم ضد سرقت :

دکمه روشن / خاموش موتور را به حالت خاموش OFF تغییر دهید. سیستم ضد سرقت به طور اتوماتیک فعال می‌شود. بدون کلید هوشمند معتبر و مخصوص خودرو، موتور روشن نمی‌شود.

### ⚠️ **اخطار**

برای جلوگیری از سرقت خودرو، کلید یدکی را در هیچ جایی در داخل خودرو نگهداری نکنید. رمز عبور (password) سیستم ضد سرقت خودرو، رمز انحصاری و خصوصی برای هر مشتری بوده و باید محرمانه تلقی شود. این شماره را در هیچ جایی در داخل خودرو مخفی نکنید.

### \* **یادآوری**

در هنگام روشن کردن خودرو مواظب باشید، کلیدهای هوشمند ضد سرقت خودروهای دیگر در نزدیکی کلید هوشمند شما قرار نداشته باشند. در غیر این صورت ممکن است خودرو روشن نشده یا بلافاصله پس از روشن شدن خاموش شود. برای جلوگیری از بروز هر گونه اشکال، پس از تحویل گرفتن خودرو، کلیدهای خودرو را به صورت جداگانه نگهداری کنید.

### ⚠️ **هشدار**

از قرار دادن تجهیزات جانبی فلزی در نزدیکی سوئیچ خودرو اجتناب کنید. به دلیل قطع احتمالی سیگنال فرستنده سوئیچ خودرو توسط تجهیزات جانبی فلزی، موتور ممکن است روشن نشود.

### \* **یادآوری**

اگر به کلیدهای اضافی بیشتری نیاز داشتید یا کلیدهای خود را گم کرده‌اید، توصیه می‌شود با عاملیت مجاز کیا تماس بگیرید.

### ⚠️ **هشدار**

فرستنده داخل کلید هوشمند یکی از قطعات مهم سیستم ضد سرقت بوده و برای عملکرد بدون مشکل سال‌ها طراحی شده است. هر چند برای تحقق این امر باید از قرار دادن کلید هوشمند در معرض رطوبت، الکتریسیته ساکن یا حرکات خشن اجتناب کنید. در غیر این صورت ممکن است سیستم ضد سرقت دچار مشکل شود.

### ⚠️ **هشدار**

سیستم ضد سرقت را نه تغییر داده و نه تعویض یا تنظیم کنید، این امر می‌تواند باعث خرابی سیستم ضد سرقت شود. سرویس سیستم ضد سرقت فقط توسط عاملیت مجاز کیا باید انجام گیرد.

عیوب ناشی از دست کاری، تنظیم یا ایجاد تغییرات نامناسب در سیستم توسط گارانتی کارخانه سازنده پوشش داده نمی‌شود.

## سیستم کنترل از راه دور قفل دربها (در صورت مجهز بودن)

عملکرد سیستم کنترل از راه دور قفل دربها



### قفل (1)

اگر دکمه قفل فشار داده شود، همه دربها (و درب صندوق عقب) قفل می‌شوند.

اگر تمام دربها (و درب صندوق عقب) بسته باشند، چراغ‌های اعلام خطر (فلاشر) یک بار چشمک خواهند زد تا قفل شدن همه دربها (و درب صندوق عقب) را نشان دهند. همچنین هنگامی که کلید تا کردن آینه دید عقب خارجی در موقعیت Auto (در صورت مجهز بودن) باشد، آینه دید عقب خارجی به صورت اتوماتیک تا می‌شود.

### باز (2)

اگر دکمه باز فشار داده شود، تمام دربها (و درب صندوق عقب) از قفل خارج می‌شوند.

چراغ‌های اعلام خطر دوبار چشمک خواهند زد تا باز شدن قفل همه دربها (و درب صندوق عقب) را نشان دهند. همچنین هنگامی که کلید تا کردن آینه دید عقب خارجی در موقعیت Auto (در صورت مجهز بودن) باشد، آینه دید عقب خارجی به صورت اتوماتیک باز می‌شود.

با وجود این، پس از فشردن این دکمه اگر ظرف ۳۰ ثانیه هیچ کدام از دربها باز نشوند، تمامی دربها (و درب صندوق عقب) به طور اتوماتیک بسته خواهند شد.

### باز نمودن درب صندوق عقب (3)

با فشار دادن (بیش از ۱ ثانیه) این دکمه، درب صندوق عقب باز خواهد شد.

چراغ‌های اعلام خطر دوبار چشمک خواهند زد تا باز شدن قفل درب صندوق عقب را نشان دهند. همچنین، پس از باز نمودن و بستن، درب صندوق عقب به طور اتوماتیک قفل خواهد شد.

۱

۲

۳

۴

۵

۶

۷

۸

۹

• پیشگیری‌های مرتبط با استفاده از فرستنده کنترل از راه دور

### \* یادآوری

در صورت وقوع هر یک از موارد زیر، فرستنده کنترل از راه دور کار نخواهد کرد:

- سوئیچ خودرو در قفل فرمان باقی مانده باشد .
- از حد مجاز مسافتی که فرستنده کنترل از راه دور عمل می‌کند فراتر رفته باشید . (حدود ۱۰ متر)
- باتری فرستنده کنترل از راه دور ضعیف باشد .
- خودروها یا اشیاء دیگر مانع رسیدن سیگنال فرستنده کنترل از راه دور به خودرو شوند .
- هوا به شدت سرد باشد .

• محل استفاده از فرستنده کنترل از راه دور نزدیک یک فرستنده رادیویی نظیر ایستگاه رادیویی یا فرودگاه (که می‌تواند عملکرد معمول فرستنده کنترل از راه دور را دچار اختلال کند) قرار داشته باشد .

• هنگامیکه فرستنده کنترل از راه دور درست کار نمی‌کند، باز کردن و بستن درب را توسط کلید (سوئیچ) خودرو انجام دهید . اگر در استفاده از فرستنده کنترل از راه دور مشکل دارید، توصیه می‌شود با یکی از عاملیت‌های مجاز کیا تماس بگیرید .

• اگر فرستنده در نزدیکی تلفن همراه یا تلفن هوشمند قرار دارد، سیگنال‌های فرستنده به وسیله عملکرد عادی تلفن همراه یا تلفن هوشمند مسدود می‌شود . این عملکرد به ویژه زمانی که تلفن برای تماس گرفتن، پاسخ دادن به تماس، نوشتن پیامک و یا ارسال و دریافت ایمیل فعال است ، شدیدتر می‌شود . از قرار دادن فرستنده و تلفن همراه یا هوشمند در یک جا یا درون جیب خود اجتناب نموده و فاصله کافی را بین دو وسیله حفظ نمایید .

### هشدار

فرستنده کنترل از راه دور را از آب یا مایعات دور نگه دارید . اگر سیستم کنترل از راه دور به علت تماس با آب یا مایعات خراب شده باشد، گارانتی سازنده خودرو آن را پوشش نمی‌دهد .

### هشدار

سیستم ضد سرقت را نه تغییر داده و نه تعویض یا تنظیم کنید، این امر می‌تواند باعث خرابی سیستم ضد سرقت شود . سرویس سیستم ضد سرقت فقط توسط عاملیت مجاز کیا باید انجام گیرد .  
عیوب ناشی از دست کاری، تنظیم یا ایجاد تغییرات نامناسب در سیستم توسط گارانتی کارخانه سازنده پوشش داده نمی‌شود .



## تعویض باتری

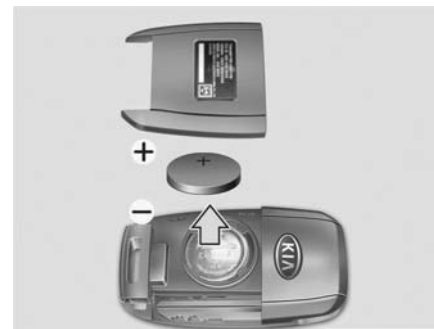

- فرستنده کنترل از راه دور با باتری لیتیومی ۳ ولتی کار می‌کند و بطور معمول برای سالها دوام می‌آورد. اگر نیاز به تعویض باتری ضروری شد، از روش زیر پیروی کنید:  
۱. ابزاری نازک را در شیار قاب فرستنده جا زده، به آرامی در پوش قاب فرستنده را جدا کنید.
۲. باتری را با باتری نو (CR2032) تعویض کنید. در هنگام تعویض باتری از قراردادن قطب‌های باتری به نحو صحیح اطمینان حاصل کنید.
۳. باتری را برعکس ترتیب پیاده کردن، جا بزنید.

برای تعویض فرستنده کنترل از راه دور توصیه می‌شود به عاملیت مجاز کیا جهت برنامه ریزی مجدد فرستنده مراجعه کنید.

### ⚠ هشدار

- فرستنده سیستم کنترل از راه دور برای استفاده بدون مشکل سالها طراحی شده است، اما در صورت قرارگرفتن در معرض رطوبت یا الکتریسیته ساکن، می‌تواند دچار مشکل شود. اگر از نحوه درست کار کردن با آن یا تعویض باتری فرستنده مطمئن نیستید، توصیه می‌شود با یکی از عاملیت‌های مجاز کیا تماس بگیرید.
- استفاده از باتری اشتباه می‌تواند باعث خرابی فرستنده کنترل از راه دور شود. از صحیح بودن باتری اطمینان حاصل کنید.
- برای جلوگیری از صدمه دیدن فرستنده کنترل از راه دور، آن را بر روی زمین رها نکرده، از مایعات دور نگه داشته، در معرض گرما یا نور مستقیم خورشید قرار ندهید.

### ⚠ هشدار

باتری که به روش نادرست دور انداخته شده باشد، می‌تواند برای محیط زیست و سلامت انسانها مضر باشد. باتری‌ها را براساس قوانین و مقررات محلی دور بریزید.

۱

۲

۳

۴

۵

۶

۷

۸

۹

## کلید هوشمند (در صورت مجهز بودن)



با کلید هوشمند می‌توانید درب‌ها (و درب صندوق عقب) را باز و قفل نموده و حتی بدون جا زدن سوئیچ موتور خودرو را روشن نمایید. عملکرد دکمه‌ها در کلید هوشمند مشابه کنترل از راه دور است. ("سیستم کنترل از راه دور" در همین بخش را مطالعه نمایید)

۱

۲

۳

۴

۵

۶

۷

۸

۹

## قفل کردن

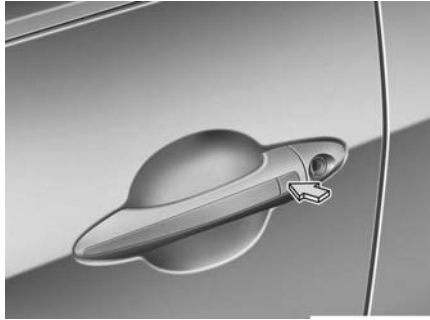

## عملکردهای کلید هوشمند

با استفاده از کلید هوشمند می‌توانید درب‌های خودرو (و درب صندوق عقب) را باز و بسته نموده و حتی خودرو را روشن نمایید. جهت اطلاع از جزئیات بیشتر قسمت‌های ادامه را مطالعه نمایید.

در صورتی که تمامی درب‌ها (و درب صندوق عقب) بسته باشند با فشار دادن دکمه روی دستگیره بیرونی درب سمت راننده تمامی درب‌ها (و درب صندوق عقب) قفل شده و فلاشرها یکبار چشمک می‌زنند تا قفل شدن تمامی درب‌ها (و درب صندوق عقب) را نشان دهند. این دکمه فقط در صورتی کار می‌کند که کلید هوشمند در فاصله حدود ۷۰ سانتی متری دستگیره درب باشد. برای اطمینان از قفل بودن درب‌ها کلید قفل درب‌ها را از داخل خودرو کنترل نموده یا دستگیره بیرونی درب را بکشید.

### باز نمودن قفل

در صورتی که تمامی درب‌ها (و درب صندوق عقب) بسته و قفل باشند، با فشار دادن دکمه روی دستگیره‌های بیرونی درب‌های جلو قفل تمامی درب‌ها (و درب صندوق عقب) باز می‌شود و فلاشرها دوبار چشمک می‌زنند تا باز شدن قفل درب‌ها (و درب صندوق عقب) را نشان دهند. این دکمه فقط در صورتی کار می‌کند که کلید هوشمند در فاصله حدود ۷۰ سانتیمتری از دستگیره بیرونی درب باشد.

حین قرار داشتن کلید هوشمند در فاصله حدود ۷۰ سانتیمتری دستگیره بیرونی درب‌های جلو، می‌توان بقیه درب‌ها را با استفاده از دستگیره و بدون در نظر گرفتن فاصله آن‌ها تا کلید هوشمند باز نمود.

### باز نمودن درب صندوق عقب

در صورتی که کلید هوشمند در فاصله ۷۰ سانتی‌متری دستگیره بیرونی درب صندوق عقب باشد، می‌توانید با فشار دادن کلید روی دستگیره درب صندوق عقب، قفل آن را باز کرده و سپس درب صندوق عقب را باز نمایید. چراغ‌های هشدار (فلاشرها) دوبار چشمک خواهد زد تا باز شدن درب صندوق عقب را نشان دهند. همچنین، درب صندوق عقب پس از باز و بسته شدن به‌طور اتوماتیک قفل خواهد شد.

### روشن کردن خودرو

برای اطلاع از نحوه روشن کردن خودرو با استفاده از کلید هوشمند لطفاً فصل ۵ بخش "روشن کردن خودرو با استفاده از کلید هوشمند" را مطالعه نمایید.

در صورت وقوع هر کدام از این حالات حتی پس از فشار دادن دکمه روی دستگیره بیرونی، درب‌ها قفل نمی‌شوند و آژیر هشدار به صدا در می‌آید:

- کلید هوشمند داخل خودرو باشد.
- کلید روشن / خاموش موتور Engine Start/Stop Button حالت تجهیزات جانبی ACC و یا روشن ON قرار داشته باشد.
- هر کدام از درب‌ها به جز درب صندوق عقب باز باشند.

پیشگیری‌های مرتبط با استفاده از کلید هوشمند:

### \* یادآوری

- اگر، بنا به دلایلی، کلید هوشمند خودرو را گم کنید، قادر به روشن کردن موتور نخواهید بود. در صورت لزوم، توصیه می‌شود خودرو را بکسل نموده و با عاملیت مجاز کیا تماس بگیرید.
- برای هر خودرو حداکثر ۲ کلید هوشمند قابل تهیه است. در صورتی که کلید هوشمند خود را گم کردید، برای پیشگیری از سرقت، توصیه می‌شود بلافاصله با خودرو و سوئیچ خود به عاملیت مجاز کیا مراجعه نمایید.
- در صورت وقوع هر کدام از حالات زیر کلید هوشمند عمل نخواهد کرد:
  - کلید هوشمند در نزدیکی یک فرستنده رادیویی همانند ایستگاههای رادیویی یا فرودگاه که می‌توانند در عملکرد کلید هوشمند تداخل ایجاد کنند قرار گرفته باشد.
  - کلید هوشمند در نزدیکی یک فرستنده دو طرفه رادیویی و یا تلفن همراه قرار گرفته باشد.
  - در نزدیکی خودرو شما کلید هوشمند خودرو دیگر در حال استفاده است.

هنگامی که کلید هوشمند به درستی عمل نمی‌کند، با استفاده از کلید مکانیکی درب را باز و بسته نمایید. در صورت وجود هرگونه مشکل با کلید هوشمند توصیه می‌شود با عاملیت مجاز کیا تماس بگیرید.

- اگر کلید هوشمند در نزدیکی تلفن همراه یا تلفن هوشمند شما قرار دارد، سیگنال‌های فرستنده به وسیله عملکرد عادی تلفن همراه یا تلفن هوشمند مسدود می‌شود. این عملکرد به ویژه زمانی که تلفن برای تماس گرفتن، پاسخ دادن به تماس، نوشتن پیامک و یا ارسال و دریافت ایمیل فعال است، شدیدتر می‌شود. از قرار دادن فرستنده و تلفن همراه یا هوشمند خود در یک جا یا درون جیب خود اجتناب نموده و فاصله کافی را بین دو وسیله حفظ نمایید.

### ⚠ هشدار

کلید هوشمند را از آب یا مایعات دور نگه دارید. اگر سیستم کنترل از راه دور به علت تماس با آب یا مایعات خراب شده باشد، گارانتی سازنده خودرو آن را پوشش نمی‌دهد.

## تعویض باتری

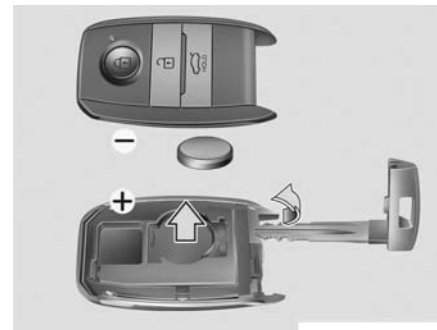

باتری کلید هوشمند به طور معمول برای سالها دوام می‌آورد، اما در صورتی که کلید هوشمند به درستی عمل نمی‌کند، باتری کلید هوشمند را با یک باتری نو تعویض کنید. اگر از نحوه کار یا تعویض باتری کلید هوشمند مطمئن نیستید، توصیه می‌شود با عاملیت مجاز کیا تماس حاصل نمایید.

### \* یادآوری

فرستنده درون کلید هوشمند در صورت قرار گرفتن در معرض رطوبت یا الکتریسیته ساکن دچار مشکل خواهد شد.

۱. ابزار نازکی را در شیار قاب کلید هوشمند جازده، به آرامی درپوش قاب را جدا نمایید.
۲. باتری را با باتری نو (CR2032) تعویض کنید. در هنگام تعویض باتری از قرار داشتن قطب‌های باتری به نحو صحیح اطمینان حاصل کنید.
۳. باتری را بر عکس ترتیب پیاده کردن جابزنید.

### \* یادآوری

- استفاده از باتری اشتباه منجر به خرابی کلید هوشمند می‌گردد. از صحیح بودن باتری اطمینان حاصل نمایید.
- فرستنده درون کلید هوشمند در صورت قرار گرفتن در معرض رطوبت یا الکتریسیته ساکن و یا افتادن ممکن است آسیب ببیند.
- اگر به آسیب دیدن کلید هوشمند خود مشکوک هستید و یا احساس می‌کنید که به درستی کار نمی‌کند، توصیه می‌شود با عاملیت مجاز کیا تماس بگیرید.

### ⚠ هشدار

باتری که به روش نادرست دور انداخته شده باشد، می‌تواند برای محیط زیست و سلامت انسانها مضر باشد. باتری‌ها را براساس قوانین و مقررات محلی دور بریزید.

۱

۲

۳

۴

۵

۶

۷

۸

۹

سیستم دزدگیر (در صورت مجهز بودن)



خودروی مجهز به سیستم دزدگیر دارای برچسبی همراه با کلمات زیر میباشد:

۱. اخطار WARNING

۲. سیستم امنیتی SECURITY SYSTEM

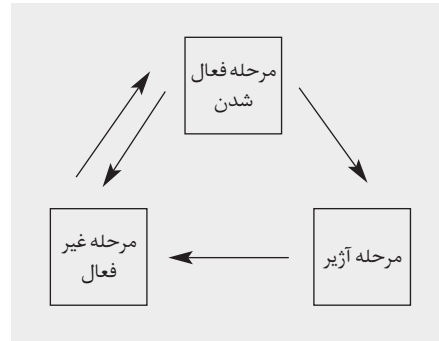

این سیستم برای محافظت خودرو از ورود بدون اجازه افراد به آن طراحی گردیده است. عملکرد این سیستم در سه مرحله انجام می شود: مرحله اول "فعال شدن"، مرحله دوم "آژیر" و مرحله سوم "غیرفعال شدن" می باشد. عملکرد این سیستم با صدای آژیر و چشمک زدن چراغ های اعلام خطر (فلاشر) همراه است.

مرحله فعال شدن

استفاده از کلید هوشمند

خودرو را پارک و موتور را خاموش کنید. سیستم دزدگیر را به شرح زیر فعال کنید.

۱. موتور را خاموش کنید.

۲. از بسته و قفل بودن همه درب ها (و درب صندوق عقب) و درب موتور اطمینان حاصل کنید.

۳. با در دست داشتن کلید هوشمند، دکمه روی دستگیره بیرونی سمت راننده را بفشارید تا درب ها قفل شوند.

پس از انجام مراحل بالا، چراغ های اعلام خطر یکبار چشمک خواهند زد تا فعال شدن سیستم را اعلام کنند.

در صورتی که هر یک از درب ها باز بماند، عمل قفل شدن انجام نمی شود و آژیر خطر به مدت ۳ ثانیه پخش خواهد شد. دربها را ببندید و مجدداً برای قفل نمودن دربها اقدام کنید.

در صورتی که درب صندوق عقب یا درب موتور باز باشد، چراغ های اعلام خطر چشمک زده و سیستم ضدسرقت نیز فعال نخواهد شد.

پس از آن، درب صندوق عقب و درب موتور بسته شده، چراغ های اعلام خطر یکبار چشمک خواهند زد.

۱

۲

۳

۴

۵

۶

۷

۸

۹

پیش از آنکه تمام سرنشینان خودرو را ترک کنند، سیستم دزدگیر را فعال نکنید. اگر با وجود سرنشین در خودرو سیستم دزدگیر را فعال کنید، صدای آژیر ممکن است در زمان خروج سرنشینان باقی مانده در خودرو فعال شود. اگر طی ۳۰ ثانیه پس از قرار گرفتن سیستم در مرحله آژیر، هر کدام از درب‌ها، درب صندوق عقب یا درب موتور باز شود، به منظور جلوگیری از آژیر غیر ضروری سیستم غیرفعال می‌شود.

**بستفاده از فرستنده کنترل از راه دور**  
خودرو را پارک و موتور را خاموش نمایید. سیستم دزدگیر را به شرح زیر فعال کنید.

۱. سوپیچ خودرو را در وضعیت خاموش قرار داده و از قفل فرمان خارج کنید.

۲. از بسته و قفل بودن تمام درب‌ها، درب صندوق عقب و درب موتور اطمینان حاصل نمایید.

۳. با فشار دکمه قفل روی فرستنده کنترل از راه دور، تمام درب‌ها را قفل نمایید.

پس از انجام مراحل بالا، چراغ‌های اعلام خطر یکبار چشمک خواهند زد تا فعال شدن سیستم را اعلام کنند.

در صورتی که هر یک از درب‌ها، درب صندوق عقب یا درب موتور باز باشد، چراغ‌های اعلام خطر چشمک نزده و سیستم ضدسرقت نیز فعال نخواهد شد.

پس از آن، در صورت بستن تمام درب‌ها، درب صندوق عقب و درب موتور، چراغ‌های اعلام خطر یکبار چشمک خواهند زد.

• با فشار دادن دکمه قفل روی کلید هوشمند، می‌توانید درب‌ها را قفل نمایید.

پس از اتمام مراحل فوق، چراغ‌های هشدار خطر برای اعلام فعال شدن سیستم یکبار چشمک می‌زنند. در صورت باز بودن هر یک از درب‌ها، درب صندوق عقب یا درب موتور، چراغ‌های هشدار خطر و سیستم دزدگیر عمل نمی‌کنند. پس از این مرحله، در صورت بستن همه درب‌ها، درب صندوق عقب یا درب موتور، چراغ‌های هشدار خطر یکبار چشمک می‌زنند.

۱

۲

۳

۴

۵

۶

۷

۸

۱

### مرحله آژیر

هنگام فعال بودن سیستم دزدگیر، آژیر دزدگیر با روی دادن هر یک از موارد زیر به صدا در خواهد آمد.

- بدون استفاده از فرستنده کنترل از راه دور (یا کلید هوشمند) یکی از درب‌های جلو یا عقب باز شوند.
- بدون استفاده از فرستنده از راه دور (یا کلید هوشمند) درب صندوق عقب باز شود.
- درب موتور باز شود.

در این وضعیت، آژیر کشیدن دزدگیر و چشمک زدن مداوم چراغ‌های اعلام خطر (فلاشر) به مدت ۲۷ ثانیه ادامه می‌یابد. برای خاموش کردن سیستم دزدگیر، قفل درب‌ها را با استفاده از فرستنده کنترل از راه دور (یا کلید هوشمند) باز کنید.

### \* یادآوری

- اگر سیستم توسط فرستنده کنترل از راه دور غیر فعال نشد، سوئیچ را در قفل فرمان جا زده، به موقعیت روشن ON چرخانده و موتور را روشن کنید. پس از آن سیستم غیرفعال می‌شود.
- اگر کلیدهای خودرو را گم کردید توصیه می‌شود با عاملیت مجاز کیا تماس بگیرید.

### باز کردن درب صندوق عقب با استفاده از سیستم

#### دزدگیر (در صورت مجهز بودن)

در صورت فعال بودن سیستم دزدگیر، اگر درب صندوق عقب با فرستنده کنترل از راه دور (یا کلید هوشمند) باز شود، آژیر خطر به صدا در نمی‌آید. زمانیکه درب صندوق عقب باز و بسته شود، پس از آن به صورت خودکار قفل خواهد شد و سیستم مجدداً فعال می‌گردد.

در صورت باز بودن هر یک از درب‌ها یا درب موتور، تا زمانیکه درب صندوق عقب باز و سیستم دزدگیر فعال باشد، صدای آژیر ادامه خواهد داشت.

#### مرحله غیرفعال شدن

سیستم در حالات زیر غیرفعال می‌شود:

- فرستنده کنترل از راه دور
- دکمه باز کننده قفل، فشرده شود.

#### کلید هوشمند

- دکمه باز کننده قفل، فشرده شود.
- در حالیکه کلید هوشمند را همراه دارید، دکمه روی دستگیره بیرونی درب سمت راننده را فشار دهید.

پس از باز شدن قفل درب‌ها، چراغ‌های اعلام خطر (فلاشر) دو بار چشمک می‌زنند تا غیر فعال شدن سیستم دزدگیر را نشان دهند.

اگر تا ۳۰ ثانیه پس از فشار دادن دکمه "باز"، هیچ یک از درب‌ها (یا درب صندوق عقب) باز نشوند، سیستم دوباره فعال می‌شود.

### ⚠ هشدار

از دستکاری، تغییر یا تنظیم سیستم دزدگیر خودداری نمایید، چرا که منجر به نقص سیستم دزدگیر می‌شود، توصیه می‌شود سیستم دزدگیر فقط توسط عاملیت مجاز کیا سرویس شود.

عیوب به وجود آمده به دلیل دستکاری یا تنظیم و تغییر غیر مجاز سیستم دزدگیر توسط گارانتی سازنده خودرو شما پوشش داده نمی‌شود.



## قفل دربها

به کارگیری قفل دربها از بیرون

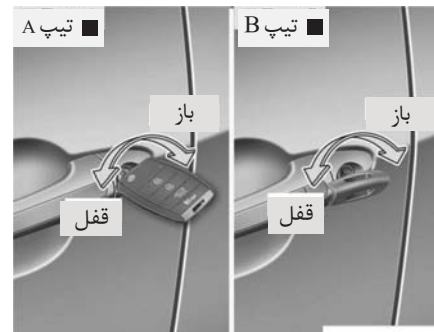

- با چرخاندن کلید به سمت عقب خودرو، قفل درب باز شده و با چرخاندن آن به سمت جلو، درب قفل می‌شود.
- اگر درب سمت راننده را به وسیله کلید قفل / باز کنید، همه درب‌های خودرو به طور اتوماتیک قفل / باز می‌شوند.
- همچنین قفل درب‌ها قابل قفل و باز کردن توسط فرستنده کنترل از راه دور قفل درب‌ها (یا کلید هوشمند) می‌باشند. (در صورت مجهز بودن)
- پس از باز شدن قفل درب‌ها، با کشیدن دستگیره هر درب، می‌توانید درب را باز کنید.

- برای بستن درب‌ها، درب را با دست فشار دهید. از بسته شدن مطمئن درب‌ها اطمینان حاصل کنید.

### \* یادآوری

- در شرایط یخبندان مناطق سردسیر ممکن است قفل و مکانیزم‌های درب به طور مناسب عمل نکنند.
- اگر قفل درب‌ها به صورت پیاپی و سریع به وسیله کلید خودرو یا کلید روی درب خودرو، قفل / باز شوند، سیستم قفل مرکزی ممکن است به طور موقت از کار بیفتد تا از صدمه دیدن مدار برقی و اجزاء سیستم جلوگیری شود.

### ⚠️ اخطار

- در صورت بسته نشدن ایمن درب، ممکن است درب دوباره باز شود.
- حین بستن درب مراقب باشید بدن یا دست کسی بین درب گیر نکند.

به کارگیری قفل دربها از داخل  
با استفاده از دکمه قفل درب

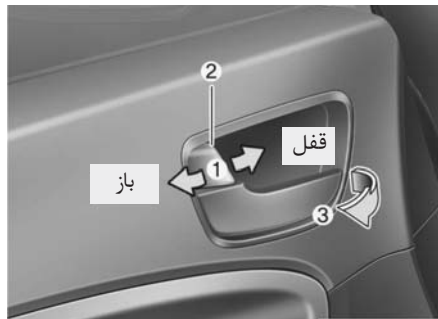

- برای باز کردن قفل درب، دکمه داخلی قفل درب (1) را به موقعیت "باز" فشار دهید. قسمت قرمز رنگ دکمه داخلی قفل درب (2) دیده خواهد شد.
- برای قفل کردن درب، دکمه داخلی قفل درب (1) را به موقعیت "قفل" فشار دهید، اگر قفل درب به طور مناسب قفل شود، قسمت قرمز رنگ دکمه داخلی قفل (2) دیده نخواهد شد.
- برای بازکردن درب، دستگیره درب را به سمت بیرون (3) بکشید.

با استفاده از کلید قفل مرکزی



**⚠️** **اخطار**

- در صورت بسته نشدن ایمن درب، ممکن است درب دوباره باز شود.
- حین بستن درب مراقب باشید بدن یا دست کسی بین درب گیر نکند.

- اگر دستگیره داخلی درب سمت راننده (یا سرنشین جلو) در هنگام قرار داشتن دکمه داخلی قفل درب در موقعیت قفل کشیده شود، دکمه داخلی از قفل خارج و درب باز می شود (در صورت مجهز بودن).
- هنگامی که سوئیچ خودرو در قفل فرمان قرار داشته و یکی از درب‌های جلو باز باشد (یا کلید هوشمند در خودرو باشد)، درب‌های جلو قفل نمی شوند.

**\* یادآوری**

- در شرایط یخبندان مناطق سردسیر ممکن است قفل و مکانیزم‌های درب به طور مناسب عمل نکنند.
- اگر قفل درب‌ها به صورت پیاپی و سریع به وسیله کلید خودرو یا کلید روی درب خودرو، قفل / باز شوند، سیستم قفل مرکزی ممکن است به طور موقت از کار بیفتد تا از صدمه دیدن مدار برقی و اجزاء سیستم جلوگیری شود.

- با فشار دادن کلید قفل مرکزی، قفل و باز کردن قفل درب را انجام دهید.
- با فشار دادن قسمت جلوی کلید قفل مرکزی (1) همه درب‌ها قفل می شوند.
- با فشار دادن قسمت عقب کلید (2)، قفل تمام درب‌ها باز می شود.
- اما اگر سوئیچ خودرو در قفل فرمان قرار داشته (یا کلید هوشمند در خودرو باشد) و یکی از درب‌های جلو باز باشد، هنگامی که قسمت جلو (1) کلید قفل مرکزی فشار داده شود، درب‌ها قفل نخواهند شد.

۱

۲

۳

۴

۵

۶

۷

۸

۹

۱

۲

۳

۴

۵

۶

۷

۸

۹

### ⚠️ **اخطار - کودکان بدون همراه**

خودرو درب بسته می تواند به شدت گرم شده، باعث مرگ یا آسیب دیدن شدید کودکان یا حیوانات بدون همراهی که نمی توانند خودرو را ترک کنند، شود. بعلاوه بچه ها ممکن است تجهیزاتی از خودرو که می توانند موجب مصدوم شدن آن ها شوند را فعال کرده یا در اثر ورود غیرمجاز افراد به خودرو، با آسیب های احتمالی دیگر مواجه گردند. هرگز کودکان و حیوانات بدون همراه را در خودرو تنها نگذارید.

### ⚠️ **اخطار - خودروهای قفل نشده**

قفل نکردن خودرو در هنگام ترک آن می تواند باعث جلب دزد یا بروز خطر آسیب دیدن شما یا دیگران از طرف کسی که در غیاب شما در خودرو مخفی شده، شود. همیشه پیش از ترک خودرو بدون سرنشین، سوئیچ را برداشته، تمام پنجره ها را بسته و همه دربها را قفل کنید.

### ⚠️ **اخطار - دربها**

- برای جلوگیری از باز شدن اتفاقی دربها در هنگام حرکت خودرو، دربها همیشه باید کاملاً بسته و قفل باشند. همچنین دربهای قفل شده، انگیزه بالقوه ورود تخمیلی به خودرو را در هنگام توقف یا کاهش سرعت، کم می کنند.
- در هنگام بازکردن دربها با رعایت احتیاط، مراقب خودروها، موتور سیکلتها، دوچرخه ها یا افراد پیاده ای که در مسیر سمت در خودرو در حال نزدیک شدن به خودرو هستند باشید. بازکردن درب، در هنگام نزدیک شدن اشیا یا ترافیک های عبوری می تواند باعث صدمات مادی یا جسمی شود.

## عملکردهای قفل / باز درب‌ها

سیستم باز کننده قفل درب، هنگام احساس ضربه تصادف هنگامیکه ضربه تصادف باعث باز شدن کیسه‌های هوا شود، تمام درب‌ها بطور اتوماتیک از قفل خارج می‌شوند.

سیستم قفل درب‌ها در هنگام احساس سرعت (در صورت مجهز بودن)

در صورتی که سرعت خودرو به بیش از ۱۵ km/h برسد، تمامی درب‌ها بطور اتوماتیک قفل خواهند شد. می‌توانید عملکردهای قفل / باز درب‌ها را فعال یا غیرفعال نمایید. مبحث "تنظیمات کاربر" در این فصل را مطالعه نمایید.

## سیستم قفل ایمنی محافظ کودک درب عقب

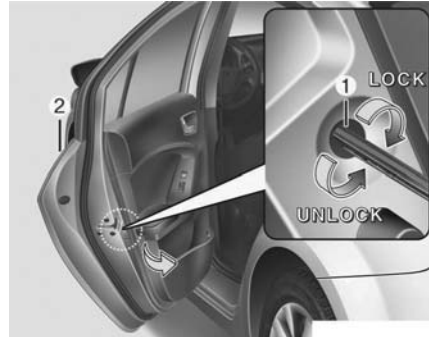

برای جلوگیری از باز کردن تصادفی درب‌های عقب از داخل خودرو توسط کودکان، قفل ایمنی محافظ کودک درب عقب پیش بینی و ارائه شده است. قفل‌های ایمنی محافظ کودک درب‌های عقب در هنگام حضور کودکان در خودرو باید به کار گرفته شوند.

۱. درب را باز کنید.

۲. با وارد کردن کلید یا پیچ‌گوشتی به داخل حفره (۱) آن را در جهت موقعیت قفل بچرخانید. هنگامی که قفل ایمنی محافظ کودک در موقعیت "قفل" قرار دارد، با کشیدن دستگیره درب از داخل، درب عقب باز نمی‌شود.

۳. درب عقب را ببندید.

برای باز کردن درب عقب، دستگیره بیرونی درب را بکشید.

با وجود اینکه قفل درب‌ها را می‌توان باز کرد، درب عقب با کشیدن دستگیره داخلی درب (۱) تا زمانی که قفل ایمنی محافظ کودک در موقعیت باز قرار نگیرد، باز نخواهد شد.

### **⚠️** **اخطار - قفل درب‌های عقب**

اگر در هنگام حرکت خودرو، کودکان به طور تصادفی درب‌های عقب را باز کنند، ممکن است به بیرون پرت شده، دچار مصدومیت شدید یا مرگ شوند. برای جلوگیری از باز کردن درب‌های عقب از داخل توسط بچه‌ها، در هنگام حضور کودکان در خودرو، قفل‌های ایمنی محافظ کودک درب‌های عقب باید مورد استفاده قرار گیرند.

## درب صندوق عقب

باز کردن درب صندوق عقب

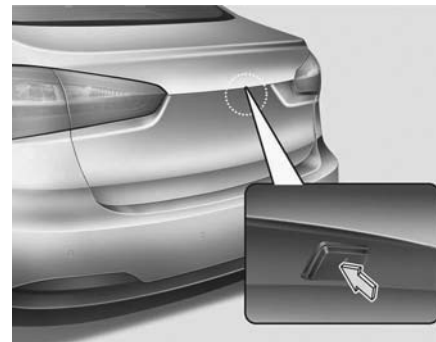

- دکمه باز کننده درب صندوق عقب بر روی فرستنده کنترل از راه دور (یا کلید هوشمند) را به مدت ۱ ثانیه فشار دهید.
- دکمه روی دستگیره درب صندوق عقب را با استفاده از کلید هوشمند (در صورت مجهز بودن) فشار دهید.

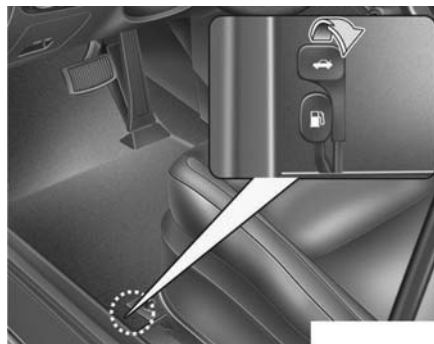

- برای باز کردن درب صندوق عقب از داخل خودرو، اهرم آزادکننده درب صندوق عقب را بکشید.
- زمانیکه درب صندوق عقب باز و بسته شود، پس از آن به طور خودکار قفل خواهد شد.

### \* یادآوری

در هوای سرد و مرطوب به دلیل شرایط یخبندان قفل‌های درب صندوق عقب و مکانیسم این درب‌ها ممکن است به درستی کار نکنند.

### ⚠️ **اخطار**

درب پشتی به سمت بالا می‌پرد، بنابراین هنگام استفاده از درب پشتی از قرار نداشتن افراد و اجسام در نزدیکی پشت خودرو اطمینان حاصل نمایید.

### ⚠️ **هشدار**

قبل از حرکت، از بسته بودن محکم درب پشتی اطمینان حاصل نمایید. در صورتی که حین رانندگی درب پشتی به درستی بسته نشده باشد احتمال آسیب دیدن سیلندرهای بالابرنده درب پشتی و اتصالات مکانیکی آن وجود دارد.

### بستن درب صندوق عقب

برای بستن درب صندوق عقب، درب صندوق عقب را پایین آورده و به سمت پایین فشار دهید. از قفل شدن محکم درب صندوق عقب اطمینان حاصل نمایید.

### ⚠️ اخطار

در صورت رانندگی با درب صندوق عقب باز، گازهای خطرناک اگزوز وارد خودرو شده، ممکن است به آسیب‌های جدی یا حتی مرگ سرنشینان منجر گردد.

اگر مجبورید حین رانندگی درب صندوق عقب را باز بگذارید ایرکاندیشن را فعال نموده و تمام پنجره‌ها را باز کنید، تا هوای بیرون وارد خودرو شود.

### اهرم ایمنی آزاد کننده در صندوق عقب در مواقع اضطراری

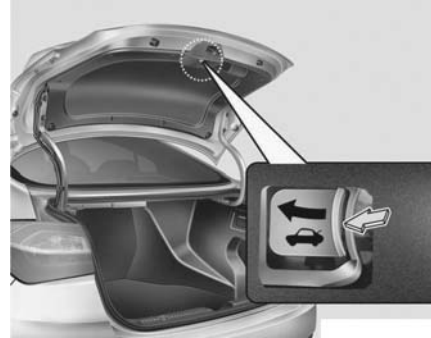

خودرو شما به اهرم ایمنی آزاد کننده درب صندوق عقب در مواقع اضطراری مجهز می‌باشد که در قسمت انتهایی درب صندوق عقب قرار گرفته است. زمانی که شخصی در محفظه بار محبوس شده است، با فشار دادن اهرم آزاد کننده درب صندوق عقب و سپس باز نمودن درب، می‌توان درب صندوق عقب را باز کرد.

### ⚠️ اخطار

- از محل قرار گرفتن اهرم ایمنی آزاد کننده درب صندوق عقب و نحوه عملکرد آن اطلاع کامل داشته باشید تا بتوانید در مواقع اضطراری و زمانی که به طور اتفاقی در محفظه بار محبوس شدید از آن استفاده کنید.
- هیچ کدام از سرنشینان نباید در هیچ زمانی در محفظه بار بنشینند. در مواقع بروز تصادف، محفظه بار بسیار خطرناک است.
- از اهرم آزاد کننده درب صندوق عقب فقط در مواقع اضطراری استفاده کنید، همیشه و مخصوصاً زمانی که خودرو در حال حرکت است از این اهرم با احتیاط استفاده کنید.

- (1) کلید شیشه بالابر برقی درب راننده
- (2) کلید شیشه بالابر برقی درب سرنشین جلو
- (3) کلید شیشه بالابر برقی درب عقب سمت چپ
- (4) کلید شیشه برقی درب عقب سمت راست
- (5) باز و بسته کردن شیشه‌های بالابرهای برقی
- (6) بالا / پایین دادن اتوماتیک شیشه برقی \*
- (7) کلید قفل شیشه بالابرهای برقی

\* در صورت مجهز بودن

### \* یادآوری

در آب و هوای سرد و مرطوب ممکن است شیشه بالابرهای برقی به دلیل وجود شرایط یخبندان به‌طور مناسب عمل نکنند.

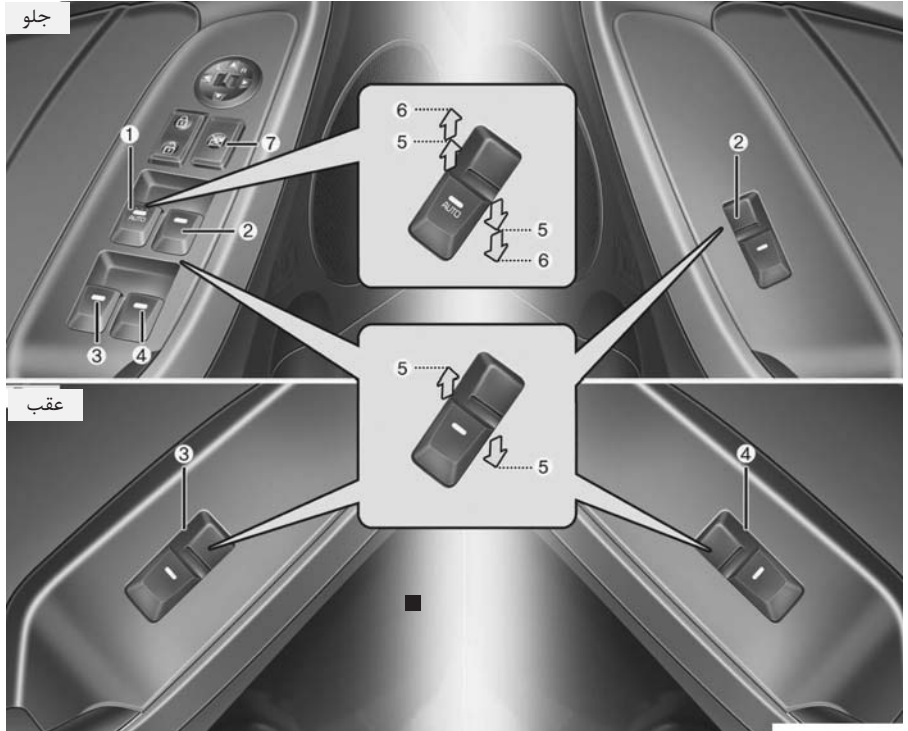

### شیشه بالابرهای برقی

برای کار کردن شیشه بالابرهای برقی، سوئیچ خودرو باید در موقعیت روشن ON قرار داشته باشد.

هر یک از درب‌ها دارای کلید کنترل شیشه بالابر برقی مخصوص به خود که شیشه بالابر برقی آن درب را کنترل می‌کند می‌باشد. هر چند راننده دارای کلید قفل شیشه بالابر که می‌تواند مانع عملکرد شیشه بالابر برقی درب‌های سرنشینان شود، نیز می‌باشد.

شیشه بالابرهای برقی تا حدود ۳۰ ثانیه پس از خارج کردن سوئیچ خودرو از قفل فرمان یا چرخاندن سوئیچ به حالت تجهیزات جانبی ACC یا قفل LOCK می‌توانند فعال شوند، هر چند اگر درب‌های جلو باز شوند، شیشه بالابرهای برقی حتی در طول این ۳۰ ثانیه (پس از خارج کردن سوئیچ خودرو از قفل فرمان) هم نمی‌توانند عمل کنند.

درب سمت راننده به کلید اصلی شیشه بالابرها مجهز است که می‌تواند تمام شیشه بالابرها را کنترل کند.

### \* یادآوری

هنگام رانندگی در حالیکه شیشه‌های پنجره‌های عقب یا سقف برقی (در صورت مجهز بودن) باز است (یا تقریباً باز است)، خودرو صدای حرکات ضربه‌ای و صدای وزوز باد ایجاد می‌کند. این صدا عادی بوده و با انجام اعمال زیر قابل کاهش است. در صورتی که صدا در حین باز بودن یک یا هر دو پنجره عقب ایجاد می‌شود، هر دو شیشه جلو را کمی (حدود ۲/۵ سانتیمتر) پایین بیاورید. در صورتی که صدا در حین باز بودن سقف برقی ایجاد می‌شود، باز بودن سقف برقی کشویی را کمی کاهش دهید.

### باز و بسته کردن شیشه بالابرهای برقی



تیپ A

برای باز و بسته کردن یک شیشه، قسمت جلو کلید مربوط به آن شیشه را تا موقعیت نقطه چین اول (5) فشار داده یا بالا بکشید.

۱

۲

۳

۴

۵

۶

۷

۸

۱



در صورتیکه شیشه بالابرهای برقی به طور عادی عمل نمی کنند، باید به روش زیر شیشه بالابرهای اتوماتیک برقی را تنظیم مجدد نمایید:

- سوئیچ خودرو را در وضعیت روشن ON قرار دهید.
- شیشه را بسته و حداقل ۱ ثانیه پس از بسته شدن کامل شیشه بالابر درب، به بالا کشیدن شیشه ادامه دهید.



**تیپ C - بالا / پایین دادن اتوماتیک شیشه (در صورت مجهز بودن)**  
 فشاردادن یا بالا کشیدن لحظه ای کلید شیشه برقی تا موقعیت نقطه چین دوم (6)، شیشه را بطور کامل پایین داده یا بالا می برد، حتی اگر کلید را رها کنید. در حین حرکت شیشه، برای متوقف کردن شیشه در محل دلخواه، کلید را در جهت عکس حرکت شیشه بالا کشیده یا به پایین فشار داده، سپس رها کنید.



**تیپ B - پایین دادن اتوماتیک شیشه (در صورت مجهز بودن)**  
 فشار دادن لحظه ای کلید شیشه برقی تا موقعیت نقطه چین دوم (6)، شیشه پنجره را به طور کامل پایین می دهد، حتی اگر کلید را رها کنید. برای متوقف کردن شیشه در محل مورد نظر، کلید را در جهت عکس حرکت شیشه کشیده و سپس رها کنید.

### کلید قفل شیشه بالابر برقی



- با فشار دادن کلید قفل شیشه بالابر برقی قرارگرفته در روی درب راننده به موقعیت قفل "LOCK" (فشرده شده)، راننده می‌تواند کلیدهای شیشه برقی روی درب‌های سرنشینان را غیرفعال کند.
- هنگامیکه کلید قفل شیشه برقی در حالت قفل قرار داشته باشد، با کلیدهای کنترل اصلی شیشه بالابر برقی روی درب راننده نیز نمی‌توان شیشه بالابر برقی درب‌های سرنشینان را فعال نمود.

اگر تا ۵ ثانیه پس از پایین آمدن شیشه بالابر برقی بر اثر عملکرد ایمنی برگشت اتوماتیک، کلید شیشه بالابر برقی مجدداً به طور پیوسته بالا کشیده شود، عملکرد ایمنی برگشت اتوماتیک کار نخواهد کرد.

### \* یادآوری

عملکرد ایمنی برگشت اتوماتیک شیشه درب فقط زمانی که از خصوصیت "بالا دادن اتوماتیک" بوسیله بالا کشیدن کامل کلید استفاده شود، فعال می‌شود. در صورت استفاده از حالت حرکت دادن کلید شیشه بالابر برقی تا نیمه، عملکرد ایمنی برگشت اتوماتیک فعال نمی‌شود.

### ⚠️ آخطار

برای جلوگیری از صدمات جسمی یا آسیب دیدن خودرو، قبل از بالا دادن هر یک از شیشه‌ها، همیشه عدم وجود مانع در مسیر حرکت شیشه را بازرسی و کنترل کنید. اگر قطر شیء به تله افتاده در بین شیشه پنجره و شکاف کلاف بالای پنجره، کمتر از ۴ میلیمتر باشد، سیستم عملکرد ایمنی برگشت اتوماتیک ممکن است مقاومت ایجاد شده را تشخیص نداده و در نتیجه حرکت شیشه را متوقف و برعکس ننماید.



### عملکرد ایمنی برگشت اتوماتیک

اگر حرکت رو به بالای شیشه بالابر برقی به وسیله شیئی یا قسمتی از بدن سد شود، شیشه بالابر برقی این مقاومت را حس و حرکت رو به بالای خود را متوقف می‌کند. سپس شیشه حدود ۳۰ سانتی متر پایین می‌آید تا اجازه دهد مانع از سر راه کنار برود.

اگر در هنگامی که کلید شیشه بالابر برقی به طور پیوسته در حال بالا کشیده شدن است، شیشه بالابر برقی مقاومتی را تشخیص دهد، شیشه بالابر برقی حرکت رو به بالا را متوقف کرده سپس حدود ۲/۵ سانتی متر پایین می‌آید.

۱

۲

۳

۴

۵

۶

۷

۸

۹

### ⚠️ اخطار - پنجره‌ها

- هرگز سوئیچ را در خودرو جا نگذارید.
- هرگز هیچ کودکی را بدون همراه در خودرو تنها نگذارید. حتی بچه‌های بسیار کوچک ممکن است ناخواسته باعث حرکت خودرو، گیرانداختن خود در لای پنجره‌ها یا آسیب دیدن خود یا دیگران شوند.
- همیشه قبل از بستن هر شیشه بالابر برقی دوربودن ایمن بازوها، دست‌ها، سر و دیگر موانع از مسیر حرکت شیشه را دوباره کنترل کنید.
- اجازه ندهید کودکان با شیشه بالابرهای برقی بازی کنند. کلید قفل شیشه بالابر برقی درب راننده را در موقعیت "قفل" (فشرده شده) باقی نگه دارید.
- فعال کردن ناخواسته شیشه بالابرهای برقی توسط کودکان، می‌تواند منجر به آسیب‌های جسمی جدی شود.
- در هنگام رانندگی صورت یا بازوها را از فضای باز پنجره‌ها بیرون ندهید.

### ⚠️ هشدار

- برای جلوگیری از آسیب دیدن احتمالی سیستم شیشه بالابر برقی، دو شیشه یا بیشتر را بطور هم زمان با هم باز نکرده یا نبندید. همچنین این عمل باعث افزایش طول عمر فیوز نیز می‌شود.
- هیچگاه سعی نکنید کلید اصلی روی درب راننده و کلید مخصوص هر درب را بطور همزمان در جهت مخالف با یکدیگر فشار دهید، با انجام چنین کاری شیشه متوقف شده و نمی‌توان آن را باز یا بسته نمود.

### درب موتور

#### بازکردن درب موتور

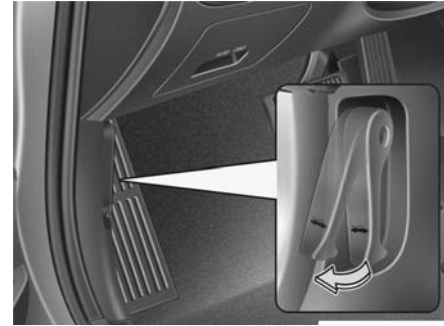
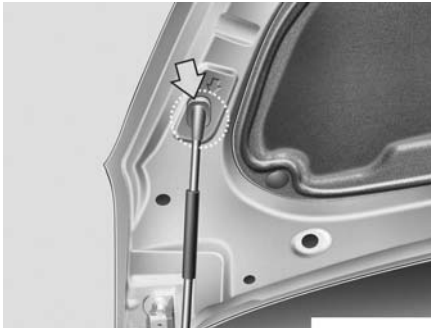

- ۳. میله تکیه‌گاه را به سمت بیرون بکشید.
- ۴. درب را با این میله ثابت نگه دارید.

- ۲. به سمت جلو خودرو رفته، درب موتور را کمی بلند کنید. زبانه دوم قفل (1) واقع در قسمت داخل وسط درب موتور را به سمت چپ فشار دهید، درب موتور را بلند کنید (2).

- ۱. اهرم آزادکننده درب موتور را بکشید تا درب موتور از قفل خارج شود. درب موتور باید با کمی بالا آمدن باز شود.

#### ⚠️ **اخطار - قطعات داغ**

هنگامی که حرارت موتور و قطعات بسیار بالا است به شدت مراقب باشید میله تکیه‌گاه را لمس نکنید زیرا منجر به سوختگی یا جراحت جدی خواهد شد.

#### ⚠️ **اخطار**

پس از خاموش کردن موتور در مکانی مسطح، قرار دادن دسته دنده در موقعیت پارک P یا خلاص N (در خودروهای مجهز به گیربکس معمولی) یا دنده یک (در خودروهای مجهز به گیربکس معمولی) و درگیر نمودن ترمز پارک، درب موتور را باز کنید.

۱

۲

۳

۴

۵

۶

۷

۸

۱

### ⚠️ اخطار



حین کنترل داخل محفظه موتور، مراقب باشید سرتان به قفل ایمنی درب موتور تعبیه شده در سمت داخلی درب برخورد نکند.

### ⚠️ اخطار

- قبل از شروع حرکت، همیشه برای اطمینان از بسته بودن محکم درب موتور، آن را دوباره کنترل کنید. اگر درب موتور کاملاً قفل نشده باشد، ممکن است در حین رانندگی باز شده، باعث از دست دادن کامل دید و در نتیجه وقوع تصادف شود.
- هنگام بررسی فضای موتور، میله تکیه‌گاه باید کاملاً در محل مخصوص به خود قرار گرفته باشد تا از سقوط درب موتور و احتمال آسیب جسمی به شما جلوگیری شود.
- هنگامیکه درب موتور بالا است، خودرو را حرکت ندهید، زیرا جلو دید شما سد شده و امکان افتادن درب موتور و آسیب دیدن آن وجود دارد.

### بستن درب موتور

۱. قبل از بستن درب موتور، موارد زیر را کنترل کنید: همه درپوش‌های تغذیه مایعات واقع در محفظه موتور باید بطور صحیح در جای خود سوار و بسته شده باشند. دستکش‌ها، تکه پارچه‌ها یا هر چیز قابل اشتعال دیگر باید از محفظه موتور برداشته شود.
۲. میله تکیه‌گاه را برای جلوگیری از لق زدن، به جای خود برگردانید.
۳. درب موتور را حدود ۳۰cm تا موقعیت بستن پایین بیاورید و فشار دهید تا بطور مطمئن در محل خود قفل شود.

### ⚠️ اخطار

- قبل از بستن درب موتور، از برداشته شدن همه موانع موجود در محفظه موتور اطمینان حاصل کنید. بستن درب موتور با وجود موانع در محفظه موتور ممکن است به خسارات مادی یا آسیب‌های جسمی جدی منجر شود.
- دستکش‌ها، تکه پارچه‌ها یا هر چیز قابل اشتعال دیگر را در محیط محفظه موتور باقی نگذارید. این عمل ممکن است باعث آتش گرفتن آنها توسط گرمای موتور شود.

## دریچه باک سوخت

بازکردن دریچه باک سوخت



۱
۲
۳
۴
۵
۶
۷
۸
۹

دریچه باک سوخت را باید از داخل خودرو با فشار دادن دکمه آزادکننده دریچه واقع بر روی درب راننده باز نمود.

### \* یادآوری

اگر دریچه باک سوخت به دلیل یخ زدن اطراف آن، باز نمی‌شود، برای شکستن یخ‌ها و باز شدن آن، به آرامی به آن ضربه زده یا فشار وارد کنید. دریچه باک را با قرار دادن اهرم در زیر آن باز نکنید. در صورت لزوم، دور دریچه باک سوخت را با مایع ضد یخ (از ضد یخ رادیاتور استفاده نکنید) اسپری کنید یا اینکه خودرو را به مکانی گرم منتقل کرده، اجازه دهید یخ‌ها آب شوند.

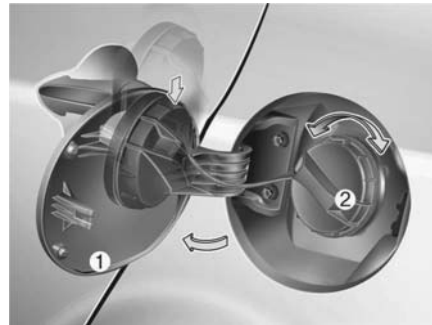

۱. موتور را خاموش کنید.
۲. برای بازکردن دریچه باک سوخت، دکمه بازکننده دریچه باک سوخت را فشار دهید.
۳. دریچه باک سوخت (1) را به سمت بیرون بکشید تا کاملاً باز شود.
۴. برای پیاده کردن درب باک (2)، درب باک سوخت را در جهت عکس حرکت عقربه‌های ساعت، بچرخانید.
۵. برحسب نیاز باک سوخت را پر کنید.

### بستن دریچه باک سوخت

۱. برای سوارکردن درب باک سوخت، آن را در جهت حرکت عقربه‌های ساعت تا شنیده شدن "کلیک" بچرخانید. این صدا حاکی از سفت شدن مطمئن درب باک سوخت است.
۲. پس از بستن دریچه باک سوخت آن را به آرامی فشار دهید تا از بسته شدن مطمئن آن اطمینان حاصل کنید.

### ⚠️ اخطار - سوخت گیری

- اگر سوخت تحت فشار بصورت اسپری به بیرون پاشیده شود، ممکن است لباس‌ها یا پوست بدن شما را آلوده نموده و در نتیجه شما را در معرض خطر آتش سوزی و سوختگی قرار دهد. همیشه درب باک را با احتیاط و آرام باز کنید. اگر از درب باک سوخت بیرون می‌زند یا اینکه صدای خفیف تخلیه گاز، «هیس» شنیده می‌شود. قبل از بازکردن کامل در باک سوخت، تا برطرف شدن این وضعیت صبر کنید.
- پس از قطع شدن اتوماتیک سوخت گیری توسط سر شلنگ پمپ جایگاه، دیگر به باک سوخت اضافه نکنید.
- همیشه بسته بودن مطمئن درب باک سوخت را کنترل کنید تا در صورت وقوع تصادف از پاشیده شدن سوخت به بیرون جلوگیری شود.

۱

۲

۳

۴

۵

۶

۷

۸

۹

- از تلفن همراه در محوطه جایگاه یا در حین سوخت گیری استفاده نکنید. جریان برق یا تداخل امواج الکترونیکی ناشی از تلفن همراه، بالقوه می‌تواند بخارات سوخت را مشتعل کرده باعث آتش سوزی شود. اگر باید از تلفن همراه استفاده کنید این کار را در مکانی دور از جایگاه سوخت گیری انجام دهید.
- در هنگام سوخت گیری همیشه موتور را خاموش کنید. جرقه ناشی از اجزاء الکتریکی موتور می‌تواند بخارات سوخت را مشتعل کرده، باعث آتش سوزی شود. پس از اتمام سوخت گیری و قبل از استارت زدن، همیشه درب باک و دریچه باک سوخت را بازدید و از بسته بودن مطمئن آنها اطمینان حاصل کنید.

- پس از شروع سوخت گیری، به هیچ وجه به داخل خودرو باز نگردید. با لمس، مالش یا لغزاندن هر چیزی که قابلیت تولید الکتریسته ساکن دارد (نظیر پلی استر، اطلس، نایلون و غیره) می‌توانید الکتریسیته ساکن تولید کنید. تخلیه الکتریسیته ساکن می‌تواند بخارات سوخت را مشتعل کرده، باعث آتش سوزی سریع شود. اگر باید دوباره وارد خودرو شوید، یک بار دیگر باید الکتریسیته ساکن بالقوه خطرناک را با لمس کردن قطعات فلزی دیگر در فواصل ایمن و دور از گلوبی باک سوخت و سر شیلنگ پمپ یا دیگر منابع سوخت، تخلیه کنید.
- هنگامیکه از ظرف سوخت قابل حمل برای سوخت گیری استفاده می‌کنید، حتماً قبل از سوخت گیری آن را روی زمین قرار دهید. تخلیه الکتریسیته ساکن ظرف سوخت می‌تواند بخارات سوخت را مشتعل کرده، باعث آتش سوزی شود. از هنگام شروع به سوخت گیری تا پایان آن، اتصال بدنه بین ظرف سوخت و خودرو باید برقرار باشد. فقط از ظروف مخصوص حمل و نگهداری سوخت استفاده کنید.

### ⚠️ **اخطار - خطر سوخت‌گیری**

- سوخت‌های خودرو موادی قابل اشتعال هستند. در هنگام سوخت گیری، لطفاً موارد زیر را به دقت رعایت نمایید. بی توجهی به این راهنمایی‌ها می‌تواند منجر به صدمات جسمی جدی، سوختگی شدید یا مرگ در اثر آتش سوزی یا انفجار شود.
- هشدارهای ارائه شده در جایگاه سوخت‌گیری را خوانده و از آن‌ها پیروی کنید.
  - پیش از سوخت‌گیری همیشه به محل قطع کننده اضطراری سوخت (در صورت مجهز بودن)، در جایگاه سوخت توجه کنید.
  - پیش از لمس سر شیلنگ پمپ سوخت یا درب باک، باید الکتریسیته ساکن بالقوه خطرناک را با لمس قطعات فلزی دیگر خودرو در فواصل ایمن و دور از گلوبی باک سوخت و سر شیلنگ پمپ یا دیگر منابع سوخت، تخلیه کنید.

### هشدار

- حتماً فقط از سوخت مطابق فصل ۱ " الزامات سوخت " استفاده کنید.
- در صورت نیاز به تعویض درب باک سوخت، فقط از درب باک اصلی یا مشابه اعلام شده آن برای خودرو خود استفاده کنید. درب باک سوخت غیر صحیح می‌تواند باعث بروز عیوب جدی در سیستم سوخت رسانی یا سیستم کنترل گازهای آگزوز شود. برای اطلاع از جزئیات بیشتر با عاملیت مجاز کیا تماس بگیرید.
- از پاشیده شدن سوخت بر روی سطوح خارجی خودرو جلوگیری کنید. پاشیده شدن هر نوع سوخت بر روی سطوح رنگ شده ممکن است باعث صدمه دیدن رنگ شود.
- پس از سوخت گیری از بسته بودن مطمئن درب باک سوخت اطمینان حاصل کنید تا در صورت وقوع تصادف از پاشیده شدن سوخت به بیرون جلوگیری شود.

- حین قرار داشتن در جایگاه سوخت گیری از کبریت یا فندک استفاده نکرده، سیگار نکشید یا ته سیگار خود را درون خودروها نزنید. سوخت خودرو به شدت قابل انفجار بوده و بر اثر جرقه منجر به آتش سوزی می‌گردد.
- اگر در هنگام سوخت گیری، آتش سوزی ایجاد شد، از خودرو دور شده، فوراً به مدیر جایگاه اطلاع دهید یا با پلیس و اداره آتش نشانی محل تماس بگیرید. به دستورات ایمنی ارائه شده توسط آنها، عمل کنید.

۱

۲

۳

۴

۵

۶

۷

۸

۹



## سقف کشویی/لولایی (سانروف ، در صورت مجهز بودن)



اگر خودرو شما به سانروف مجهز است، قادر به لغزاندن کشویی یا بالا و پایین دادن سقف با استفاده از اهرم کنترل تعبیه شده بر روی کنسول بالای سر می‌باشید.

بازکردن، بستن یا بالا و پایین دادن سقف برقی فقط در هنگامی که سوئیچ خودرو در موقعیت روشن ON قرار دارد، امکان‌پذیر است.

### \* یادآوری

- در مناطق سردسیر و مرطوب، ممکن است سقف برقی در شرایط یخبندان به طور مناسب کار نکند.
- پس از شستشوی خودرو یا پس از هر بارندگی، قبل از استفاده از سقف برقی حتماً آب باقی مانده بر روی سقف برقی را پاک کنید.

### ! هشدار

- پس از آن که سقف برقی کاملاً باز / بسته یا در موقعیت تاشدن (لولایی) قرار داشت، به حرکت دادن اهرم کنترل ادامه ندهید، ممکن است موتور یا اجزاء سیستم دچار آسیب شوند.
- حین ترک خودرو از بسته شدن کامل سقف برقی اطمینان حاصل نمایید. در صورت باز ماندن سانروف، برف یا باران ممکن است وارد خودرو شده و تجهیزات داخلی خودرو را خیس نماید، همچنین منجر به جلب توجه سارقین گردد.

### \* یادآوری

در صورتیکه سانروف در موقعیت تا شدن (لولایی) باشد نمیتوان آن را به صورت کشویی باز و بسته نمود و در صورتیکه در حالت باز یا کشویی باشد نمیتوان آن را تا کرد.

### ! اخطار

هرگز حین رانندگی اقدام به تنظیم سقف برقی یا سایبان نکنید. این عمل منجر به از دست دادن کنترل و تصادفات منجر به مرگ، صدمات جسمی جدی یا صدمه دیدن خودرو خواهد شد.

۱

۲

۳

۴

۵

۶

۷

۸

۹

باز و بسته کردن سان روف به صورت کشویی



- ۱
- ۲
- ۳
- ۴
- ۵
- ۶
- ۷
- ۸
- ۱

برای باز و بسته کردن سان روف (در خودروهای مجهز به سان روف دستی)، اهرم کنترل سقف برقی را به سمت عقب یا جلو در موقعیت نقطه چین اول فشار داده یا بالا بکشید.

برای باز کردن سان روف (در خودروهای مجهز به سان روف اتوماتیک) کلید کنترل سقف برقی را به سمت عقب و در موقعیت نقطه چین (در جهت نشانگرهای تصویر فوق) دوم فشار دهید.

سان روف را با موقعیت باز توصیه شده (حدود ۵ cm کمتر از موقعیت حداکثر) به صورت کشویی باز و بسته نمایید.

برای توقف سان روف در هر نقطه، دکمه کنترل سقف برقی را به طور لحظه‌ای کشیده یا فشار دهید.

برای باز کردن سان روف تا موقعیت حداکثر، کلید سقف برقی را یکبار دیگر به سمت عقب خودرو فشار داده و نگه دارید تا زمانی که سان روف به صورت کشویی کاملاً باز شود.

**\* یادآوری**

به منظور کاهش سروصدای باد هنگام رانندگی، توصیه می‌شود با موقعیت پیشنهادی سان روف (حدود ۵ cm کمتر از حداکثر باز باشد) رانندگی نمایید.

برای بستن سان روف (برای خودروهای مجهز به سان روف اتوماتیک) کلید کنترل سقف برقی را به سمت موقعیت نقطه چین (در جهت نشانگر تصویر فوق) حرکت دهید.

با این روش سان روف کاملاً بسته خواهد شد. جهت توقف سان روف در هر نقطه، کلید کنترل سقف برقی را به طور لحظه‌ای کشیده یا فشار دهید.

برگشت اتوماتیک سقف برقی



اگر حین بسته شدن اتوماتیک سقف برقی، هر نوع مانع یا قسمتی از بدن در مسیر حرکت سقف قرار گیرد، سقف برقی سمت حرکت را تغییر داده، سپس متوقف می‌شود.

اگر مانعی کوچک و ریز، بین شیشه کشویی و قاب سقف برقی قرار گیرد، عملکرد برگشت اتوماتیک سقف برقی کار نخواهد کرد. همیشه قبل از بستن سقف باید دور بودن اشیاء و یا سرنشینان از مسیر سقف برقی را کنترل کنید.

### هشدار

- کثیفی و آلودگی‌های انباشته شده بر روی ریل راهنمای سقف برقی را به طور منظم پاک کنید.
- در صورت باز کردن سقف برقی در دمای زیر صفر یا هنگامی که سانروف از برف یا یخ پوشیده شده است، شیشه یا موتور سقف برقی صدمه خواهد دید.
- در صورت استفاده طولانی مدت از سانروف، انباشته شدن گرد و غبار بین سقف برقی و قاب پنجره ممکن است موجب سروصدا شود. به طور مرتب سقف را باز نموده و گرد و غبار را با پارچه‌ای تمیز پاک کنید.

### بستن سانروف

اهرم کنترل سقف برقی (سانروف) را به سمت پایین فشار داده تا سقف در موقعیت دلخواه قرار بگیرد.

### ⚠️ - خطر - سقف برقی

- در حین بسته شدن سقف برقی مواظب باشید سر، دست‌ها و بدن کسی لای آن گیر نکند.
- در هنگام رانندگی صورت، گردن، بازوها یا بدن را از دریچه سقف بیرون نبرید.
- قبل از بستن سقف برقی از دور بودن ایمن دست و صورت از مسیر حرکت سقف اطمینان حاصل کنید.

### باز کردن و بستن سانروف به صورت لولایی باز کردن سانروف



اهرم کنترل سقف برقی (سانروف) را به سمت بالا فشار داده تا سقف در موقعیت دلخواه قرار بگیرد.

## سایبان



سایبان همراه با باز شدن قاب (پنل) شیشه‌ای به صورت اتوماتیک باز می‌شود. برای بستن آن باید به صورت دستی اقدام کنید.

### ⚠ هشدار

سان روف به منظور باز و بسته شدن به همراه سایبان طراحی شده است. هرگز هنگام باز بودن سان روف، سایبان را نیندید.

۱

۲

۳

۴

۵

۶

۷

۸

۹

۴. اهرم کنترل را به مدت ۱۰ ثانیه در موقعیت بستن به سمت جلو فشار دهید.
- هنگام قرار گرفتن سان روف در موقعیت بستن: شیشه به سمت بالا تا شده، سپس کمی به سمت بالا و پایین حرکت خواهد کرد.
  - هنگام قرار گرفتن سان روف در موقعیت تا شدن: شیشه، کمی به سمت بالا و پایین حرکت خواهد کرد.

- ### تنظیم مجدد سان روف
- در شرایط زیر مجدداً سان روف را تنظیم نمایید:
- باتری خودرو خالی یا تعویض شود، یا جعبه فیوز تعویض شده باشد.
  - سان روف درست عمل نمیکند.
  - شیشه سان روف حین عملکرد، حتی در صورت عدم وجود مانع باز میماند.
  - شیشه از ارتفاع یکسانی برخوردار نیست.
۱. سویچ را در موقعیت روشن ON قرار دهید یا موتور را روشن کنید. توصیه میشود برای تنظیم مجدد سان روف، موتور روشن باشد.
۲. اهرم کنترل سان روف را به سمت بالا و در جهت بستن فشار داده و رها کنید. این عمل را تا زمانیکه سان روف حرکت نکند تکرار کنید. سان روف بسته به شرایط، در موقعیت بستن یا تا کردن توقف میکند.
۳. در صورت بیحرکت ماندن سان روف، اهرم کنترل را رها کنید.

### هشدار

در صورت عدم تنظیم مجدد سقف برقی، هنگام قطع یا خالی شدن باتری یا ترکیدن فیوز مربوطه، ممکن است سان روف به طور صحیح عمل نکند.

۵. اهرم کنترل سان روف را به مدت ۳ ثانیه به سمت جلو در موقعیت بستن فشار داده و نگه دارید تا زمانی که سان روف به صورت زیر عمل کند:  
حرکت لولایی به سمت پایین ← حرکت کشویی باز ← حرکت کشویی بسته

### \* یادآوری

اهرم کنترل را تا زمانی که عملکرد کامل اجرا نشده رها نکنید. در صورت رها نمودن اهرم حین عملکرد، مجدداً از مرحله دوم شروع نمایید.

۶. پس از تکمیل این مراحل، اهرم کنترل را رها کنید. (سیستم سقف برقی مجدداً تنظیم شده است.)

\* برای اطلاع از جزئیات بیشتر با عاملیت مجاز کیا تماس بگیرید.

۱

۲

۳

۴

۵

۶

۷

۸

۱

## غریبک فرمان

### فرمان برقی (EPS)

برای آنکه بتوانید به وسیله فرمان خودرو را هدایت کنید، غریبک فرمان از یک موتور کمک می‌گیرد. در صورت خاموش شدن موتور یا از کار افتادن سیستم فرمان برقی، هنوز می‌توان به خودرو فرمان داد، اما برای چرخاندن غریبک فرمان، باید نیروی بیشتری صرف نمود.

موتور غریبک فرمان توسط واحد کنترل غریبک فرمان کنترل می‌شود که گشتاور غریبک فرمان و سرعت خودرو را برای کنترل موتور اندازه‌گیری می‌کند.

برای کنترل راحت‌تر غریبک فرمان، با افزایش سرعت خودرو، فرمان سنگین‌تر و با کاهش سرعت خودرو، غریبک فرمان سبک‌تر می‌شود.

اگر متوجه هرگونه تغییر در نیروی لازم برای چرخاندن غریبک فرمان در شرایط عادی رانندگی شدید، توصیه می‌شود با مراجعه به عاملیت مجاز کیا سیستم فرمان برقی را مورد بازدید و کنترل قرار دهید.

### \* یادآوری

حین عملکرد عادی خودرو ممکن است علائم زیر رخ دهد:

- چراغ هشدار EPS روشن نشود.
  - بلافاصله پس از قرار دادن سوئیچ خودرو در وضعیت روشن ON، غریبک فرمان به شدت حرکت کند؛ این حالت بیانگر انجام مراحل تشخیص عیب سیستم EPS می‌باشد. پس از کامل شدن مراحل تشخیص عیب، غریبک فرمان به شرایط عادی باز می‌گردد.
  - پس از قرار دادن سوئیچ خودرو در وضعیت روشن ON یا قفل LOCK، ممکن است صدای کلیک از رله سیستم EPS شنیده شود.
  - حین متوقف بودن خودرو یا رانندگی با سرعت کم ممکن است صدای موتور شنیده شود.
  - در صورتی که سیستم تشخیص عیب EPS، نقصی را در سیستم EPS شناسایی کند و هم‌زمان برای جلوگیری از تصادف، عملکرد سیستم EPS متوقف شود، ممکن است غریبک فرمان به شدت حرکت کند.
- در صورت چرخاندن مداوم غریبک فرمان، حین بی حرکت بودن خودرو، ممکن است غریبک فرمان به شدت حرکت کند. با این وجود، پس از چند دقیقه غریبک فرمان به وضعیت عادی باز می‌گردد.
  - در صورت عدم عملکرد عادی غریبک فرمان الکترونیکی، چراغ هشدار روی صفحه نمایشگرها روشن می‌شود. ممکن است کنترل خودرو توسط غریبک فرمان مشکل شده یا غریبک فرمان به طور غیر عادی عمل کند. توصیه می‌شود با عاملیت مجاز کیا تماس حاصل نمایید.
  - ممکن است حین حرکت غریبک فرمان در هوای سرد، صدای غیر عادی به گوش برسد، این حالت کاملاً عادی بوده و پس از عادی شدن شرایط دمایی، این صدا از بین خواهد رفت.

۱

۲

۳

۴

۵

۶

۷

۸

۹

## فرمان هیدرولیک

برای کمک به چرخاندن غربیلک فرمان، سیستم هیدرولیک فرمان از نیروی موتور بهره می برد. اگر موتور خاموش باشد یا سیستم هیدرولیک فرمان از کار بیفتد، غربیلک فرمان خودرو هنوز قابل چرخاندن است، لیکن برای چرخاندن باید نیروی بیشتری را صرف کنید.

اگر متوجه هر گونه تغییر در نیروی لازم برای چرخاندن غربیلک فرمان در شرایط عادی استفاده از خودرو شدید، توصیه می شود با مراجعه به عاملیت مجاز کیا، سیستم هیدرولیک فرمان را مورد بازدید و کنترل قرار دهید.

## \* یادآوری

اگر تسمه پمپ هیدرولیک فرمان پاره شود یا پمپ هیدرولیک فرمان از کار بیفتد، نیروی لازم برای چرخاندن غربیلک فرمان به مقدار زیادی افزایش می یابد.

## \* یادآوری

اگر خودرو به مدت طولانی در هوای سرد بیرون (کمتر از ۱۰- درجه سانتیگراد) پارک شود، پس از اولین روشن شدن موتور، غربیلک فرمان ممکن است به نیروی بیشتری برای چرخاندن نیاز داشته باشد. این امر در اثر افزایش گرانشی روغن هیدرولیک فرمان به دلیل هوای سرد رخ می دهد و حاکی از وجود عیب نیست. اگر چنین اتفاقی رخ داد، با فشار دادن پدال گاز، دور موتور را به ۱۵۰۰ دور در دقیقه (rpm) برسانید، سپس پدال را رها کنید یا اجازه دهید موتور در دور آرام ۲ تا ۳ دقیقه کار کند تا روغن هیدرولیک گرم شود.

## ستون تلسکوپی و تا شونده غربیلک فرمان

ستون تا شونده غربیلک فرمان به شما اجازه تنظیم ستون غربیلک فرمان را قبل از شروع به رانندگی می دهد. همچنین برای برخورداری از فضای بیشتر در هنگام ورود و خروج از خودرو، ستون غربیلک فرمان را تا بالاترین سطح می توانید بالا دهید.

غربیلک فرمان باید به نحوی تنظیم شود که ضمن رانندگی راحت به شما اجازه دیدن چراغ های هشدار صفحه نمایشگر و نمایشگر را بدهد.

## ⚠️ **اخطار**

- هرگز در حین رانندگی اقدام به تنظیم غربیلک فرمان نکنید، زیرا ممکن است کنترل خودرو را از دست داده، باعث صدمات جسمی شدید یا تصادف شوید.
- پس از تنظیم، غربیلک فرمان را به بالا و پایین فشار دهید تا از قفل شدن آن در محل دلخواه اطمینان حاصل کنید.

۱

۲

۳

۴

۵

۶

۷

۸

۹

### گرمکن غربلیک فرمان (در صورت مجهز بودن)

### \*یادآوری

پس از روشن کردن گرمکن غربلیک فرمان، با گذشت حدود ۳۰ دقیقه، گرمکن غربلیک فرمان به طور اتوماتیک خاموش می شود.

### ⚠ هشدار

از نصب هرگونه گیره برای حرکت دادن غربلیک فرمان خودداری نمایید.  
این کار منجر به صدمه دیدن سیستم گرمکن غربلیک فرمان می شود.



حین قرار داشتن سوئیچ خودرو در وضعیت روشن ON، فشار دادن دکمه گرمکن، غربلیک فرمان را گرم خواهد کرد. چراغ نشانگر روی دکمه روشن شده و پیغام نشانگر بر روی LCD به نمایش در خواهد آمد.

برای خاموش کردن گرمکن غربلیک فرمان، مجدداً دکمه را فشار دهید. چراغ نشانگر روی دکمه خاموش شده و پیغام روی صفحه نمایش LCD، ناپدید می شود.

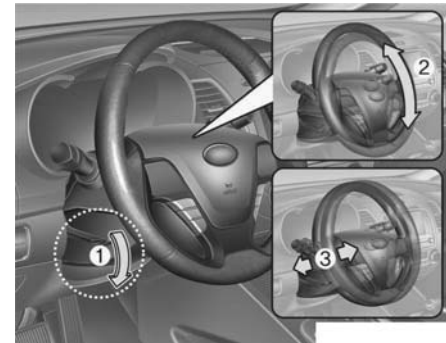

برای تغییر زاویه غربلیک فرمان، در حالیکه اهرم آزاد کننده قفل (1) را می کشید، زاویه غربلیک (2) و ارتفاع غربلیک (3) را در مقدار مورد نظر تنظیم کرده و سپس برای قفل شدن غربلیک فرمان در محل خود، اهرم را رها کنید. پیش از رانندگی از قفل شدن غربلیک فرمان در محل خود اطمینان حاصل نمایید.

۱

۲

۳

۴

۵

۶

۷

۸

۹



### غریبلیک فرمان منعطف (در صورت مجهز بودن)



غریبلیک فرمان منعطف، حرکت غریبلیک را براساس ترجیح راننده و شرایط جاده کنترل می کند. می توانید با فشار دکمه حالت فرمان، وضعیت دلخواه را انتخاب کنید.

### هشدار

- برای به صدا در آوردن بوق، محکم به بوق ضربه زده یا با مشت به آن نکوبید. با اشیای نوک تیز به بوق فشار وارد نکنید.
- حین تمیز کردن غریبلیک فرمان از حلال های آلی همانند تینر، بنزین، الکل و گازوئیل استفاده نکنید. این کار منجر به صدمه دیدن غریبلیک فرمان می شود.

### بوق



برای به صدا در آوردن بوق، علامت نمایش بوق روی صفحه فرمان را فشار دهید (تصویر را ببینید). بوق فقط زمانی به صدا در می آید که این ناحیه فشرده شود. برای اطمینان از عملکرد مناسب بوق به طور منظم بوق را امتحان نمایید.

حالت اسپرت

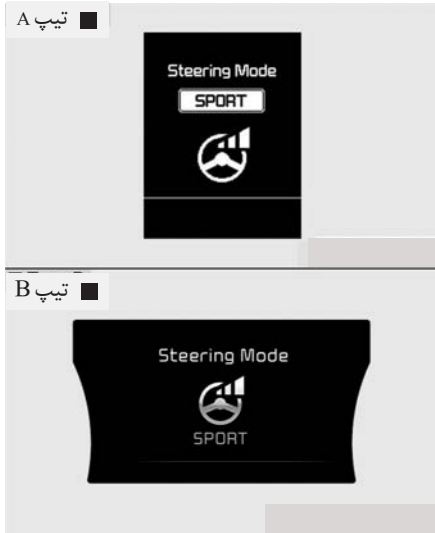

در حالت اسپرت، غربلیک فرمان سنگین تر می‌شود. حالت اسپرت اغلب حین رانندگی در بزرگراه مورد استفاده قرار می‌گیرد.

حالت عادی

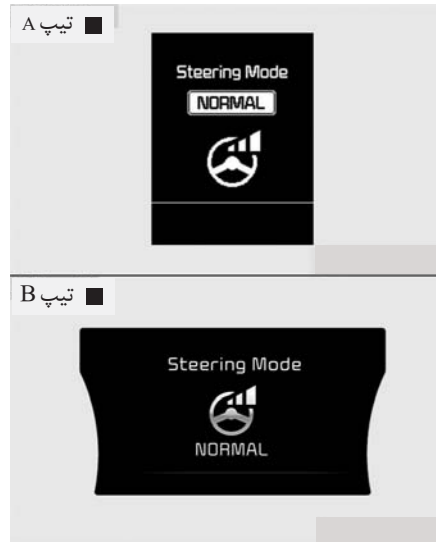

در حالت عادی، برای چرخاندن غربلیک فرمان به نیروی متوسط نیاز است.

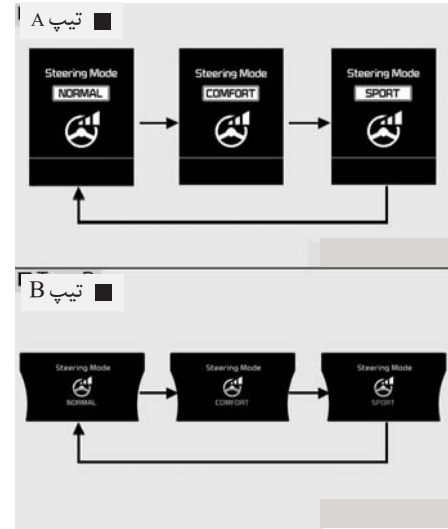

حین فشار دکمه حالت فرمان، وضعیت انتخابی به روی صفحه نمایش LCD پدیدار می‌شود.

در صورتی که دکمه وضعیت غربلیک فرمان ظرف ۴ ثانیه فشار داده شود، وضعیت فرمان به ترتیب عادی (با Normal، اسپرت Sport و راحت Comfort) توجه به تصویر فوق) تغییر می‌کند.

در صورتی که دکمه حالت فرمان ظرف ۴ ثانیه فشار داده نشود، صفحه نمایش LCD به وضعیت قبلی باز می‌گردد.

- ۱
- ۲
- ۳
- ۴
- ۵
- ۶
- ۷
- ۸
- ۹

### هشدار

- در صورت فشار دادن دکمه حالت غربیلک فرمان حین چرخاندن غربیلک، برای ایمنی شما صفحه نمایش LCD تغییر کرده، اما وضعیت غربیلک فرمان به همان سرعت تغییر نمی کند. پس از بی حرکت شدن غربیلک، به طور اتوماتیک غربیلک فرمان در حالت انتخابی قرار می گیرد.
- حین رانندگی با دقت، وضعیت غربیلک را تغییر دهید.
- در صورتی که فرمان برقی به درستی کار نکند، غربیلک فرمان منعطف نیز عمل نخواهد کرد.

### حالت راحت

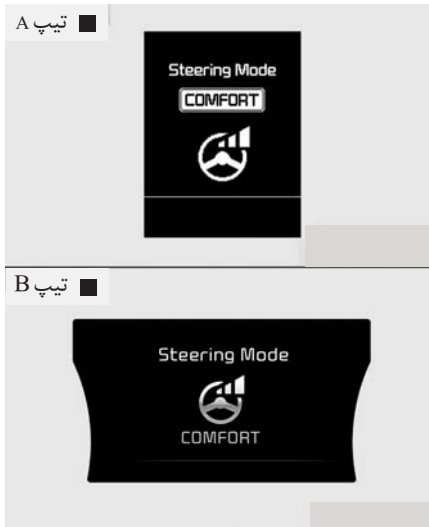

در حالت راحت، غربیلک فرمان سبک تر می شود. حالت راحت اغلب حین رانندگی در مرکز شهر یا پارک خودرو به کار گرفته می شود. همچنین، حالت راحت به افراد ضعیف کمک می کند تا راحت تر رانندگی کنند.

## آینه‌ها

### آینه داخلی دید عقب

آینه داخلی را بر اساس دیدن نمای وسط شیشه عقب تنظیم کنید. تنظیم آینه را قبل از شروع به رانندگی انجام دهید.

### ⚠️ خطر - دید عقب

اجازه ندهید اشیاء روی صندلی عقب یا اشیاء موجود در محفظه وسایل و بار عقب، مانع دید شما از طریق شیشه عقب خودرو شوند.

### ⚠️ خطر

هرگز حین رانندگی آینه دید عقب را تنظیم نکنید. این کار ممکن است به از دست دادن کنترل خودرو و تصادف که موجب آسیب دیدن خودرو، صدمات جسمی شدید و مرگ می‌شود منجر گردد.

### آینه داخلی دید عقب روز / شب

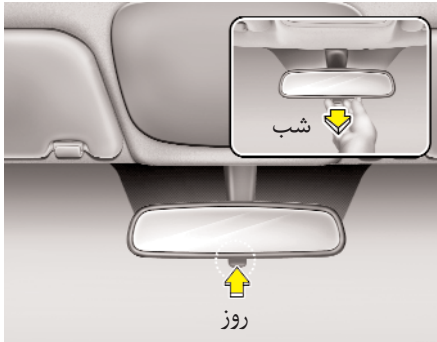

### ⚠️ خطر

از دستکاری کردن آینه داخلی و نصب آینه عریض خودداری نمایید. چرا که در صورت تصادف یا باز شدن کیسه هوا ممکن است منجر به صدمات جسمی گردد.

تنظیم آینه را قبل از شروع رانندگی در حالیکه اهرم انتخاب حالت روز / شب در موقعیت روز است، انجام دهید.

در هنگام رانندگی در شب، برای کاهش انعکاس نور خیره کننده چراغ های جلو خودروهای پشت سر، اهرم انتخاب حالت روز / شب را به سمت خود بکشید.

بخاطر داشته باشید، در زمان قرار داشتن اهرم انتخاب حالت در موقعیت شب، مقداری از شفافیت دید عقب از دست می‌رود.

۱

۲

۳

۴

۵

۶

۷

۸

۹

### آینه‌های بغل (آینه دید عقب بیرونی)

قبل از شروع به رانندگی حتماً زاویه آینه‌ها را تنظیم کنید.

خودرو شما به آینه‌های بغل (بیرونی) سمت چپ و راست مجهز می‌باشد. آینه‌ها توسط کلید کنترل از راه دور قابل تنظیم هستند. برای جلوگیری از صدمه دیدن در هنگام استفاده از کارواش‌های اتوماتیک یا عبور از مسیرهای کم‌عرض، آینه‌های بغل قابل تا شدن به سمت عقب هستند.

#### **⚠️** **اخطار - آینه‌های بغل**

- آینه بغل سمت راست محدب است. در بعضی از کشورها آینه بغل سمت چپ نیز محدب است. اشیاء قابل رویت در این آینه‌ها، نزدیک‌تر از فاصله‌ای هستند که در آینه نشان داده می‌شود.
- برای تغییر خط حرکت، از آینه داخلی یا دید مستقیم برای تخمین فاصله واقعی خودروهای پشت سر استفاده کنید.



برای استفاده از آینه داخلی برقی:

- با هر بار چرخاندن سوئیچ خودرو به موقعیت روشن ON، آینه به موقعیت روشن باز می‌گردد.
- برای فعال کردن عملکرد اتوماتیک کاهش انعکاس نور، دکمه ON/OFF (1) را فشار دهید. در این وضعیت چراغ نمایشگر آینه روشن می‌شود.
- برای غیرفعال کردن عملکرد اتوماتیک کاهش انعکاس نور، دکمه ON/OFF (1) را فشار دهید. در این وضعیت چراغ نمایشگر آینه خاموش می‌شود.

### آینه الکتروکرومیک (ECM)

(در صورت مجهز بودن)

آینه داخلی الکتروکرومیک، به طور اتوماتیک انعکاس تابش نور چراغ‌های جلو خودروهای پشت سر را در شب یا شرایط کاهش روشنایی لازم برای رانندگی کنترل می‌کند. حسگر تعبیه شده در آینه داخلی میزان روشنایی اطراف خودرو را حس کرده و به طور اتوماتیک شدت انعکاس نور چراغ‌های جلو خودروهای پشت سر را کنترل می‌کند.

در هنگام روشن بودن موتور، انعکاس نور به طور اتوماتیک توسط حسگر تعبیه شده در آینه داخلی کنترل می‌شود.

هر گاه دسته دنده به موقعیت دنده عقب (R) حرکت داده شود، آینه برای ارتقاء دید راننده نسبت به عقب خودرو، به طور اتوماتیک به موقعیت وضوح بیشتر تغییر موقعیت می‌دهد.

#### **⚠️** **هشدار**

برای تمیز کردن آینه از حوله کاغذی (یا نظایر آن) مرطوب شده با مایع شیشه پاک کن استفاده کنید. مایع تمیز کننده شیشه را مستقیماً به آینه اسپری نکنید، زیرا ممکن است مایع تمیز کننده وارد قاب آینه شود.

### هشدار

یخ روی سطح آینه را نتراشید، این کار ممکن است به شیشه آینه آسیب بزند. اگر یخ روی آینه باعث محدودیت حرکت آینه می‌شود، برای تنظیم به آینه فشار وارد نکنید. برای پاک کردن یخ، از اسپری ضد یخ یا یک اسفنج یا پارچه نرم همراه با آب بسیار گرم استفاده کنید.

### هشدار

اگر یخ روی آینه مانع حرکت آینه می‌شود، با زور آینه را تنظیم نکنید. از اسپری ضد یخ تایید شده (نه ضد یخ رادیاتور) استفاده کرده یا خودرو را به محلی گرم منتقل کنید و اجازه دهید یخ‌ها آب شوند.

### اخطار

هنگام حرکت خودرو آینه‌های بغل را تنظیم یا تا نکنید. این کار می‌تواند منجر به از دست دادن کنترل خودرو و وقوع تصادف منجر به مرگ، صدمات جدی جسمی یا خسارات مالی شود.

### کنترل از راه دور



کلید کنترل از دور آینه‌های بغل واقع بر روی درب راننده، به شما اجازه تنظیم موقعیت آینه‌های بغل چپ و راست را می‌دهد. برای تنظیم موقعیت هر یک از آینه‌ها، کلید انتخاب آینه (1) را به طرف R یا L برای انتخاب آینه سمت راست یا سمت چپ حرکت دهید، سپس برای تغییر موقعیت آینه انتخابی به بالا، پایین، چپ یا راست، نقطه مربوطه بر روی کلید را فشار دهید. پس از تنظیم، کلید را در موقعیت خنثی (وسط) قرار دهید تا از تنظیم ناخواسته در اثر برخورد دست، جلوگیری شود.

### هشدار

- آینه‌ها پس از رسیدن به حداکثر زاویه تنظیم متوقف می‌شوند، ولی موتور آینه تا زمانیکه کلید فشار داده می‌شود، کار می‌کند. بیش از زمان لازم برای تنظیم، کلید را فشار ندهید، موتور ممکن است آسیب ببیند.
- سعی نکنید آینه بغل را با دست تنظیم کنید. ممکن است این عمل باعث صدمه دیدن قطعات مکانیزم آینه شود.

### تا کردن آینه بغل



### نوع دستی

برای تا کردن آینه بغل، با دست قاب آینه را به سمت عقب خودرو تا کنید.



### نوع برقی

برای باز یا تا کردن آینه بغل، دکمه تا کردن آینه را به شرح زیر فشار دهید.

- جهت چپ (1): باز کردن آینه
- جهت راست (2): تا کردن آینه
- دکمه وسط (3) (Auto)

آینه را میتوان به صورت اتوماتیک به شرح زیر تا کرده یا باز نمود:

- خودروهای فاقد کلید هوشمند
- حین قفل یا باز کردن دربها با فرستنده کنترل از راه دور، آینه نیز تا شده یا باز میشود.

- خودروهای مجهز به کلید هوشمند
- حین قفل یا باز کردن دربها به وسیله کلید هوشمند آینه نیز تا شده یا باز میشود.
- حین قفل یا باز کردن دربها با دکمه روی دستگیره بیرونی درب سمت راننده، آینه نیز تا شده یا باز می شود.
- هنگام نزدیک شدن به خودرو (در صورت بسته و قفل بودن همه دربها) با در دست داشتن کلید هوشمند آینه باز خواهد شد. (در صورت مجهز بودن)

### هشدار

آینه بغل برقی حتی در حالتی که سوئیچ خودرو در وضعیت قفل LOCK قرار دارد، عمل خواهد کرد. با این وجود، برای جلوگیری از خالی شدن شارژ باتریها، زمانی که موتور خاموش است، طولانی تر از مدت مورد نیاز با آینهها کار نکنید.

### هشدار

در صورتی که آینه شما از نوع برقی است، آینه را با دست خم نکنید، زیرا موتور آینه آسیب خواهد دید.

صفحه نمایشگرها و چراغ‌های نمایشگر

تیب A ■



- ۱
- ۲
- ۳
- ۴
- ۵
- ۶
- ۷
- ۸
- ۹

- 1. دورسنج
- 2. چراغ‌های نمایشگر چراغ‌های راهنما
- 3. سرعت‌سنج
- 4. درجه نشان دهنده دمای مایع خنک‌کننده موتور
- 5. درجه نشان دهنده مقدار سوخت
- 6. چراغ‌های هشدار و نمایشگر
- 7. صفحه نمایش LCD

تیب B ■



\* ممکن است صفحه نمایشگر خودرو شما با صفحه نشان داده شده در تصویر متفاوت باشد. برای اطلاع از جزئیات بیشتر مبحث "نمایشگرها" در این فصل را مطالعه نمایید.



تیب C ■



1. دورسنج
2. چراغ‌های نمایشگر چراغ‌های راهنما
3. سرعت‌سنج
4. درجه نشان‌دهنده دمای مایع خنک‌کننده موتور
5. درجه نشان‌دهنده مقدار سوخت
6. چراغ‌های هشدار و نمایشگر
7. صفحه نمایش LCD

تیب D ■



- \* ممکن است صفحه نمایشگر خودرو شما با صفحه نشان داده شده در تصویر متفاوت باشد. برای اطلاع از جزئیات بیشتر مبحث "نمایشگرها" در این فصل را مطالعه نمایید.

**کلیدهای کنترل صفحه نمایشگرها**  
**تنظیم روشنایی صفحه نمایشگرها**  
 ( در صورت مجهز بودن )

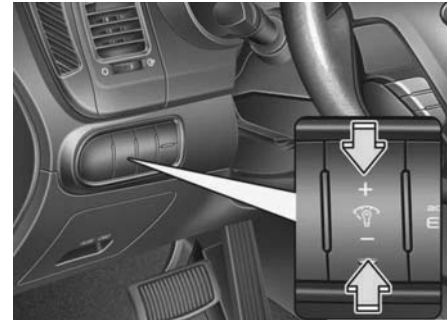
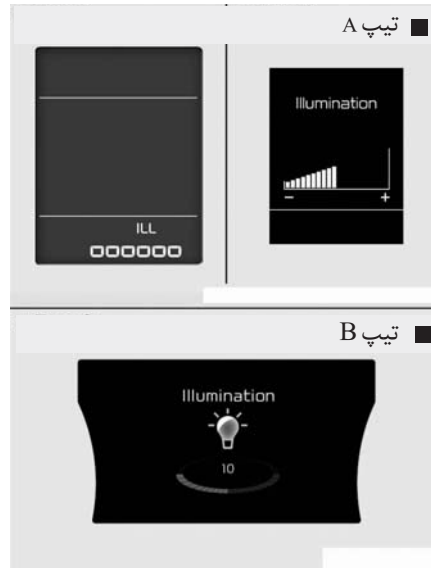



حین قرار داشتن سوئیچ خودرو یا کلید روشن / خاموش موتور Engine Start/Stop Button در وضعیت روشن ON، یا حین روشن بودن چراغ های عقب، کلید تنظیم روشنایی صفحه نمایشگرها ("+" یا "-") را بچرخانید.

- در صورت نگه داشتن کلید تنظیم روشنایی ("+" یا "-") میزان روشنایی به طور مداوم تغییر می کند.
- در صورت رسیدن میزان روشنایی به حداقل یا حداکثر، آژیر به صدا در می آید.

۱
۲
۳
۴
۵
۶
۷
۸
I

[تیپ B]

- (۱)  : دکمه MODE برای تغییر حالت یا دکمه SELECT برای انتخاب موارد.
- (۲)  : دکمه MOVE برای تغییر موارد یا دکمه RESET برای صفر کردن موارد.
- (۳)  : دکمه SELECT/RESET برای تنظیم یا صفر کردن موارد انتخابی

\* برای اطلاع از حالت LCD، مبحث صفحه نمایش LDC در این فصل را مطالعه نمایید.

### کلیدهای کنترل صفحه نمایش LCD



با استفاده از کلیدهای کنترل روی غربیلک فرمان می‌توانید حالت صفحه نمایش LCD را تغییر دهید.

[تیپ A]

- (1) TRIP : دکمه TRIP برای تغییر وضعیت سفری
- (2) RESET : دکمه RESET برای صفر کردن موارد یا تنظیم مجدد

**نمایشگرها**

سرعت سنج

سرعت سنج، سرعت حرکت رو به جلو خودرو را نشان داده و براساس مایل بر ساعت (mph) و یا کیلومتر بر ساعت (km/h) درجه بندی شده است.

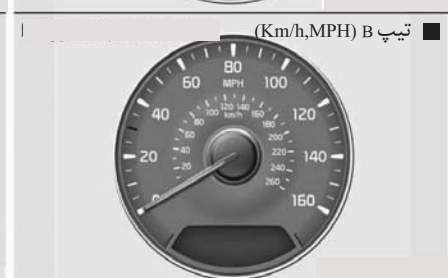
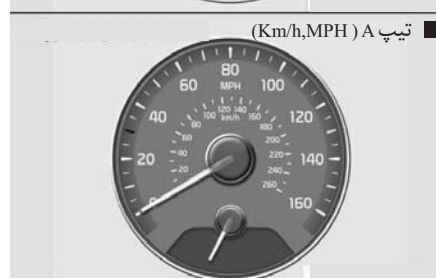
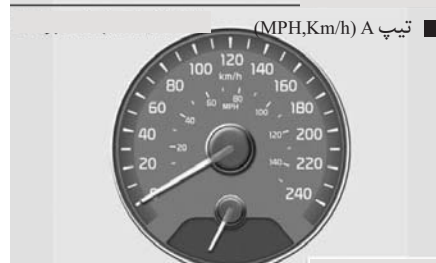

- ۱
- ۲
- ۳
- ۴**
- ۵
- ۶
- ۷
- ۸
- I

**هشدار** 

هرگز به موتور به حدی گاز ندهید که عقربه نمایشگر به محدوده قرمز رنگ صفحه نمایشگر دورسنج برسد. این عمل می‌تواند باعث صدمه دیدن شدید موتور شود.

**دورسنج**

تیب A, B



تیب C



دورسنج، سرعت تقریبی چرخش موتور را به سرعت دور در دقیقه (rpm) نشان می‌دهد. از دورسنج برای انتخاب صحیح نقاط تعویض دنده و جلوگیری از پس زدن موتور و یا جلوگیری از دور بیش از حد موتور، استفاده کنید.

۱

۲

۳

۴

۵

۶

۷

۸

۹

درجه نشان دهنده دمای مایع خنک کننده موتور

**هشدار** ⚠️

اگر عقربه نمایشگر از محدوده عادی (نرمال) گذشته به موقعیت داغ " H یا 130 " نزدیک شد، نشان دهنده گرم شدن بیش از اندازه ای است که می تواند به موتور صدمه بزند.  
زمانی که موتور داغ کرده است به رانندگی ادامه ندهید. اگر موتور داغ کرده است، مبحث "داغ کردن موتور" در فصل ۶ را مطالعه نمایید.

**اخطار** ⚠️

هرگز در صورت داغ بودن موتور، درب رادیاتور را باز نکنید. مایع خنک کننده موتور تحت فشار قرار داشته و می تواند باعث سوختگی های شدید شود. قبل از اضافه کردن مایع به مخزن مایع خنک کننده موتور، تا سرد شدن موتور صبر کنید.

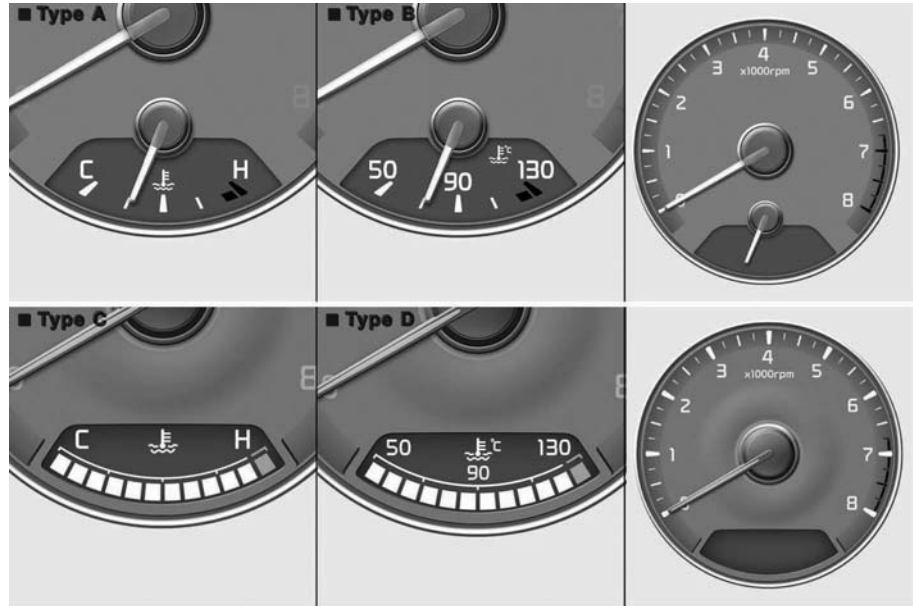

هنگامی که سوئیچ خودرو یا دکمه روشن / خاموش موتور Engine Start / Stop Button در موقعیت روشن ON قرار دارد، این نمایشگر دمای مایع خنک کننده موتور را نشان می دهد.

- ۱
- ۲
- ۳
- ۴
- ۵
- ۶
- ۷
- ۸
- ۹

درجه نشان دهنده مقدار سوخت

### \* یادآوری

- میزان ظرفیت باک سوخت در فصل ۸ مشخص شده است.
- درجه نشان دهنده مقدار سوخت به چراغ هشدار پایین بودن سوخت مجهز است که حین تقریباً خالی بودن مخزن سوخت روشن می‌شود.
- در شیب‌ها یا پیچ‌ها، عقربه درجه نشان دهنده مقدار سوخت ممکن است به دلیل حرکت سوخت در باک مقداری پایین رفته یا چراغ هشدار پایین بودن سوخت زودتر از موعد روشن شود.

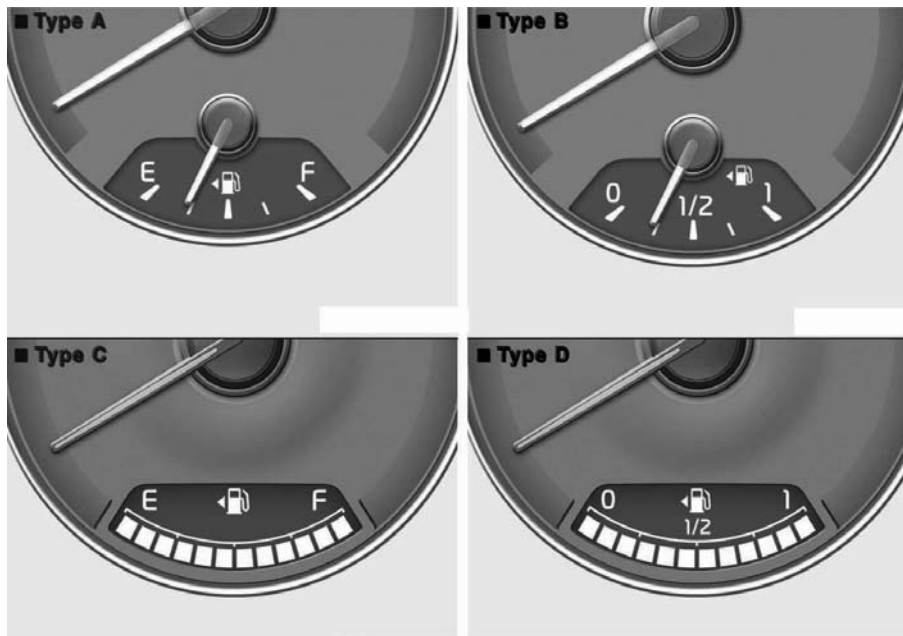

### ⚠️ **اخطار** - درجه نشان دهنده مقدار سوخت

تمام شدن سوخت می‌تواند سرنشینان خودرو را در معرض خطر قرار دهد.  
پس از روشن شدن چراغ هشدار یا نزدیک شدن عقربه نشان دهنده به سطح خالی E یا 0 (خالی)، باید خودرو را متوقف و هرچه زودتر سوخت اضافی تهیه نمایید.

### ⚠️ **هشدار**

از رانندگی با سوخت بسیار کم خودداری نمایید.  
رانندگی با سوخت بسیار کم موجب جرقه زدن نادرست موتور شده و به مبدل کاتالیزستی صدمه می‌زند.

درجه نشان دهنده، مقدار تقریبی سوخت باقی مانده در باک را نشان می‌دهد.

کیلومتر شمار

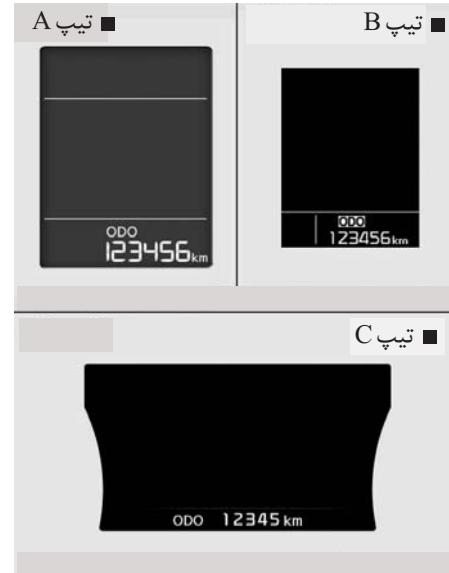

کیلومتر شمار میزان مسافت کلی طی شده توسط خودرو را نشان می دهد و برای تعیین زمان انجام سرویس های دوره ای مورد استفاده قرار می گیرد.  
- محدوده عملکرد کیلومتر شمار: 0 تا 999999 کیلومتر یا مایل

نمایشگر وضعیت دسته دنده  
نمایشگر وضعیت دنده توماتیک  
( در صورت مجهز بودن )

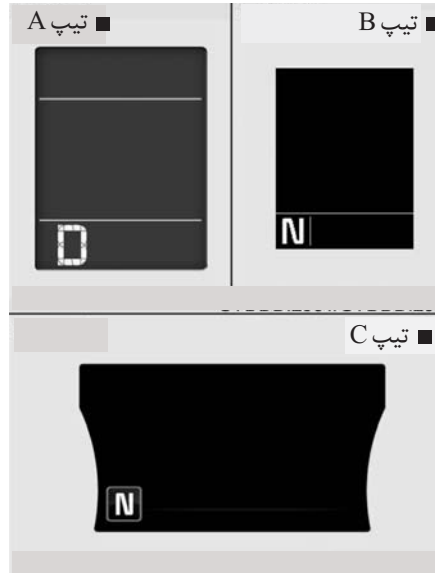

این نمایشگر، دنده انتخابی را نمایش می دهد.  
• پارک : P  
• دنده عقب: R  
• خلاص: N

- درایو: D
- حالت اسپرت (ورزشی): 1, 2, 3, 4, 5, 6



نمایشگر وضعیت دسته دنده  
معمولی (در صورت مجهز بودن)

این نمایشگر، دنده بهینه برای صرفه جویی در مصرف سوخت را نشان می دهد.

- افزایش دنده: ▲2, ▲3, ▲4, ▲5, ▲6
- کاهش دنده: ▼1, ▼2, ▼3, ▼4, ▼5

برای مثال

▲3 : نشانگر افزایش دنده به دنده سه می باشد ( در حال حاضر دسته دنده در دنده دو یا یک قرار دارد).  
▼3 : نشاگر کاهش دنده به دنده سه می باشد. (در حال حاضر دسته دنده در دنده چهار، پنج یا شش قرار دارد).

هرگاه سیستم به طور صحیح عمل نکند، نمایشگر نمایش داده نمی شود.





صفحه نمایش LCD (در صورت مجهز بودن)

حالات صفحه نمایش LCD

توضیحات	نماد		حالت
	تیپ C	تیپ B	
این حالت اطلاعات سفری همانند کامپیوتر سفر، مصرف سوخت اقتصادی و غیره را نمایش می دهد. برای اطلاع از جزئیات بیشتر مبحث "کامپیوتر سفری" در این فصل را مطالعه نمایید.			کامپیوتر سفری
این حالت فواصل زمانی سرویس و نگهداری (بر اساس مسافت یا روز) را نشان می دهد.			سرویس
در این حالت، می توانید تنظیمات درب، چراغ ها و غیره را تغییر دهید.			تنظیمات کاربر

\* برای کنترل حالات LCD مبحث "کنترل صفحه نمایش LCD" در این فصل را مطالعه نمایید.

۱

۲

۳

۴

۵

۶

۷

۸

۹

### حالت سرویس

#### فواصل زمانی سرویس و نگهداری

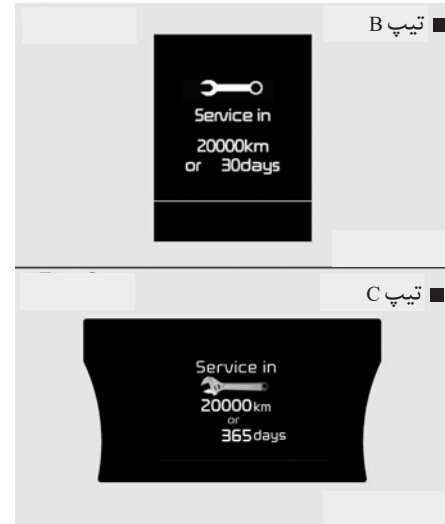

#### یادآوری سرویس بعدی Service in

این حالت مدت باقی مانده ( مسافت یا روز ) تا انجام تعمیرات دوره ای بعدی را محاسبه کرده و نمایش می دهد.

در صورتی که میزان مسافت باقی مانده به ( ۱۵۰۰ km یا ۱۵۰۰mi ) یا زمان باقی مانده به ۳۰ روز برسد هر بار پس از قرار دادن سوئیچ خودرو یا روشن / خاموش موتور Engin Start / Stop Button در وضعیت روشن ON پیغام "Service in " به مدت چند ثانیه به نمایش در می آید.

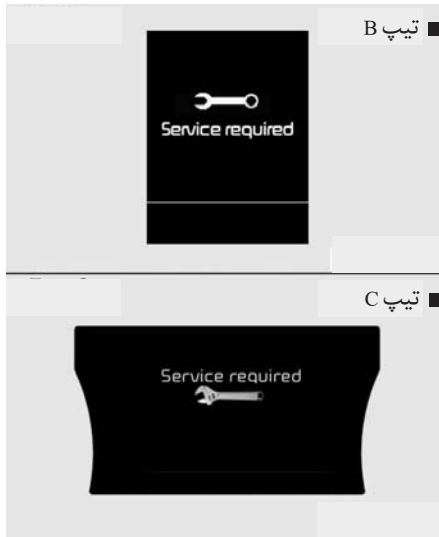

#### نیاز به سرویس Service required

در صورتی که به موقع و در فواصل زمانی مشخص شده، اقدام به انجام تعمیرات نکنید، هر بار پس از قرار دادن سوئیچ خودرو کلید روشن / خاموش موتور Engin Start / Stop Button در وضعیت روشن ON، پیغام "Service required" به مدت چند ثانیه در صفحه LCD به نمایش در می آید.

### \* یادآوری

در صورت بروز هر کدام از شرایط زیر، ممکن است مسافت و روزها به درستی نمایش داده نشود.

- کابل باتری قطع شده باشد.
- فیوز قطع شده باشد.
- شارژ باتری تمام شده باشد.

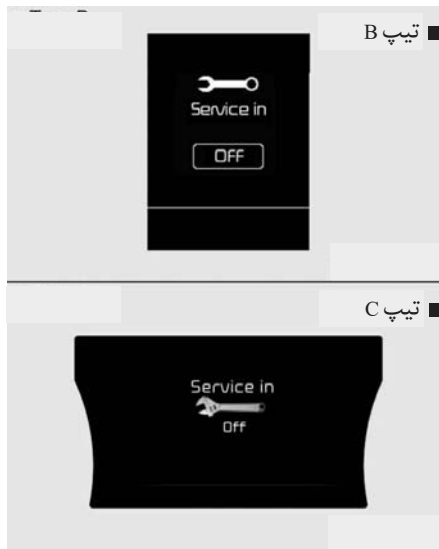

غیرفعال بودن یادآوری سرویس بعدی Service in OFF در صورتی که فواصل تعمیر و نگهداری دوره ای وارد نشده باشد، پیغام Service in off در صفحه LCD به نمایش در می آید.

برای صفر کردن فواصل زمانی تعمیرات دوره ای به مسافت و روزی که قبلاً وارد سیستم کرده اید، اقدامات زیر را انجام دهید:

- با فشار دادن دکمه SELECT/RESET به مدت بیش از ۵ ثانیه، حالت صفر کردن را فعال نمایید، سپس مجدداً دکمه SELECT /RESET را بیش از یک ثانیه فشار دهید. (در کشورهای اروپایی)
- دکمه SELECT /RESET را بیش از یک ثانیه فشار دهید (در کشورهای غیر اروپایی)

## مالت تنظیمات کاربر

### شرح سیستم

تیپ B

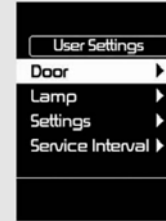

تیپ C

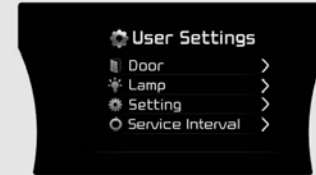

در این حالت، می توانید تنظیمات درب، چراغ ها و غیره را تغییر دهید.

### درب ها

#### قفل اتوماتیک درب ها Auto Door Lock

(در صورت مجهز بودن)

خاموش OFF:

- عملکرد قفل شدن اتوماتیک درب ها غیر فعال است.

سرعت Speed:

- پس از رسیدن سرعت خودرو به (9.3 mph) 15Km تمام درب ها به طور اتوماتیک قفل می شوند.

اهرم دسته دنده:

- در صورتی که دسته دنده اتوماتیک از موقعیت پارک P به موقعیت دنده عقب R ، خلاص N یا درایو D جابه جا شود، تمام درب ها به طور اتوماتیک قفل می شوند.

#### باز شدن اتوماتیک قفل درب ها Auto Door UnLock

(در صورت مجهز بودن)

خاموش OFF:

- عملکرد قفل شدن اتوماتیک درب ها غیر فعال می شود.

بیرون بودن کلید یا قطع شدن برق:

Key Out Or Power Off

- پس از برداشتن سوئیچ خودرو از مغزی قفل فرمان یا قرار دادن دکمه روشن / خاموش موتور Engine Start/Stop Button در وضعیت خاموش OFF ، قفل تمام درب ها به طور اتوماتیک باز می شود.

- باز نمودن درب سمت راننده Driver Door Unlock : در صورت باز شدن قفل درب سمت راننده، قفل تمام درب ها به طور اتوماتیک باز می شود.

دسته دنده Shift lever :

- در صورتی که دسته دنده اتوماتیک در وضعیت P قرار گیرد، قفل تمام درب ها به طور اتوماتیک باز می شود.



### تنظیمات Settings

#### زبان Language

(در صورت مجهز بودن)

زبان دلخواه برای نمایش در صفحه LCD انتخاب نمایید.

#### آهنگ پیشواز

#### Welcome Sound

در صورت تیک خوردن این مورد، عملکرد آهنگ پیشواز فعال می شود.

نمایشگر وضعیت دنده (در صورت مجهز بودن)

#### Shift Indicator

در صورت تیک خوردن این مورد، عملکرد نمایشگر وضعیت دنده فعال خواهد شد.

برای اطلاع از جزئیات بیشتر مبحث " صفحه نمایشگرها" در این فصل را مطالعه نمایید.

دسترسی آسان به صندلی ( در صورت مجهز بودن)

#### Seat Easy Access

در صورت تیک خوردن این مورد، جهت ورود یا خروج آسان راننده از خودرو، صندلی به طور اتوماتیک به سمت جلو با عقب حرکت می کند.

### چراغ Lamp

تاخیر چراغ های جلو (در صورت مجهز بودن)

#### Head Lamp Delay

در صورت تیک خوردن این مورد، عملکردهای تاخیر و بدرقه چراغ های جلو فعال می شود.

چراغ پیشواز (در صورت مجهز بودن)

#### Welcome Light

در صورت تیک خوردن این مورد، عملکرد چراغ های پیشواز چراغ های لبه درب فعال می شود.

سیگنال دور زدن با یک ضربه

(در صورت مجهز بودن)

#### One Touch Turn Lamp

در صورت تیک خوردن این مورد، با کمی فشار به دسته راهنما، چراغ های راهنمای تغییر لاین ۳، ۵ یا ۷ بار چشمک می زند.

آژیر تایید ( در صورت مجهز بودن)

#### Horn Feed back

در صورت تیک خوردن این مورد، عملکرد این آژیر فعال می شود.

پس از بستن درب ها با فشار دکمه قفل روی فرستنده از راه دور، در صورت فشار مجدد دکمه قفل ظرف ۴ ثانیه، آژیر یکبار به صدا در می آید تا نشان دهد تمام درب ها قفل شده اند.

### \* یادآوری

در صورتی که به فواصل زمانی تعمیر و نگهداری در خودرو دسترسی ندارید، توصیه می‌شود با عاملیت مجاز کیا تماس حاصل نمایید

### فواصل زمانی تعمیر و نگهداری (کشورهای غیر اروپایی) Service Interval

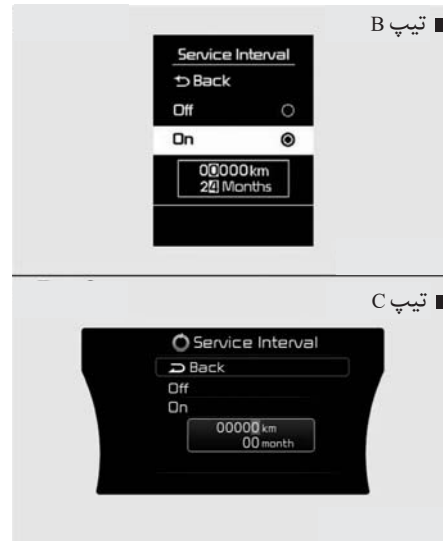

در این حالت، می‌توانید عملکرد فواصل زمانی تعمیر و نگهداری را بر اساس مسافت (mi یا km) و مدت زمان (ماه) فعال کنید.

### صفر کردن متوسط مصرف سوخت اقتصادی

#### AVG Fuel Eco Reset

- Auto Reset — صفر شدن اتوماتیک: متوسط مصرف سوخت اقتصادی هنگام سوخت‌گیری به طور اتوماتیک صفر می‌شود.
- Manual Reset صفر کردن دستی: متوسط مصرف سوخت اقتصادی هنگام سوخت‌گیری به طور اتوماتیک صفر نمی‌شود. برای اطلاع از جزئیات بیشتر، مبحث "کامپیوتر سفری" در این فصل را مطالعه نمایید.

۱

۲

۳

۴

۵

۶

۷

۸

۹

Low Key Battery

باتری کلید خالی است

(در خودروهای مجهز به کلید هوشمند)

تیپ B ■



تیپ C ■



- در صورت خالی شدن باتری کلید هوشمند، هنگام قرارگرفتن قرار دادن دکمه / خاموش موتور Engine Start/ Stop در وضعیت خاموش OFF ، این پیغام هشدار بر صفحه LCD نمایش داده می شود.

- در این حالت دکمه روشن / خاموش موتور Button Engine Start/ Stop ، به وضعیت تجهیزات جانبی ACC تغییر می کند، با فشار مجدد، دکمه در حالت روشن ON قرار می گیرد.

پیغام های هشدار (در صورت مجهز بودن)

Shift to "P" Position

دسته دنده را در وضعیت پارک P قرار دهید

(در خودروهای مجهز به کلید هوشمند و گیربکس اتوماتیک)

تیپ B ■

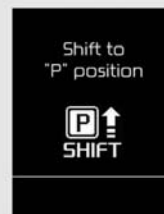

تیپ C ■



- در صورتی که بدون قرار دادن دسته دنده در وضعیت پارک، اقدام به خاموش نمودن موتور نمایید، این پیغام هشدار بر روی صفحه LCD نمایش داده می شود.

### Check Steering Wheel Lock System

سیستم قفل غربلیک فرمان را کنترل نمایید  
(خودروهای مجهز به کلید هوشمند)

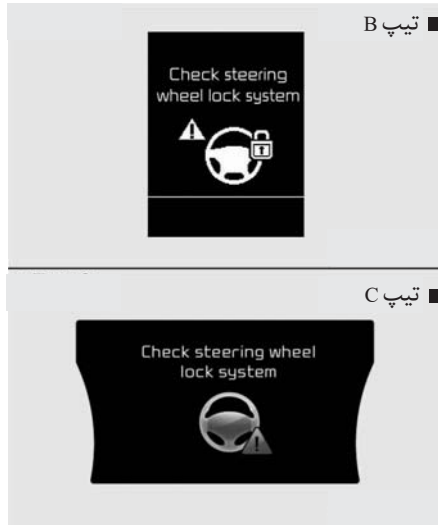

- در صورتی که هنگام قرار دادن دکمه روشن/خاموش موتور Engine Start/Stop Button در وضعیت خاموش OFF ، غربلیک فرمان به طور عادی قفل نشود، این پیام هشدار در صفحه LCD نمایش داده می شود.

### Steering Wheel Unlocked

غربلیک فرمان قفل نشده است  
(خودروهای مجهز به کلید هوشمند)

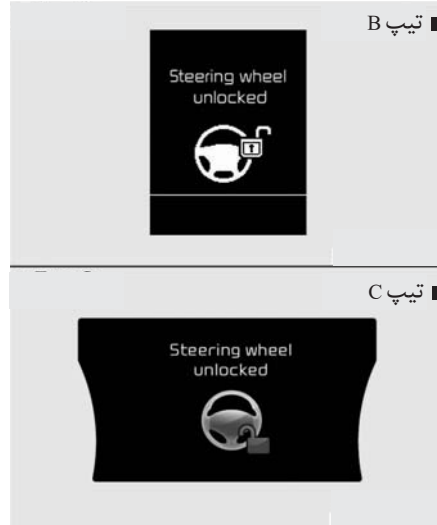

- در صورت قفل نشدن غربلیک فرمان حین قراردادن دکمه روشن/خاموش موتور Button Engine Start/Stop به وضعیت خاموش OFF ، این پیام هشدار نمایش داده می شود.

### Press Start Button While Turn Steering

هنگام چرخاندن غربلیک فرمان، دکمه استارت را فشار دهید  
(خودروهای مجهز به کلید هوشمند)

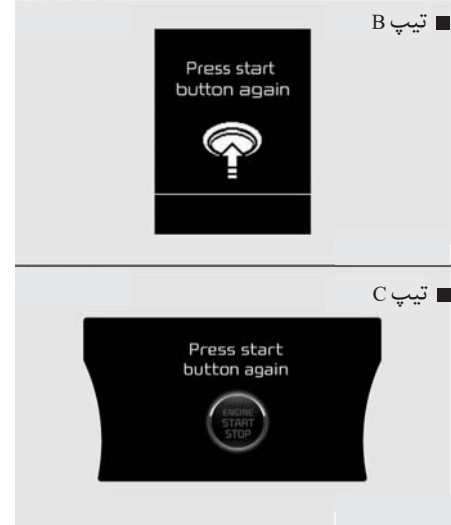

- در صورت قفل نشدن عادی غربلیک فرمان حین فشار دکمه روشن/خاموش موتور Button Start/Stop Engine این پیام هشدار نمایش داده می شود.
- این پیام به معنی نیاز به فشار دکمه روشن/خاموش موتور Button Engine Start/Stop حین چرخاندن غربلیک فرمان به چپ و راست است.





Key not in vehicle

کلید در خودرو نیست  
(خودروهای مجهز به کلید هوشمند)

تیپ B ■



تیپ C ■



Press clutch pedal to start engine

برای استارت زدن، پدال کلاچ را فشار دهید  
(خودروهای مجهز به کلید هوشمند و گیربکس معمولی)

تیپ B ■



تیپ C ■

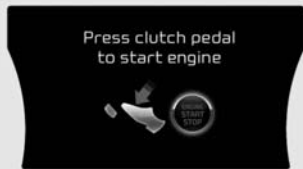

Press brake pedal to start engine

برای استارت موتور، پدال ترمز را فشار دهید  
(خودروهای مجهز به کلید هوشمند و گیربکس اتوماتیک)

تیپ B ■

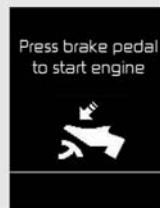

تیپ C ■

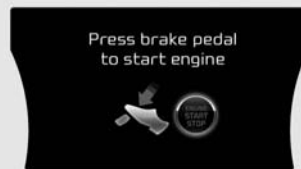

- در صورتی که حین فشار دکمه روشن/خاموش موتور روشن/خاموش موتور Engine Start/Stop Button ، کلید در خودرو نباشد، پیام هشدار در صفحه LCD نمایش داده می شود.
- این پیام یادآوری می کند که همیشه باید کلید هوشمند را به همراه خود داشته باشید.

- در صورتی که بدون فشار پدال کلاچ، دکمه روشن/خاموش موتور Engine Start/Stop Button را دو بار به طور مکرر فشار دهید، دکمه در وضعیت تجهیزات جانبی ACC قرار گرفته و پیام هشدار در صفحه LCD نمایش داده می شود.
- هنگام مشاهده این پیام برای استارت زدن موتور باید پدال ترمز را فشار دهید.

- در صورتی که بدون فشار دادن پدال ترمز، دکمه روشن/خاموش موتور Engine Start/Stop Button را دو بار به طور مکرر فشار دهید، دکمه در وضعیت تجهیزات جانبی ACC قرار می گیرد.
- هنگام مشاهده این پیام برای استارت زدن موتور باید پدال ترمز را فشار دهید.

**Press start button again**  
مجدداً دکمه استارت را فشار دهید  
(خودروهای مجهز به کلید هوشمند)

- در صورتی که هر بار هنگام فشار دکمه روشن / خاموش موتور Engine Start/Stop Button این پیغام به نمایش در می‌آید، توصیه می‌شود با عاملیت مجاز کیا تماس حاصل نمایید.



- در صورتی که به دلیل وجود نقص در سیستم دکمه روشن / خاموش موتور Start/Stop Button Engine نتوانید موتور را استارت بزیند، پیغام هشدار در صفحه LCD نمایش داده می‌شود.
- این پیغام به معنای امکان استارت زدن موتور با فشار مجدد دکمه روشن / خاموش موتور Button Engine Start/Stop است.

**Key not detected**  
کلید شناسایی نشد  
(خودروهای مجهز به کلید هوشمند)

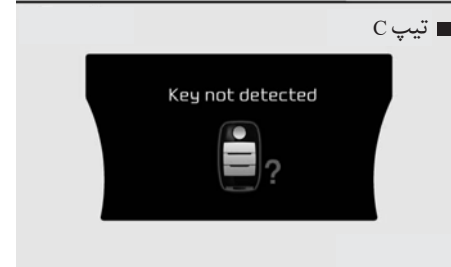
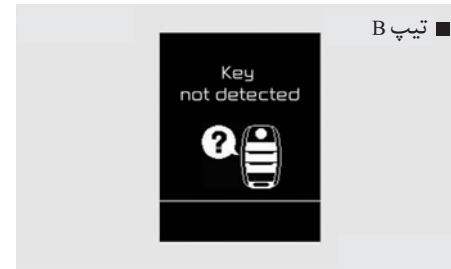

- در صورتی که حین فشار دکمه روشن / خاموش موتور Engine Start/Stop Button ، کلید هوشمند شناسایی نشود، این پیغام هشدار در صفحه LCD نمایش داده می‌شود.

۱
۲
۳
۴
۵
۶
۷
۸
I

Check brake switch fuse

فیوز ترمز را کنترل نمایید

(خودروهای مجهز به کلید هوشمند و گیرکس اتوماتیک)

- این پیغام به معنای لزوم تعویض فیوز ترمز با فیوز نو می باشد. در صورت عدم امکان تعویض فیوز می توانید با فشار دکمه روشن / خاموش موتور Engine Start/Stop Button به مدت ۱۰ ثانیه در وضعیت تجهیزات جانبی ACC ، موتور را استارت بزنید.



- در صورتی که فیوز جدا شده باشد، پیغام هشدار در صفحه LCD مشاهده می شود.

Press start button with smart key

دکمه استارت را به وسیله کلید هوشمند فشار دهید

(خودروهای مجهز به کلید هوشمند)



- اگر هنگام نمایش پیغام Key not detected در صفحه LCD، دکمه روشن / خاموش Engine Start/Stop Button موتور را بفشارید، این پیغام هشدار در صفحه مشاهده می شود.
- در تمام این مدت ، چراغ نمایشگر سیستم ایموبلایزر چشمک می زند.

**Door open**  
(درب باز است)

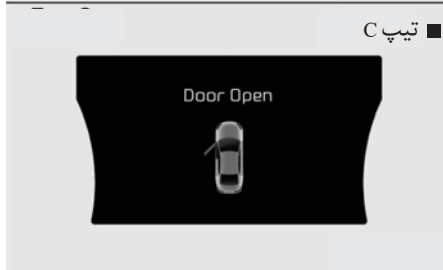
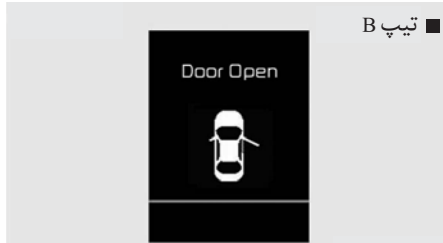

• این پیغام به معنای باز بودن درب است .

**\* یادآوری**

حین قرار داشتن دسته دنده در وضعیت خلاص N می توان موتور را استارت زد. اما برای ایمنی خود، بهتر است حین استارت زدن موتور، دسته دنده را در وضعیت پارک P قرار دهید.

**Shift to "P" or "N" to start engine**

برای استارت موتور، دسته دنده را در وضعیت "N" یا "P" قرار دهید.  
(خودروهای مجهز به کلید هوشمند و گیربکس اتوماتیک)

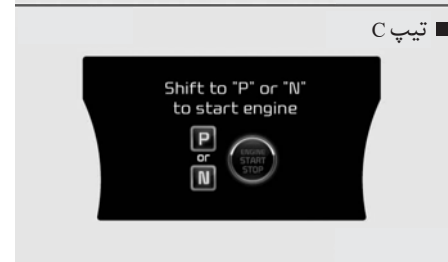
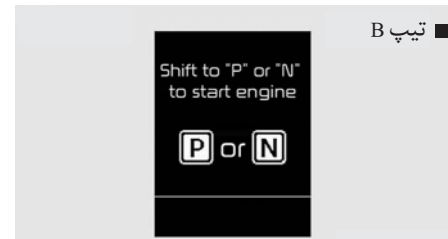

• در صورتی که هنگام قرار داشتن دسته دنده در هر وضعیتی به جز پارک P یا خلاص N ، اقدام به استارت موتور نمایید، پیغام هشدار در صفحه LCD مشاهده می شود.

- ۱
- ۲
- ۳
- ۴
- ۵
- ۶
- ۷
- ۸
- ۹

**Low Washer Fluid**

سطح مایع شیشه شوی پایین است (در صورت مجهز بودن)

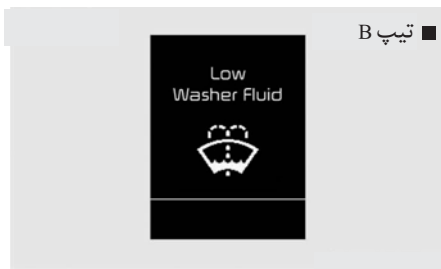

- در صورتی که سطح مایع شیشه شوی داخل مخزن در حال اتمام باشد، پیغام هشدار در صفحه LCD (در حالت یادآوری سرویس) ظاهر می شود.
- این پیغام به معنای لزوم پرکردن مخزن مایع شیشه شوی است.

**Sunroof Open**

سقف برقی باز است (در صورت مجهز بودن)

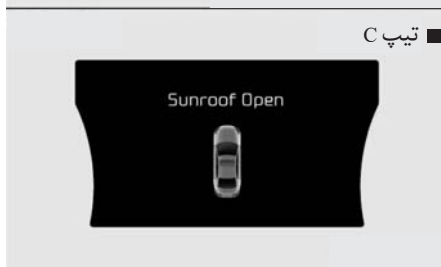
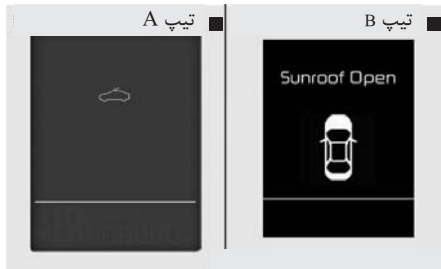

- اگر موتور خاموش باشد و سپس در صورت باز بودن سانروف، درب سمت راننده را باز کنید، پیغام هشدار در صفحه LCD ظاهر می شود.

**Tailgate open**

(درب صندوق عقب باز است)

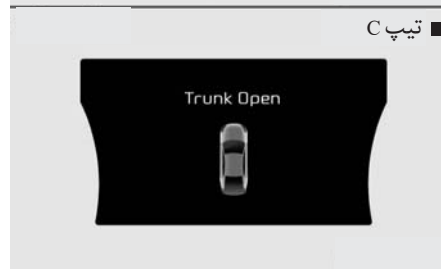
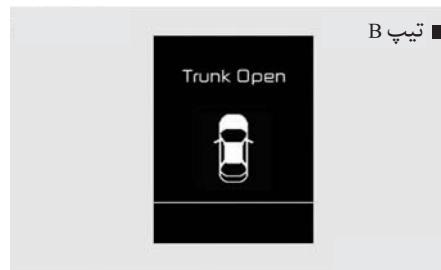

- این پیغام به معنای باز بودن درب صندوق عقب است.

Turn on "Fuse SWITCH"

کلید فیوز را روشن کنید (در صورت مجهز بودن)

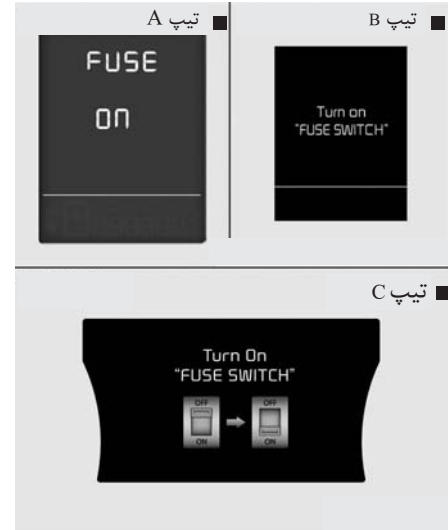

- در صورتی که کلید فیوز زیر غربیلک فرمان در موقعیت خاموش OFF قرار داشته باشد، پیغام هشدار در صفحه LCD ظاهر می‌شود.
- این پیغام به معنای لزوم روشن کردن کلید فیوز است.

برای اطلاع از جزئیات بیشتر در مورد مبحث "فیوزها" فصل ۷ را مطالعه نمایید.

۱

۲

۳

۴

۵

۶

۷

۸

۹

## کامپیوتر سفری

### مروری بر کامپیوتر سفری

#### شرح

کامپیوتر سفری سیستم کنترل میکرو کامپیوتری است که اطلاعات مرتبط با رانندگی را در اختیار راننده قرار می دهد.

#### \* یادآوری

در صورت جدا شدن باتری ، برخی اطلاعات ذخیره شده در کامپیوتر سفری (به عنوان مثال سرعت متوسط خودرو) صفر می شوند.

### حالت های سفری

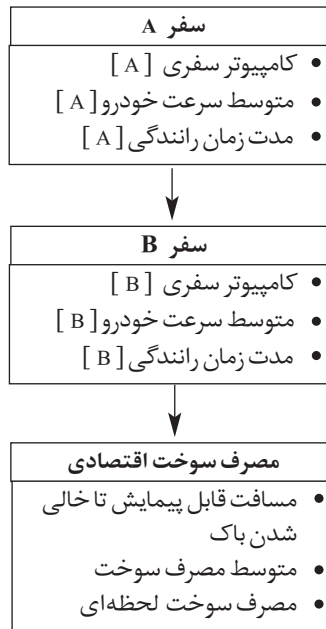

تیپ A

برای تغییر حالت سفری دکمه " TRIP " را فشار دهید.

تیپ B, C

برای تغییر حالت سفری دکمه " MOVE " را فشار دهید.

۱

۲

۳

۴

۵

۶

۷

۸

۹

TRIP A/B

A/B سفر

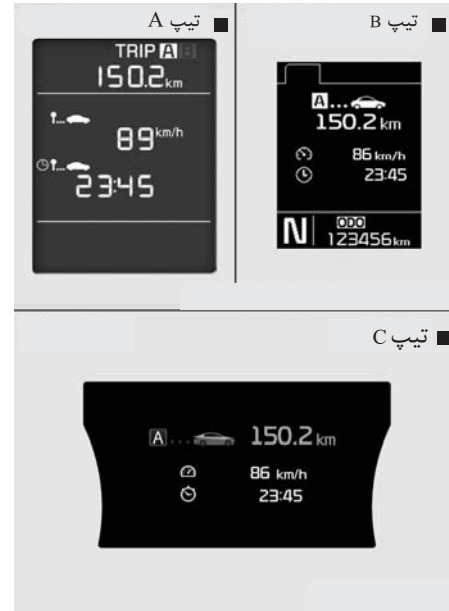

کامپیوتر سفری

(1) Tripmeter

- کامپیوتر سفری، کل مسافت طی شده از آخرین صفر شدن کامپیوتر سفری را نشان می دهد. - محدوده مسافت نمایشی: 0.0 تا 9999.9 کیلومتر یا مایل
- برای صفر کردن کامپیوتر سفری حین نمایش کامپیوتر سفری، دکمه RESET (تیپ A دکمه RESET، تیپ B و C دکمه ←)، روی غریبک فرمان را بیش از یک ثانیه فشار دهید.

(2) Average Vehicle speed

- متوسط سرعت خودرو، با استفاده از کل مسافت پیموده شده و مدت زمان رانندگی از آخرین صفر کردن متوسط سرعت خودرو محاسبه می شود. - محدوده سرعت 0 تا 999 km/h یا MPH
- برای صفر کردن متوسط سرعت خودرو، هنگام نمایش این مقدار، دکمه RESET (تیپ A دکمه RESET، تیپ B و C دکمه ←)، روی غریبک فرمان را بیش از یک ثانیه فشار دهید.

\* یادآوری

- در صورت رانندگی کمتر از 50 m ( 0.03 mi) یا مدت رانندگی کمتر از ۱۰ ثانیه پس از قرار دادن سوئیچ یا دکمه روشن/خاموش موتور Engine Start/Stop Button در وضعیت روشن ON، متوسط سرعت خودرو نمایش داده نمی شود.
- حتی اگر خودرو بی حرکت باشد، تا زمانی که موتور روشن است، متوسط سرعت خودرو محاسبه می شود.

مدت زمان سپری شده : Elapsed Time (3)

- کل زمان رانندگی پس از آخرین صفر کردن مدت زمان سپری شده را نمایش می دهد. - محدوده زمان نمایش: 0:00 تا 99:59 (hh:mm)
- برای صفر کردن مدت زمان سپری شده، حین نمایش مدت زمان سپری شده دکمه RESET (تیپ A دکمه RESET، تیپ B و C دکمه ←)، روی غریبک فرمان را بیش از یک ثانیه فشار دهید.

\* یادآوری

- حتی در صورتی که خودرو بی حرکت باشد، تا زمانی که موتور روشن است، مدت زمان سپری شده محاسبه می شود.



مصرف اقتصادی سوخت

(1) Distance To Empty

مسافت قابل پیمایش تا خالی شدن باک

- مسافت قابل پیمایش تا خالی شدن باک، براساس مسافتی که خودرو با سوخت باقی مانده می تواند حرکت کند، تخمین زده می شود.
- محدوده مسافت نمایشی: 50 km تا 9999 km یا 30 تا 9999 mi
- در صورتی که مسافت تخمین زده شده کمتر از (30 km) باشد، کامپیوتر سفری علامت " -- " را به عنوان مسافت قابل پیمایش تا خالی شدن باک نمایش خواهد داد.

\* یادآوری

- اگر خودرو بر روی زمین مسطح قرار نداشته باشد یا برق باتری قطع شده باشد، مسافت قابل پیمایش تا خالی شدن باک به درستی نمایش داده نمی شود.
- ممکن است مسافت قابل پیمایش تا خالی شدن باک (به این دلیل که مقداری تخمینی است) با میزان مسافت واقعی قابل پیمایش تفاوت داشته باشد.
- در صورت سوختگیری به میزان کمتر از 6L (لیتر)، سیستم کامپیوتر سفری، سوخت اضافه شده را محاسبه نخواهد کرد.
- مصرف سوخت اقتصادی و مسافت باقی مانده تا خالی شدن باک براساس شرایط رانندگی، عادات رانندگی و شرایط خودرو ممکن است به طور چشم گیری تفاوت داشته باشند.

متوسط مصرف سوخت (Average Fuel Economy) (2)

- متوسط مصرف سوخت، بر اساس کل مسافت طی شده و مصرف سوخت از آخرین صفر شدن متوسط مصرف سوخت محاسبه می شود.
- محدوده متوسط مصرف سوخت نمایشی: 0.0 تا 99.9 L/100 km یا MPG
- متوسط مصرف سوخت را می توان به طور اتوماتیک یا دستی صفر کرد.

صفر کردن دستی

برای صفر کردن دستی متوسط مصرف سوخت، حین نمایش متوسط مصرف سوخت، دکمه RESET (تیپ A دکمه RESET، تیپ B و C دکمه ←)، روی غربیلک فرمان را بیش از یک ثانیه فشار دهید.

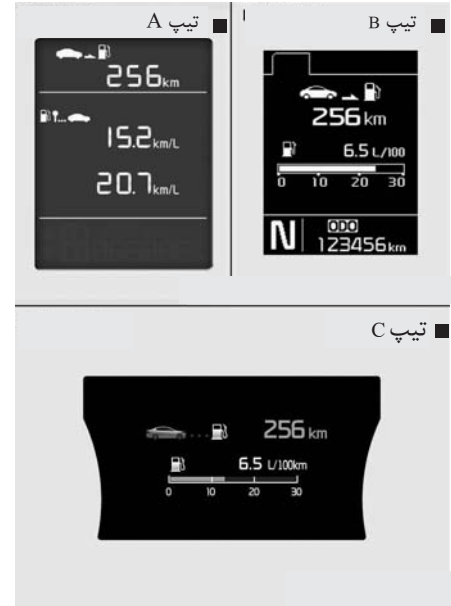

### صفر کردن اتوماتیک

برای صفر شدن اتوماتیک متوسط مصرف سوخت حین سوخت‌گیری، در منوی تنظیمات کاربر "User Setting" صفحه نمایش LCD ، حالت "Reset Auto" را انتخاب نمایید (مبحث "تنظیمات صفحه نمایش LCD" را مطالعه نمایید).  
در حالت "صفر شدن اتوماتیک" ، بعد از سوخت‌گیری به میزان بیش از ۶ L و رسیدن سرعت خودرو به بیش از ۱ km/h ، متوسط مصرف سوخت صفر ( - - ) می‌شود.

### \*یادآوری

در صورت رانندگی کمتر از ۱۰ ثانیه یا ۵۰ m ، پس از قرار دادن سوئیچ یا دکمه روشن/خاموش موتور ، Engine Start/Stop Button در وضعیت روشن ON ، متوسط مصرف سوخت میزان صحیح را نشان نخواهد داد.

### مصرف سوخت لحظه‌ای

#### (3) Instant Fuel Economy

• این حالت پس از رسیدن سرعت خودرو به بیش از ۱۰km/h ، مصرف سوخت چند ثانیه اخیر را نشان می‌دهد .

- محدوده مصرف سوخت نمایشی :

( تیپ A) : 0.0 تا 99.9 L/100Km یا 0.0 تا 99.9 MPG

( تیپ B) : 0.0 تا 30 L/100Km یا 0.0 تا 50 MPG

۱

۲

۳

۴

۵

۶

۷

۸

I

## چراغ‌های هشدار و نمایشگر

### چراغ‌های هشدار

#### \* یادآوری - چراغ‌های هشدار

پس از استارت زدن موتور از خاموش شدن تمام چراغ‌های هشدار اطمینان حاصل نمایید. در صورتی که چراغی هنوز روشن است، مشکلی وجود دارد که باید به آن توجه شود.



### چراغ هشدار کیسه هوا

این چراغ هشدار زمانی روشن می‌شود که :

- سوئیچ یا دکمه روشن/خاموش موتور Button Engine Start/Stop در وضعیت روشن ON قرار گیرد.
- چراغ هشدار حدود ۶ ثانیه روشن مانده و سپس خاموش می‌شود.
- هنگامی که نقصی در سیستم SRS وجود داشته باشد. در این صورت، توصیه می‌شود در اولین فرصت ممکن برای کنترل خودرو به عاملیت مجاز کیا مراجعه نمایید.



### چراغ هشدار کمربند ایمنی

این چراغ هشدار بسته نبودن کمربند ایمنی را به راننده یادآوری می‌کند.

برای اطلاع از جزئیات بیشتر، مبحث "کمربند ایمنی" در فصل ۳ را مطالعه نمایید.

۱

۲

۳

۴

۵

۶

۷

۸

۹



## چراغ هشدار ترمز پارک و چراغ هشدار پایین بودن سطح روغن ترمز

این چراغ هشدار زمانی روشن می شود که :

- سوئیچ یا دکمه روشن / خاموش موتور Button Engine Start/Stop در وضعیت روشن ON قرار گیرد.
- چراغ حدود ۳ ثانیه روشن می ماند.
- تا زمانی که ترمز پارک درگیر است، روشن می ماند.
- هنگامی که ترمز پارک درگیر شده باشد.
- هنگامی که سطح روغن ترمز داخل مخزن پایین باشد.
- در صورتی که حین آزاد بودن ترمز پارک ، چراغ هشدار روشن بماند، نشان دهنده پایین بودن میزان روغن ترمز در مخزن می باشد.

در صورت پایین بودن میزان روغن ترمز داخل مخزن :

۱. تا نزدیکترین مکان امن با دقت رانندگی نموده و خودرو را متوقف کنید.
۲. حین خاموش بودن موتور، بلافاصله سطح روغن ترمز را کنترل نموده و به میزان لازم روغن موتور بیافزایید (برای اطلاع از جزئیات بیشتر، مبحث "روغن ترمز" در فصل ۷ را مطالعه نمایید).
- سپس تمام قطعات ترمز را از نظر نشتی روغن بررسی نمایید. در صورتی که نشتی در سیستم لوله های ترمز دیده می شود، چراغ هشدار ترمز روشن مانده است یا ترمزها به درستی عمل نمی کند با خودرو رانندگی نکنید.
- در این صورت، توصیه می شود خودرو را تا عاملیت مجاز گپا بکسل نموده و در آنجا بازرسی نمایید.

سیستم ترمز ضربدری دوبل

خودروی شما به سیستم ترمز ضربدری دوبل مجهز است به این معنا که حتی اگر یکی از سیستم های ترمز دوبل دچار مشکل شده باشد، همچنان می توانید روی دو چرخ ترمز کنید. در صورت عملکرد تنها یکی از سیستم های دوبل، به منظور توقف خودرو باید فشار و جابه جایی بیش از حد معمول به پدال ترمز وارد شود. همچنین، با عملکرد تنها بخشی از سیستم ترمز، مسافت ترمزگیری خودرو نیز افزایش می یابد. اگر هنگام رانندگی، ترمزها عمل نکنند، برای کمک گرفتن از ترمز موتوری، دنده را به دنده سنگین تر تعویض کرده و هر چه سریعتر در مکانی ایمن توقف کنید.

۱

۲

۳

۴

۵

۶

۷

۸

۹



چراغ هشدار  
سیستم توزیع  
نیروی ترمز

الکترونیکی (EBD)

ضمن رانندگی، این دو چراغ هشدار در صورتی  
همزمان روشن می‌شوند که :

- سیستم ABS و ترمز معمول خودرو به طور عادی عمل نکنند. در این حالت، توصیه می‌شود برای کنترل و بازرسی خودرو به عاملیت مجاز کیا مراجعه نمایید.



چراغ هشدار سیستم  
ترمز ضد قفل (ABS)

این چراغ هشدار زمانی روشن می‌شود که :

- سوئیچ یا دکمه روشن / خاموش موتور Button Engine Start/Stop در وضعیت روشن ON قرار دارد.
  - چراغ حدود ۳ ثانیه روشن مانده و سپس خاموش می‌شود.
  - هنگامی که نقصی در سیستم ABS وجود دارد (سیستم ترمزگیری عادی بدون کمک سیستم ترمز ضد قفل عمل خواهد کرد).
- در این صورت توصیه می‌شود برای کنترل و بازرسی خودرو به عاملیت مجاز کیا مراجعه نمایید.

### ⚠️ **اخطار - چراغ هشدار ترمز و چراغ**

رانندگی در صورت روشن بودن چراغ هشدار خطرناک است. اگر هنگام آزاد بودن ترمز پارک، چراغ هشدار ترمز و چراغ هشدار روغن ترمز روشن شود، بیانگر پایین بودن میزان روغن ترمز است. در این صورت، در اولین فرصت ممکن برای کنترل و بازرسی خودرو به عاملیت مجاز کیا مراجعه نمایید.

### ⚠️ **اخطار**

اگر هر دو چراغ هشدار ABS و ترمز پارک و همچنین چراغ هشدار روغن ترمز همزمان روشن باشند، سیستم ترمز خودرو شما به طور عادی (نرمال) عمل نخواهد کرد، لذا در هنگام ترمز ناگهانی ممکن است با وضعیت غیر منتظره و خطرناک مواجه شوید. در این وضعیت از رانندگی با سرعت زیاد و ترمز ناگهانی خودداری کنید. توصیه می‌شود با مراجعه به عاملیت مجاز کیا، هر چه زودتر خودرو را مورد بازرسی و کنترل قرار دهید.



### چراغ نمایشگر وجود عیب (MIL)

این چراغ هشدار زمانی روشن می شود که :

- سوئیچ یا دکمه روشن/خاموش موتور Button Engine Start/Stop در وضعیت روشن ON قرار داشته باشد.
- چراغ تا استارت زدن موتور روشن می ماند.
- هنگامی که نقصی در سیستم کنترل گازهای آلاینده خودرو وجود دارد.
- در این صورت، توصیه می شود برای کنترل و بازرسی خودرو به عاملیت مجاز کیا مراجعه نمایید.

### ⚠ هشدار - چراغ نمایشگر وجود

#### نقص (MIL)

رانندگی حین روشن بودن چراغ نمایشگر وجود عیب (MIL) ممکن است به سیستم کنترل گازهای آلاینده صدمه زده، منجر به کاهش عمر مفید و یا مصرف سوخت غیر اقتصادی گردد.



### چراغ هشدار سیستم فرمان

#### برقی (EPS)

(در صورت مجهز بودن)

این چراغ هشدار هنگامی روشن می شود که:

- سوئیچ یا دکمه روشن/خاموش موتور Button Engine Start/Stop در وضعیت روشن ON قرار داشته باشد.
- چراغ تا استارت زدن موتور روشن می ماند.
- هنگامی که نقصی در سیستم EPS وجود داشته باشد.
- در این صورت، توصیه می شود در اولین فرصت ممکن به عاملیت مجاز کیا مراجعه نمایید.

### \* یادآوری - چراغ هشدار سیستم توزیع

#### نیروی ترمز الکترونیکی (EBD)

زمانی که چراغ هشدار ABS روشن است یا هر دو چراغ هشدار ABS و ترمز پارک همچنین چراغ هشدار روغن ترمز همزمان روشن باشند، سرعت سنج، کیلومتر شمار یا کیلومتر شمار سفری عمل نخواهد کرد. همچنین ممکن است چراغ هشدار EPS روشن شده، چرخاندن فرمان به نیروی بیشتر یا کمتری نیاز داشته باشد.

در این حالت، توصیه می شود در اولین فرصت ممکن برای کنترل و بازرسی به عاملیت مجاز کیا مراجعه نمایید.

۱

۲

۳

۴

۵

۶

۷

۸

۹



### چراغ هشدار دمای مایع خنک کننده موتور ( در صورت مجهز بودن )

این چراغ هشدار زمانی روشن می شود که :

- مایع خنک کننده موتور بیشتر از  $120^{\circ}\text{C}$  ( $248^{\circ}\text{F}$ ) باشد. بدین معنی که موتور بیش از حد داغ شده و ممکن است صدمه ببیند.
- در صورت داغ کردن و جوش آمدن موتور، مبحث "جوش آوردن موتور" در فصل ۶ را مطالعه نمایید.

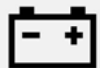

### چراغ هشدار سیستم شارژ باتری

این چراغ هشدار زمانی روشن می شود که :

- سوئیچ یا دکمه روشن / خاموش موتور Button Engine Start/Stop در وضعیت روشن ON قرار داشته باشد.
- تا استارت خوردن موتور، این چراغ روشن می ماند.
- هنگامی که نقصی در سیستم دینام یا سیستم شارژ الکتریکی بوجود آمده باشد.



### هشدار - موتور بنزینی

اگر چراغ نمایشگر وجود عیب (MIL) روشن شود، احتمال صدمه به مبدل کاتالیزستی وجود دارد که می تواند منجر به از دست دادن قدرت موتور شود در این صورت توصیه می شود در اولین فرصت با مراجعه به عاملیت مجاز کیا سیستم خودرو را مورد بازرسی قرار دهید.



**هشدار -** داغ شدن بیش از حد موتور  
حین داغ شدن بیش از حد موتور به رانندگی ادامه ندهید. در غیر این صورت ممکن است موتور صدمه ببیند.

اگر نقصی در سیستم دینام یا سیستم شارژ الکتریکی وجود داشت :

۱. تا رسیدن به نزدیک ترین مکان ایمن، با دقت رانندگی کرده و سپس خودرو را متوقف نمایید.
۲. موتور را خاموش کرده و تسمه دینام را از نظر شل بودن یا پارگی بازدید و کنترل کنید و اگر تسمه صحیح و مناسب است، ممکن است نقص در سیستم شارژ الکتریکی وجود داشته باشد. در این صورت، توصیه می شود در اولین فرصت ممکن برای کنترل و بازرسی خودرو به عاملیت مجاز کیا مراجعه نمایید.



### چراغ هشدار پایین بودن مقدار سوخت

این چراغ هشدار زمانی روشن می شود که : سوخت درون باک تقریباً به اتمام رسیده باشد.

در صورتی که سوخت درون باک در حال تمام شدن است: در اولین فرصت ممکن سوخت‌گیری نمایید.

### ⚠ هشدار - پایین بودن مقدار سوخت

رانندگی حین روشن بودن چراغ هشدار پایین بودن مقدار سوخت یا زمانی که سطح سوخت زیر "0" یا "E" است می تواند منجر به احتراق ناقص موتور و صدمه دیدن مبدل کاتالیستی (در صورت مجهز بودن) گردد.

### ⚠ هشدار - چراغ هشدار فشار روغن موتور

- اگر بلافاصله پس از روشن شدن چراغ هشدار فشار روغن موتور، موتور خاموش نشود به شدت صدمه می بیند.
- اگر در هنگام روشن بودن موتور، چراغ هشدار روشن بماند، بیانگر صدمه یا نقص جدی موتور است. در این صورت:
  1. بلافاصله خودرو را در مکانی امن متوقف نمایید
  2. موتور را خاموش کرده و سطح روغن موتور را کنترل کنید. در صورت پایین بودن سطح روغن، به میزان کافی روغن بیافزایید.
  3. مجدداً موتور را استارت بزنید؛ در صورتی که پس از استارت خوردن موتور باز هم چراغ هشدار روشن مانده است، بلافاصله موتور را خاموش کنید. در این صورت، توصیه می شود در اولین فرصت ممکن برای بازرسی و کنترل خودرو به عاملیت مجاز کیا مراجعه نمایید.



### چراغ هشدار (پایین بودن) فشار روغن موتور

این چراغ هشدار زمانی روشن می شود که :

- سوئیچ یا دکمه روشن / خاموش موتور Button Engine Start/Stop در وضعیت روشن ON قرار داشته باشد.
- تا استارت خوردن موتور، این چراغ روشن می ماند.
- هنگامی که فشار روغن موتور پایین باشد.

در صورت پایین بودن فشار روغن موتور:

1. تا رسیدن به نزدیک ترین مکان ایمن، با دقت رانندگی کرده و سپس خودرو را متوقف نمایید.
2. موتور را خاموش کرده و سطح روغن موتور را کنترل کنید (برای اطلاع از جزئیات بیشتر مبحث روغن موتور فصل ۷ را مطالعه نمایید) . در صورت پایین بودن سطح روغن موتور به میزان کافی روغن بیافزایید. در صورتی که پس از افزودن کافی روغن باز هم چراغ هشدار روشن مانده یا روغن موتور در دسترس نیست، توصیه می شود در اولین فرصت ممکن برای کنترل و بازرسی خودرو به عاملیت مجاز کیا مراجعه نمایید.





چراغ های نمایشگر  
چراغ نمایشگر سیستم  
کنترل پایداری الکترونیکی  
(ESC، در صورت مجهز بودن)

این چراغ نمایشگر زمانی روشن می شود که :

• سوئیچ خودرو یا دکمه / خاموش موتور Button Engine Start/Stop در وضعیت روشن ON قرار داشته باشد.

- این چراغ به مدت ۳ ثانیه روشن شده و سپس خاموش می شود.

• هنگامی که نقصی در سیستم ESC وجود دارد .  
در این حالت، توصیه می شود برای کنترل و بازرسی خودرو به عاملیت مجاز کیا مراجعه نمایید.

این چراغ نمایشگر زمانی چشمک می زند که :  
سیستم ESC در حال عملیات باشد.

برای اطلاع از جزئیات بیشتر مبحث " سیستم کنترل پایداری الکترونیکی ESC " در فصل ۵ را مطالعه نمایید.

120  
km/h

چراغ هشدار سرعت بیش از حد  
(در صورت مجهز بودن)

این چراغ هشدار زمانی چشمک می شود که :

• با سرعت بیش از ۱۲۰ km/h رانندگی کنید.

- این چراغ به منظور جلوگیری از رانندگی با سرعت بیش از حد مجاز طراحی شده است.

- آژیر هشدار سرعت بیش از حد نیز به مدت ۵ ثانیه به صدا در می آید.



چراغ هشدار مایع شیشه شوی  
(در صورت مجهز بودن)

این چراغ هشدار زمانی روشن می شود که :

• میزان مایع شیشه شوی درون مخزن تقریباً به اتمام رسیده است.

در این حالت می بایست مخزن مایع شیشه شوی را پر کنید.



چراغ هشدار باز بودن درب

این چراغ هشدار در زمانی روشن می شود که :  
یکی از درب ها به طور ایمن بسته نشده باشد.



چراغ هشدار باز بودن درب  
صندوق عقب

این چراغ هشدار در زمانی روشن می شود که :  
درب صندوق عقب به طور ایمن بسته نشده باشد.



چراغ نمایشگر سیستم ضدسرقت  
(خودروهای مجهز به کلید  
هوشمند، در صورت مجهز بودن)

این چراغ نمایشگر زمانی به مدت ۳۰ ثانیه روشن  
می ماند که :

- دکمه /خاموش موتور Engine Start/Stop Button در وضعیت روشن ON یا تجهیزات جانبی ACC قرار داشته باشد و خودرو هوشمند را درون خودرو شناسایی کند.
- در این صورت می توانید موتور را استارت بزنید.
- پس از استارت زدن موتور، چراغ نمایشگر خاموش می شود.

این چراغ نمایشگر زمانی چند ثانیه چشمک  
می زند که :

- کلید هوشمند در خودرو شناسایی نشود.
- در این صورت، نمی توانید موتور را استارت بزنید.



چراغ نمایشگر سیستم ضد سرقت  
یا ایموبلایزر (خودروهای فاقد کلید  
هوشمند، در صورت مجهز بودن)

این چراغ نمایشگر زمانی روشن می شود که :

- سوئیچ خودرو در وضعیت روشن ON قرار داشته باشد و خودرو سیستم ضدسرقت درون کلید را در خودرو شناسایی کند.
- در این صورت می توانید موتور را استارت بزنید.
- پس از استارت زدن موتور، چراغ نمایشگر خاموش می شود.

این چراغ نمایشگر زمانی چشمک می زند که :

- نقصی در سیستم ایموبلایزر وجود داشته باشد.
- در این حالت، توصیه می شود برای کنترل و بازرسی خودرو به عاملیت مجاز کیا مراجعه نمایید.



چراغ نمایشگر غیر فعال بودن  
سیستم کنترل پایداری الکترونیکی  
(ESC ، در صورت مجهز بودن)

این چراغ نمایشگر زمانی روشن می شود که :

- سوئیچ خودرو یا دکمه /خاموش موتور Button Engine Start/Stop در وضعیت روشن ON قرار داشته باشد.
- این چراغ به مدت ۳ ثانیه روشن شده و سپس خاموش می شود
- با فشار دکمه ESC OFF ، سیستم ESC غیر فعال شده باشد.

برای اطلاع از جزئیات بیشتر مبحث " سیستم  
کنترل پایداری الکترونیکی (ESC) " در فصل ۵ را  
مطالعه نمایید.

۱

۲

۳

۴

۵

۶

۷

۸

۹



### چراغ نمایشگر نور پایین (در صورت مجهز بودن)

این چراغ نمایشگر زمانی روشن می شود که :  
 • چراغ های جلو روشن باشند.



### چراغ نمایشگر نور بالا

این چراغ نمایشگر زمانی روشن می شود که :  
 • چراغ های جلو روشن بوده و در وضعیت نور بالا قرار داشته باشند.  
 • دسته راهنما برای علامت دادن عبور به سمت بالا کشیده شده باشند.



### چراغ نمایشگر روشن بودن چراغها

این چراغ نمایشگر زمانی روشن می شود که :  
 • چراغ های جلو یا چراغ های عقب روشن باشند.



### چراغ نمایشگر چراغ های راهنما

این چراغ نمایشگر زمانی چشمک می زند که :  
 • چراغ های راهنما روشن باشند.  
 در صورت بروز هر یک از موارد زیر، ممکن است نقصی در سیستم چراغ های راهنما وجود داشته باشد. در این حالت، توصیه می شود برای کنترل خودرو به عاملیت مجاز کیا مراجعه نمایید.  
 - چراغ نمایشگر چشمک نزده، بلکه روشن می شود.  
 - چراغ های نمایشگر سریع تر از معمول چشمک می زنند.  
 - چراغ نمایشگر روشن نمی شود.

این چراغ نمایشگر زمانی به مدت دو ثانیه روشن و سپس خاموش می شود که :

- هنگامی که سوئیچ خودرو یا دکمه /خاموش موتور Engine Start/Stop Button در وضعیت روشن ON قرار داشته باشد، اما خودرو نتواند کلید هوشمند را شناسایی کند.
- در این حالت، توصیه می شود برای کنترل و بازرسی خودرو به عاملیت مجاز کیا مراجعه نمایید.

این چراغ نمایشگر زمانی چشمک می زند که :

- باتری کلید هوشمند ضعیف شده باشد.
- در این زمان نمی توانید موتور را استارت بزنید، با این وجود اگر دکمه روشن /خاموش موتور Engine Start/Stop Button را با کلید هوشمند فشار دهید، می توانید موتور را استارت بزنید. (برای اطلاع از جزئیات بیشتر، مبحث "استارت زدن موتور" در فصل ۵ را مطالعه نمایید.
- هنگامی که نقصی در سیستم ضد سرقت وجود دارد.
- در این حالت، توصیه می شود برای کنترل و بازرسی خودرو به عاملیت مجاز کیا مراجعه نمایید.

**KEY  
OUT**

چراغ نمایشگر بیرون بودن کلید  
( در صورت مجهز بودن )

زمانی که دکمه روشن / خاموش موتور Button در وضعیت روشن ON یا تجهیزات جانبی ACC قرار دارد، اگر یکی از درب‌ها باز باشد، سیستم کلید هوشمند را کنترل می‌کند.

این چراغ نمایشگر زمانی چشمک می‌زند که :  
کلید هوشمند داخل خودرو نیست و هر کدام از درب‌ها باز هستند و هم‌زمان دکمه روشن / خاموش موتور Button در Engine Start/Stop در وضعیت تجهیزات جانبی ACC یا روشن ON قرار دارد.

- در این حالت، اگر تمام درب‌ها را ببندید، آژیر به مدت تقریبی ۵ ثانیه به صدا در می‌آید.  
- هنگام حرکت خودرو، چراغ نمایشگر خاموش خواهد شد.

**CRUISE**

چراغ نمایشگر سیستم کنترل  
سرعت یکنواخت کروز  
( در صورت مجهز بودن )

این چراغ نمایشگر زمانی روشن می‌شود که :  
• سیستم کنترل سرعت یکنواخت فعال شده باشد. برای اطلاع از جزئیات بیشتر مبحث "سیستم کنترل سرعت یکنواخت" در فصل ۵ را مطالعه نمایید.

چراغ نمایشگر برقراری سرعت  
یکنواخت

**SET**

( SET ، در صورت مجهز بودن )

این چراغ نمایشگر زمانی روشن می‌شود که :  
• سیستم کنترل سرعت یکنواخت برقرار شده باشد.

برای اطلاع از جزئیات بیشتر مبحث "سیستم کروز" در فصل ۵ را مطالعه نمایید.



چراغ نمایشگر چراغ مه شکن جلو  
( در صورت مجهز بودن )

این چراغ نمایشگر زمانی روشن می‌شود که :  
• چراغ‌های مه شکن جلو روشن باشند.



چراغ‌های نمایشگر چراغ مه شکن  
عقب ( در صورت مجهز بودن )

این چراغ نمایشگر زمانی روشن می‌شود که :  
• چراغ‌های مه شکن عقب روشن باشد.

۱

۲

۳

۴

۵

۶

۷

۸

۹

### سیستم کمکی پارک خودرو (در صورت مجهز بودن)

این سیستم وسیله‌ای کمکی است و به منظور حذف یا جایگزینی به جای راننده در پارک کردن خودرو طراحی نشده است. مسافت و اجسام قابل شناسایی توسط حسگر محدود می‌باشد. هنگام حرکت و اقدام به پارک همانقدر به عقب و جلو توجه داشته باشید که با خودروی فاقد این سیستم توجه می‌کنید.

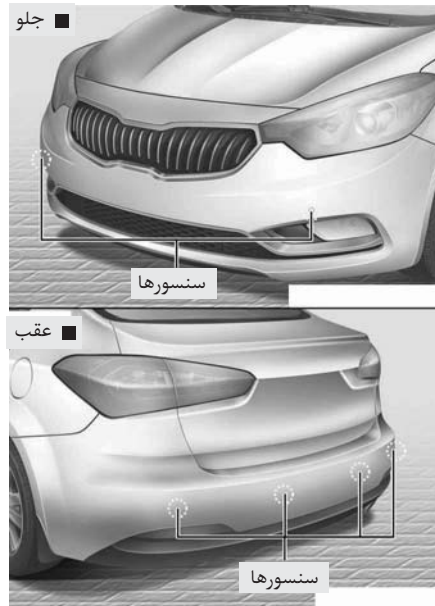

سیستم کمکی پارک خودرو به راننده در حرکت دادن خودرو به وسیله به صدا در آوردن صدای آژیر هشدار در صورت احساس وجود هر گونه مانع در فاصله ۶۰ سانتیمتری در جلوی خودرو و ۱۲۰ سانتیمتری در پشت خودرو کمک می‌کند.

#### ⚠️ **اخطار**

سیستم کمکی پارک خودرو تنها یک عملکرد کمکی است. راننده باید دید عقب و جلو را کنترل کند. بسیاری از عوامل و شرایط محیطی می‌توانند بر عملکرد سیستم کمکی پارک خودرو تاثیر بگذارند، بنابراین راننده مسئولیت توجه کافی به شرایط مذکور را برعهده دارد.

۱

۲

۳

۴

۵

۶

۷

۸

۹

## عملکرد سیستم کمکی پارک فودره

وضعیت عملکرد

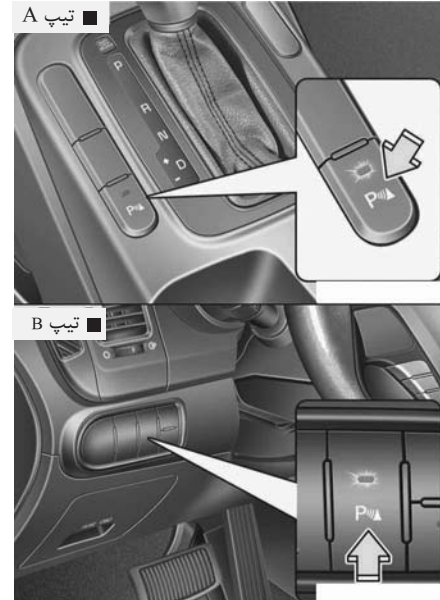

- این سیستم در صورت قرار داشتن سویچ خودرو در وضعیت روشن ON و با فشار دکمه سیستم کمکی پارک فعال می‌شود.

## \* یادآوری

اگر هنگام روشن کردن سیستم فاصله شیء تقریباً کمتر از ۲۵ cm باشد، ممکن است سیستم شیء مربوطه را شناسایی نکند.

- با قرار دادن دسته دنده در وضعیت دنده عقب R چراغ نمایشگر دکمه سیستم کمکی به طور خودکار روشن شده و سیستم فعال خواهد شد. هنگام رانندگی با سرعت بیش از ۲۰ km/h (۱۲.۴ mph) سیستم به طور خودکار غیرفعال میشود.
- مسافت تشخیصی حسگرها هنگام حرکت به سمت جلو با سرعت کمتر از ۱۰ km/h (۶.۲ mph) حدود ۶۰ cm است.
- در صورت تشخیص همزمان بیش از ۲ شیء، جسمی که نزدیکتر است زودتر شناسایی میشود.
- حین رانندگی با سرعت بیش از ۲۰ km/h، سیستم به طور خودکار خاموش میشود. برای فعال نمودن مجدد آن دکمه سیستم کمکی را بفشارید.

۱
۲
۳
۴
۵
۶
۷
۸
۹

**هشدار** 

- این سیستم فقط اجسامی را که در محدوده شناسایی قرار دارند، شناسایی می‌کند. سیستم نمی‌تواند اجسامی را که در نزدیکی محل نصب حسگرها نیستند شناسایی کند. همچنین ممکن است اشیاء کوچک یا باریک همانند میله‌ها یا اشیایی که بین حسگرها قرار گرفته‌اند، شناسایی نشوند. همیشه در حال حرکت رو به عقب، محدوده عقب خودرو را با چشم کنترل نمایید.
- ظرفیت‌ها و محدودیت‌های سیستم را به اطلاع رانندگان دیگر خودرو که ممکن است با سیستم آشنایی نداشته باشند، برسانید.

همراه آژیر هشدار:

آژیر هشدار	چراغ هشدار		فاصله تا اجسام	
	حین حرکت به عقب	حین حرکت به جلو		
-	-	-	جلو	61 cm تا 120 cm
آژیر بیپ به‌طور منقطع شنیده می‌شود. 	-	-	عقب	
آژیر بیپ چندین بار به فواصل کمتری شنیده می‌شود. 	-		جلو	31 cm تا 60 cm
آژیر بیپ چندین بار به فواصل کمتری شنیده می‌شود. 	-	-	عقب	
آژیر بیپ به‌طور مداوم شنیده می‌شود. 	-		جلو	30 cm
آژیر بیپ به‌طور مداوم شنیده می‌شود. 	-	-	عقب	

**\* یادآوری**

- ممکن است آژیر و چراغ هشدار واقعی خودرو بسته به حالت جسم یا حسگر با تصویر متفاوت باشد.
- از شستن حسگرهای خودرو با آب فشار قوی خودداری نمایید.

## شرایط غیرفعال بودن سیستم

در موارد زیر سیستم کمکی پارک خودرو به طور صحیح عمل نخواهد کرد :

۱. رطوبت بر روی حسگر منجمد شده باشد. (در صورت ذوب شدن رطوبت منجمد، سیستم به طور عادی عمل خواهد کرد).
۲. حسگر به وسیله مواد خارجی همانند برف، آب یا پوشش حسگر، پوشانده شده باشد. در صورت برطرف شدن ماده خارجی، یا برداشتن پوشش، سیستم به طور عادی عمل خواهد کرد.
۳. حسگر به وسیله ماده خارجی همانند برف یا آب لکه دار شده باشد. پس از برطرف شدن لکه، محدوده عملکردی به حالت عادی باز خواهد گشت.
۴. کلید سیستم کمکی پارک خودرو در وضعیت خاموش قرار داشته باشد.

در موارد زیر ممکن است سیستم کمکی پارک خودرو دچار نقص شود:

۱. رانندگی در سطوح ناصاف و نامتوازن همانند جاده های شوسه، غیر آسفالت، ریگ و شن زار، دست انداز یا جاده شیب دار.
۲. اشیاء یا دستگاه های تولید کننده صدای بیش از حد همانند بوق خودروها، موتورسیکلت های پر سر و صدا یا ترمز های بادی کامیون ها در محدوده عملکرد حسگر قرار داشته باشند.
۳. بارندگی شدید یا اسپری آب
۴. قرار داشتن فرستنده های بی سیم یا تلفن های همراه در محدوده عملکرد حسگر
۵. پوشیده شدن حسگرها به وسیله برف

در موارد زیر ممکن است محدوده عملکرد سیستم کاهش یابد:

۱. دمای هوای محیط به شدت گرم یا سرد باشد.
۲. اجسام با ارتفاع کمتر از ۱m و قطر کمتر از ۱۴ cm شناسایی نمی شوند.

اشیاء زیر ممکن است به وسیله حسگر شناسایی نشوند:

۱. اشیاء تیز یا باریک همانند طناب، زنجیر یا تیرک های کوچک
۲. اجسامی که میل به جذب فرکانس حسگر دارند، مانند پارچه، مواد اسفنجی و برف

## \* یادآوری

۱. صدای هشدار ممکن است بسته به شکل و سرعت اشیاء شناسایی شده، پشت سرهم شنیده نشود.
۲. در صورتی که ارتفاع سپر یا محل نصب حسگر تغییر داده شده یا آسیب ببیند، ممکن است سیستم کمکی پارک خودرو به طور صحیح کار نکند. هرگونه تجهیزات نصب شده غیر استاندارد کارخانه یا وسایل جانبی نیز ممکن است در عملکرد حسگر اختلال ایجاد نماید.
۳. ممکن است اشیاء قرار گرفته در فاصله کمتر از ۳۰cm از حسگر شناسایی نشوند یا فاصله آنها به طور نادرست تشخیص داده شود، احتیاط را رعایت کنید.

۱

۲

۳

۴

۵

۶

۷

۸

۹



### عیب یابی

در صورت بروز یک یا چند مورد از موارد زیر حین تعویض دنده به دنده عقب R، ممکن است سیستم کمکی پارک خودرو دچار نقص شده باشد.

• صدای آژیر هشدار به گوش نرسد یا آژیر به طور منقطع به صدا در آید.



چشمکزن

• تصویر به نمایش در آید (در صورت مجهز بودن)

در این حالت، توصیه می شود برای کنترل بازرسی خودرو به عاملیت مجاز کیا مراجعه نمایید.

### ⚠️ اخطار

گارانتی خودروی نو شما هیچ گونه خسارت ناشی از تصادف یا آسیب دیدگی خودرو یا سرنشینان بدلیل عملکرد نادرست سیستم کمکی پارک خودرو را پوشش نمی دهد. همیشه با احتیاط و ایمن رانندگی کنید.

### ⚠️ اخطار

در هنگام رانندگی در نزدیکی اجسام روی جاده، بخصوص پیاده‌ها و مخصوصاً کودکان به شدت مراقبت باشید. از اینکه ممکن است بعضی از اجسام به دلیل فاصله، اندازه یا جنس آنها به وسیله حسگرها تشخیص داده نشوند، آگاه باشید. همه این عوامل می‌توانند تاثیر حسگرها را محدود نمایند. همیشه قبل از حرکت دادن خودرو به هر سمت، اطراف را با چشم بازرسی کنید و از نبود هر گونه مانع در مسیر اطمینان حاصل کنید.

۴. هنگامی که حسگر یخ زده یا به وسیله برف یا آب پوشانده شده، ممکن است تا پاک کردن لکه‌های مانع به وسیله پارچه نرم، حسگر غیرفعال بماند.

۵. حسگر را فشار نداده، خراش نداده یا مورد ضربه قرار ندهید. ممکن است حسگر آسیب ببیند.

### \*یادآوری

سیستم فوق قادر به تشخیص اشیاء قرار گرفته در محدوده عملکرد و محل حسگرها می‌باشد و نمی‌تواند اشیاء قرار گرفته در مکان هایی که حسگر نصب نشده اند را تشخیص دهد. همچنین اشیاء کوچک یا باریک همانند تیرک ها یا اشیاء قرار گرفته بین حسگرها ممکن است شناسایی نشوند

همیشه، در هنگام حرکت، عقب و جلو خودرو را با چشم بازرسی نمایید. از آگاه کردن رانندگانی که ممکن است با این سیستم، ظرفیت ها و محدودیت هایش آشنایی نداشته باشند، اطمینان حاصل نمایید.

**دوربین دید عقب ( در صورت مجهز بودن )**

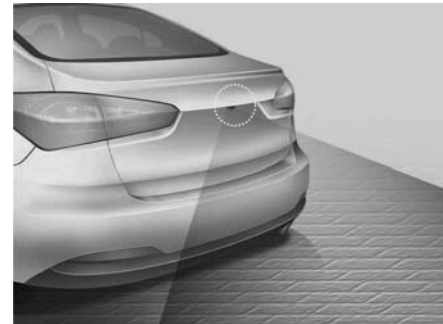

دوربین دید عقب زمانی که چراغهای حرکت به سمت عقب روشن بوده، سوئیچ خودرو در وضعیت روشن ON قرار داشته و دسته دنده در موقعیت دنده عقب R قرار داشته باشند فعال خواهد شد. این سیستم یک سیستم کمکی بوده که پشت خودرو را هنگام حرکت به سمت عقب در آینه دید عقب نشان می‌دهد.

**\*یادآوری**

در صورت فعال بودن دوربین دید عقب، پیغام «اخطار! به دلیل ایمنی اطراف را بررسی کنید» در صفحه نمایش دید عقب ظاهر خواهد شد.

**⚠️ اخطار**

- این سیستم تنها یک سیستم کمکی است، با وجود این، وظیفه راننده است که قبل و در حین حرکت به سمت عقب، آینه دید عقب و آینه‌های بغل و فضای پشت خودرو را کنترل کند، زیرا قسمتی از پشت خودرو توسط دوربین قابل دیدن نیست.
- همیشه لنز دوربین را تمیز نگه دارید، در صورتی که مواد خارجی به لنز دوربین بچسبند، دوربین به صورت عادی عمل نخواهد کرد.

۱

۲

۳

۴

۵

۶

۷

۸

۹

### چراغ‌های اعلام خطر (فلاشر)

با فشار دادن دکمه چراغ‌های اعلام خطر، چراغ‌های اعلام خطر (فلاشر) روشن می‌شوند. این عمل تمام چراغ‌های راهنما را به صورت چشمک زن روشن می‌کند. چراغ‌های اعلام خطر (فلاشر) حتی بدون جازدن سوئیچ خودرو (در قفل فرمان)، هم روشن می‌شوند. برای خاموش کردن چراغ‌های اعلام خطر (فلاشر)، دکمه را مجدداً فشار دهید.

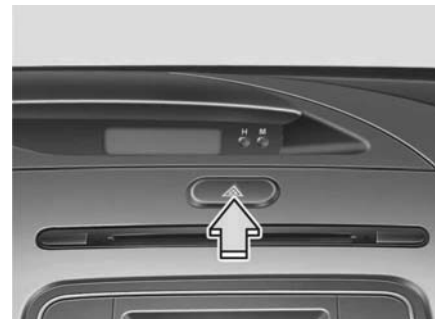

سیستم چراغ‌های اعلام خطر (فلاشر)، باید در مواقع لزوم به توقف در محل‌های خطرناک مورد استفاده قرار گیرد. هنگامیکه مجبور به این گونه توقف‌های اضطراری هستید، همیشه خودرو را هر چه دورتر از جاده متوقف کنید.

۱

۲

۳

۴

۵

۶

۷

۸

۹

## سیستم روشنایی

### عملکرد حفظ توان باتری

- هدف از این خصوصیت، جلوگیری از تخلیه شدن باتری است. هنگامی که راننده کلید خودرو را از قفل فرمان خارج کرده و درب سمت خود را باز می‌کند، سیستم به طور اتوماتیک چراغ‌های کوچک را خاموش می‌کند.
- با وجود این خصوصیت، اگر راننده، خودرو را در شب و در کنار جاده پارک کند، چراغ‌های پارک به‌طور اتوماتیک خاموش می‌شوند.
- اگر با وجود این که سوئیچ خودرو خارج از قفل فرمان است، لازم بود چراغ‌ها روشن بمانند، به صورت زیر عمل کنید:
  - (۱) درب سمت راننده را باز کنید.
  - (۲) با استفاده از کلید چراغ که روی ستون فرمان قرار دارد، چراغ‌های پارک را خاموش OFF و سپس روشن ON کنید.

### هشدار

در صورت خروج راننده از هر درب دیگری بجز درب سمت راننده، عملکرد حفظ توان باتری فعال نمی‌شود. بنابراین، ممکن است باتری خالی شود. در این حالت، پیش از خروج از خودرو، از خاموش بودن تمام چراغ‌ها اطمینان حاصل نمایید.

### عملکرد بدرقه چراغ‌های جلو

#### (در صورت مجهز بودن)

در صورتی که حین قرار داشتن دسته راهنما در وضعیت روشن ON، سوئیچ خودرو را به وضعیت خاموش OFF یا تجهیزات جانبی ACC بچرخاند، چراغ‌های جلو به مدت ۵ دقیقه روشن می‌مانند. با وجود این، اگر درب سمت راننده باز و بسته شود، چراغ‌های جلو پس از ۱۵ ثانیه خاموش می‌شوند. با دوبار فشار دادن دکمه قفل روی فرستنده کنترل از راه دور (یا کلید هوشمند) یا چرخاندن کلید دسته راهنما به موقعیت خاموش OFF، می‌توان چراغ‌های جلو را خاموش کرد.

۱

۲

۳

۴

۵

۶

۷

۸

۹

موقعیت پارک (P) (☾)



هنگامیکه کلید چراغ‌ها در موقعیت پارک (اولین موقعیت) قرار دارد، چراغ‌های عقب، پلاک راهنمایی و رانندگی و صفحه نمایشگرها روشن می‌شوند.

کنترل چراغ‌ها



کلید چراغ‌ها دارای دو موقعیت چراغ‌های جلو و پارک است.

برای فعال/غیر فعال کردن چراغ‌ها، تویی انتهای دسته راهنما را به یکی از موقعیت‌های زیر بچرخانید:

- (1) موقعیت خاموش OFF
- (2) موقعیت پارک
- (3) موقعیت چراغ‌های جلو
- (4) موقعیت روشنایی اتوماتیک AUTO (در صورت مجهز بودن)

\* تغییرات ترافیکی (مخصوص کشورهای اروپایی)

چراغ جلو نور پایین، نور نامتقارنی ایجاد می‌کند. در صورت رانندگی در کشورهایی با جهت رانندگی مخالف این عدم تقارن دید رانندگان جهت مخالف را خیره می‌کند. جهت جلوگیری از خیره شدن، قوانین ECE راه حل‌های تکنیکی متعدد (به طور مثال سیستم تغییر اتوماتیک، صفحات چسب، تغییر جهت تابش به سمت پایین) ارائه می‌دهند. چراغ‌های جلوی خودرو شما به نحوی طراحی شده‌اند که دید رانندگان روبرو را خیره نکند، بنابراین در صورت رانندگی در کشوری با جهت رانندگی مخالف نیازی به انجام تغییرات نیست.

موقعیت چراغ‌های جلو (☞)



هنگامیکه کلید چراغ‌ها در موقعیت چراغ‌های جلو (دومین موقعیت) قرار دارد، چراغ‌های جلو، عقب، پلاک راهنمایی و رانندگی و صفحه نمایشگرها روشن می‌شوند.

\* یادآوری

برای روشن کردن چراغ‌های جلو، سوئیچ خودرو باید در موقعیت روشن ON، قرار داشته باشد.

موقعیت روشنایی اتوماتیک AUTO (در صورت مجهز بودن)



هنگامیکه کلید چراغ‌ها در موقعیت اتوماتیک AUTO قرار دارد، چراغ‌های عقب و جلو برحسب میزان روشنایی هوای بیرون، روشن یا خاموش می‌شوند.

⚠ هشدار

- برای کنترل مطمئن و بهتر سیستم روشنایی اتوماتیک، هرگز هیچ چیزی را روی حسگر (1) تعبیه شده بر روی صفحه جلو داشبورد، قرار ندهید در این صورت حسگر سیستم کنترل اتوماتیک نور بهتر عمل خواهد کرد.
- حسگر را با استفاده از پاک کننده‌های شیشه، تمیز نکنید. ممکن است پاک کننده شیشه، لایه نازکی از پاک کننده که می‌تواند مزاحم عملکرد حسگر شود را از خود برجای بگذارد.
- اگر شیشه جلو خودرو شما دارای پوشش رنگ یا هر نوع پوشش دیگر باشد، سیستم روشنایی اتوماتیک ممکن است درست کار نکند.

۱
۲
۳
۴
۵
۶
۷
۸
۹

### عملکرد نور بالا



برای روشن کردن چراغ‌های نور بالا، دسته راهنما را به طرف جلو فشار دهید ( از خودتان دور کنید). برای نور پایین، دسته راهنما را به سمت عقب (خودتان) بکشید. با عمل کردن کلید چراغ‌های نور بالا، چراغ نمایشگر نور بالا روشن خواهد شد. برای جلوگیری از خالی شدن باتری، در زمان خاموش بودن موتور، از روشن باقی نگه داشتن طولانی مدت چراغ‌ها خودداری کنید.

### ⚠️ اخطار

در صورت وجود خودروهای دیگر در جاده از نور بالا استفاده نکنید. استفاده از نور بالا منجر به کاهش دید رانندگان می‌شود.

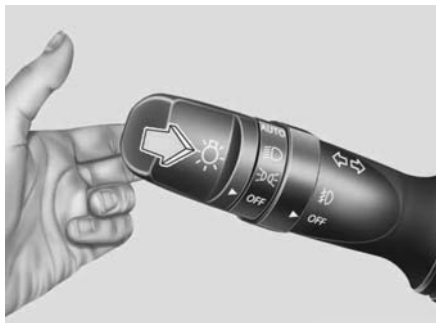

برای روشن کردن چراغ‌های جلو به صورت چشمک‌زن، دسته راهنما را به سمت خودتان بکشید. پس از رها کردن، دسته راهنما به موقعیت عادی خود (نور پایین)، باز می‌گردد. برای استفاده از این خصوصیت به روشن کردن کلید چراغ‌های جلو نیاز ندارید.

۱

۲

۳

۴

۵

۶

۷

۸

۹

### چراغ‌های راهنما و چراغ‌های راهنمای تغییر خط حرکت در مسیر

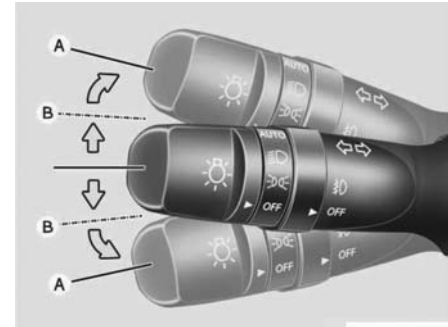

برای روشن شدن چراغ‌های راهنما، سوئیچ خودرو باید در موقعیت روشن ON قرار داشته باشد. برای روشن کردن چراغ‌های راهنما، دسته راهنما را به بالا یا پایین حرکت دهید (A). فلش‌های سبز رنگ روی صفحه نمایشگرها، عملکرد چراغ‌های راهنمای فعال را نمایش می‌دهند. پس از کامل شدن دور خودرو، چراغ‌های راهنما به طور اتوماتیک خاموش می‌شوند. اگر پس از کامل شدن دور، فلش سبز رنگ نمایشگر هم چنان به چشمک زدن ادامه داد، به طور دستی دسته راهنما را به موقعیت خاموش بازگردانید.

برای اعلام تغییر خط حرکت در مسیر، دسته راهنما را کمی حرکت داده و آن را در این موقعیت نگه دارید (B). پس از رها کردن، دسته راهنما به موقعیت خاموش باز می‌گردد. اگر چراغ نمایشگر چراغ‌های راهنما چشمک نمی‌زند یا به طور غیر عادی چشمک می‌زند، یکی از لامپ‌های چراغ‌های راهنما ممکن است سوخته و نیاز به تعویض داشته باشد.

### \* یادآوری

عملکرد تغییر خط حرکت در مسیر با یک تماس (در صورت مجهز بودن) برای فعال کردن تغییر خط حرکت در مسیر با یک تماس، دسته راهنما را به مدت کمتر از ۰/۷ ثانیه حرکت داده و سپس آن را رها کنید، سیگنال تغییر خط حرکت در مسیر سه بار چشمک خواهد زد.

اگر فلش نمایشگر چراغ‌های راهنما بطور غیرعادی سریع یا کند چشمک می‌زند، ممکن است یکی از چراغ‌ها سوخته یا یکی از اتصالات مدار برق کاملاً محکم نباشد.

۱
۲
۳
۴
۵
۶
۷
۸
۹



پس از چرخاندن کلید چراغ مه شکن جلو و مه شکن عقب به موقعیت روشن ON و قرار دادن کلید چراغ‌های جلو در موقعیت پارک، چراغ‌های مه شکن عقب روشن می‌شوند.  
 برای خاموش کردن چراغ‌های مه شکن عقب، مجدداً کلید چراغ‌های مه شکن عقب را به موقعیت روشن ON چرخانده یا کلید چراغ‌های جلو را به موقعیت خاموش OFF، بچرخانید.

### \* یادآوری

برای روشن نمودن چراغ‌های مه شکن عقب؛ سوئیچ خودرو باید در وضعیت روشن ON قرار داشته باشد.

### چراغ مه شکن عقب (در صورت مجهز بودن)



برای روشن کردن چراغ‌های مه شکن عقب، کلید چراغ‌های جلو را به موقعیت روشن ON چرخانده و کلید چراغ مه شکن عقب (1) را نیز در جهت موقعیت روشن ON بچرخانید.

### چراغ‌های مه شکن جلو (در صورت مجهز بودن)



از چراغ‌های مه شکن جلو برای ارتقاء دید و جلوگیری از تصادف در هنگام کم بودن دید به علت مه، باران یا برف و نظایر آنها، استفاده می‌شود. چراغ‌های مه شکن پس از چرخاندن کلید چراغ‌های جلو به موقعیت پارک، با چرخاندن کلید چراغ‌های مه شکن (1) به موقعیت روشن، روشن می‌شوند.  
 برای خاموش کردن چراغ‌های مه شکن، کلید چراغ‌های مه شکن (1) را به موقعیت خاموش OFF بچرخانید.

### ⚠ هشدار

چراغ‌های مه شکن، هنگام روشن بودن مقدار زیادی از جریان برق خودرو را مصرف می‌کنند. فقط در زمان کم بودن دید از چراغ‌های مه شکن استفاده کنید.

### چراغ‌های روشنایی روز (در صورت مجهز بودن)

به کمک چراغ‌های روشنایی روز (DRL) ، سایر افراد می‌توانند در طول روز خودروی شما را ببینند. چراغ‌های روشنایی روز در شرایط مختلف رانندگی و بخصوص هنگام طلوع و غروب آفتاب ابزار مفیدی محسوب می‌شوند.

در شرایط زیر سیستم چراغ‌های روشنایی روز (DRL) خاموش می‌شود:

۱. چراغ‌های جلو یا چراغ مه‌شکن روشن باشد.
۲. موتور خاموش باشد.

### سیستم تنظیم ارتفاع شعاع نور چراغ‌های جلو (در صورت مجهز بودن) نوع دستی



برای تنظیم ارتفاع شعاع نور چراغ‌های جلو به نسبت تعداد سرنشینان و وزن بار موجود در محفظه بار کلید شستی تنظیم ارتفاع شعاع نور را بچرخانید، هر چقدر عدد وضعیت کلید بیشتر شود، ارتفاع سطح شعاع نور جلو پایین‌تر است. همیشه ارتفاع شعاع نور چراغ‌های جلو را در سطح مناسب قرار دهید، در غیر اینصورت ممکن است نور چراغ‌ها چشم سایر رانندگان جاده را آزار دهد.

جدول زیر مثال‌هایی از تنظیمات مناسب کلید را نشان می‌دهد. برای شرایط بارگیری غیر از موارد زیر، ارتفاع شعاع نور را طوری تنظیم کنید که نزدیک‌ترین مقدار به عدد وضعیت مشابه در جدول باشد.

موقعیت کلید	شرایط بارگیری
0	فقط راننده
0	راننده + سرنشین جلو
1	راننده + سرنشین جلو + سرنشین ردیف سوم*
1	سرنشین کامل (شامل راننده)
2	سرنشین کامل (شامل راننده)* حداکثر بار مجاز
3	راننده + حداکثر بار مجاز

\* : در صورت مجهز بودن

۱

۲

۳

۴

۵

۶

۷

۸

۹

### \* یادآوری

در صورت تجمع توده سنگینی از برف و یخ روی شیشه جلو، به منظور عملکرد صحیح برف پاک کن و شیشه شوی، پیش از بکارگیری برف پاک کن‌ها حدود ۱۰ دقیقه شیشه را گرم نمایید یا تا پاک شدن برف و / یا یخ از برف پاک کن و شیشه شوی استفاده نکنید.

### برف پاک کن شیشه جلو

پس از قرار گرفتن سوئیچ خودرودر وضعیت روشن ON، برف پاک کن شیشه جلو به صورت زیر عمل می‌کند.

MIST: برای یک حرکت رفت و برگشت برف پاک کن در حالیکه اهرم برف پاک کن در وضعیت OFF قرار دارد، اهرم را به سمت جلو فشار داده و رها نمایید. در صورتیکه اهرم به سمت بالا فشرده شده و نگهداشته شود، برف پاک کن بصورت مداوم کار خواهد کرد.

OFF: در این وضعیت برف پاک کن کار نمی‌کند.

INT: در این وضعیت برف پاک کن با بازه‌های زمانی توقف یکسان بصورت متناوب کار خواهد کرد. از این وضعیت در نم باران و مه استفاده نمایید. برای تغییر سرعت تناوب دکمه کنترل سرعت را بچرخانید.

LO: عملکرد برف پاک کن با سرعت عادی

HI: عملکرد برف پاک کن با سرعت بالا

### برف پاک کن‌ها و شیشه شوی‌ها

برف پاک کن و شیشه شوی شیشه جلو

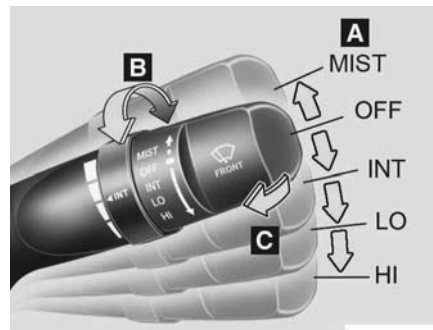

#### A: کنترل سرعت برف پاک کن (جلو)

- MIST - یک حرکت رفت و برگشت
- INT / --- - کارکردن بصورت متناوب خاموش
- LO - کارکردن با سرعت پایین
- HI - کارکردن با سرعت بالا

#### B: تنظیم زمان کارکرد متناوب

C: شستشو با عملکرد کوتاه مدت برف پاک کن (جلو)

### شیشه‌شوی شیشه جلو

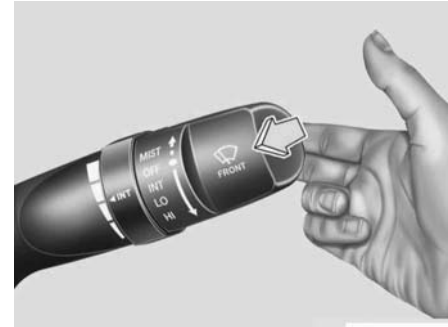

- ۱
- ۲
- ۳
- ۴
- ۵
- ۶
- ۷
- ۸
- ۹

در حالیکه اهرم برف‌پاک‌کن در وضعیت خاموش (OFF) قرار دارد، به آرامی اهرم را به سمت خود بکشید تا مایع شیشه‌شوی بر روی شیشه پاشیده شده و برف پاک‌کن‌ها ۱ الی ۳ رفت و برگشت انجام دهند.

از این عملکرد در زمان کثیف بودن شیشه استفاده نمایید. عملکرد پاشیده شدن مایع و کارکرد برف پاک‌کن‌ها تارها نمودن اهرم ادامه پیدا می‌کند. اگر شیشه‌شوی کار نکرد (مایع نپاشید) سطح مایع مخزن شیشه‌شوی را مورد کنترل قرار دهید. در صورت کافی نبودن مقدار مایع شیشه‌شوی، اضافه نمودن مایع شیشه‌شوی مناسب غیر خورنده به مخزن شیشه‌شوی ضروری می‌باشد.

گلوبی تغذیه مخزن شیشه‌شوی در قسمت جلوی محفظه موتور در سمت سرنشین واقع شده است.

### هشدار

برای جلوگیری از صدمه دیدن احتمالی پمپ شیشه‌شوی از فعال نمودن شیشه‌شوی در زمان خالی بودن مخزن خودداری نمایید.

### اخطار

در دمای زیر صفر، از مورد استفاده قرار دادن شیشه‌شوی قبل از گرم‌کردن شیشه جلو خودداری نمایید. در غیراینصورت امکان منجمد شدن مایع شیشه‌شوی بر سطح شیشه وجود دارد که باعث تاری دید خواهد شد.

### هشدار

- برای جلوگیری از صدمه دیدن شیشه جلو و برف پاک‌کن‌ها، در زمان خشک بودن شیشه از برف پاک‌کن استفاده نکنید.
- برای جلوگیری از صدمه دیدن تیغه‌های برف پاک‌کن از بکار بردن یا نزدیک کردن بنزین، نفت سفید، تینر یا حلالهای دیگر به آنها خودداری نمایید.
- برای جلوگیری از صدمه دیدن بازوهای برف پاک‌کن‌ها یا دیگر اجزای آنها، از تلاش برای حرکت دادن برف پاک‌کن‌ها با دست خودداری نمایید.

## چراغ‌های داخلی

### هشدار

در هنگام خاموش بودن موتور چراغ‌های داخلی را زیاد روشن نگه ندارید. این عمل ممکن است باعث خالی شدن باتری شود.

### اخطار

حین رانندگی در تاریکی از چراغ‌های داخلی استفاده نکنید. نور چراغ‌های داخلی منجر به کاهش دید و در نتیجه بروز تصادف خواهد شد.

## عملکرد خاموش شدن اتوماتیک

### (در صورت مجهز بودن)

پس از حدود ۲۰ دقیقه از قرار گرفتن سوئیچ خودرو در وضعیت خاموش، چراغ‌های داخلی بطور اتوماتیک خاموش می‌شوند.

در صورتیکه خودروی شما به سیستم دزدگیر مجهز باشد، حدود ۳ ثانیه پس از فعال شدن سیستم دزدگیر، چراغ‌ها خاموش می‌شوند.

## چراغ مطالعه



برای روشن یا خاموش کردن چراغ مطالعه، لنز (1) را فشار دهید. این چراغ به عنوان یک چراغ مطالعه در شب و یک لامپ شخصی برای راننده و سرنشینان جلونور متمرکزی برای استفاده راحت ایجاد می‌کند.

• درب (2) :

در موقعیت درب DOOR صرفنظر از موقعیت سویچ، چراغ مطالعه و چراغ داخلی با باز شدن یکی از دربها روشن می شوند.

در صورتیکه دربها به وسیله فرستنده کنترل از راه دور (یا کلید هوشمند) از قفل خارج میشوند تا زمانیکه هیچیک از دربها باز نشده‌اند، چراغ مطالعه و چراغ داخلی حدود ۳۰ ثانیه روشن می‌مانند. پس از ۳۰ ثانیه در صورت بستن دربها، چراغ مطالعه و چراغ داخلی کم کم خاموش میشوند. با این وجود، در صورت چرخاندن سویچ به موقعیت روشن ON یا قفل بودن تمام دربها، چراغ مطالعه و چراغ داخلی بلافاصله خاموش خواهند شد.

• روشن کردن ON (4):

چراغ مطالعه و چراغ داخلی در هر زمان روشن می شوند.

• خاموش کردن OFF (3):

حتی در صورت باز ماندن یکی از دربها، چراغها خاموش می شوند.

\* زمانی که چراغهای داخلی با فشار دادن لنز (1) روشن شده‌اند، حتی در صورت قرار داشتن سوئیچ در موقعیت خاموش (OFF) (3) نیز این چراغها خاموش نمی شوند.

چراغ داخل اتاق (داخلی)



برای روشن یا خاموش کردن چراغ داخل اتاق، کلید را فشار دهید.

در صورت مجهز نبودن خودروی شما به چراغ مطالعه، چراغ داخل اتاق نیز به روش زیر روشن یا خاموش می شود:

- در صورت باز بودن یکی از دربها چراغ روشن شده و پس از حدود ۳۰ ثانیه نیز خاموش میشود.
- در صورتیکه دربها به وسیله فرستنده کنترل از راه دور یا کلید هوشمند از قفل خارج شوند، تا زمانی که هیچیک از دربها باز نشده‌اند، چراغ حدود ۳۰ ثانیه روشن می شود.

- اگر هر یک از دربها باز شوند و سویچ خودرو در وضعیت ACC یا LOCK/OFF قرار داشته باشد، چراغ حدود ۲۰ دقیقه روشن می‌ماند.
- اگر هر یک از دربها باز شوند و سویچ در موقعیت روشن ON باشد، چراغ به طور دائمی روشن می‌ماند.
- در صورتیکه موقعیت سویچ را به روشن ON تغییر دهید یا تمام دربها قفل شوند، چراغ کم کم خاموش خواهد شد.

⚠ هشدار

هنگام خاموش بودن موتور، چراغ داخل اتاق را مدت زیادی روشن نگه ندارید.



چراغ صندوق عقب

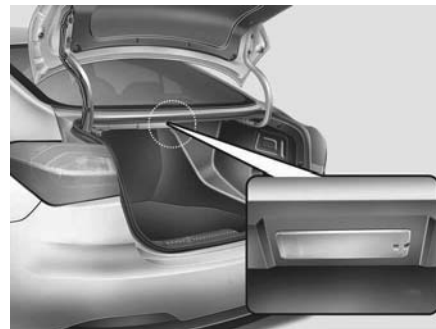

با باز شدن درب صندوق عقب چراغ روشن می‌شود.

**هشدار**

هنگام باز شدن درب صندوق عقب چراغ آن نیز روشن می‌شود. برای جلوگیری از تخلیه غیرضروری باتری چراغ پس از استفاده، درب صندوق عقب را به نحو ایمن ببندید.

چراغ آینه آرایشی ( در صورت مجهز بودن)



- : در صورت فشردن این دکمه، چراغ روشن می‌شود.
- : در صورت فشار دادن این دکمه، چراغ خاموش می‌شود.

**\* یادآوری**

پیش از برگردان آفتابگیر، به وضعیت اولیه، چراغ را خاموش نمایید.

چراغ جعبه داشبورد ( در صورت مجهز بودن)

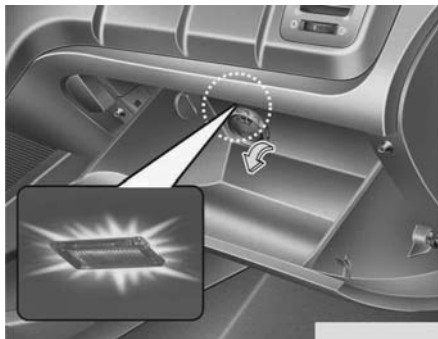

با باز شدن درب جعبه داشبورد، چراغ جعبه داشبورد روشن می‌شود. برای عمل کردن چراغ جعبه داشبورد، چراغهای پارک باید روشن باشند.

۱

۲

۳

۴

۵

۶

۷

۸

۹

**سیستم قفل آتوماتیک (در صورت مجهز بودن)****چراغ های جلو**

زمانی که چراغ های جلو در وضعیت روشن قرار دارند ( دسته راهنما در حالت چراغ های جلو یا اتوماتیک AUTO ) و تمام درب ها (و درب صندوق عقب) بسته و قفل هستند، در صورت وقوع هر کدام از حالات زیر، چراغ های جلو، چراغ های کوچک موقعیت و چراغ های عقب به مدت ۱۵ ثانیه روشن می شوند:

- خودروهای فاقد کلید هوشمند
- زمانی که دکمه باز شدن قفل روی فرستنده کنترل از راه دور فشار داده شود.
- خودروهای مجهز به کلید هوشمند
- زمانی که دکمه باز شدن قفل روی کلید هوشمند فشار داده شود.
- زمانی که دکمه باز شدن قفل روی کلید هوشمند فشار داده شود.

در این حالت، اگر دکمه قفل روی فرستنده یا کلید هوشمند را فشار دهید، چراغ ها بلافاصله خاموش می شوند.

**چراغ های داخلی**

زمانی که کلید چراغ های داخلی در وضعیت درب DOOR قرار دارد و تمام درب ها ( و درب صندوق عقب) بسته و قفل هستند، در صورت وقوع هر کدام از حالات زیر، چراغ های داخلی به مدت ۳۰ ثانیه روشن می شوند.

- خودروهای فاقد کلید هوشمند
- زمانی که دکمه باز شدن قفل روی فرستنده کنترل از راه فشار داده شود.
- خودروهای مجهز به کلید هوشمند
- زمانی که دکمه باز شدن قفل روی کلید هوشمند فشار داده شوند.
- زمانی که دکمه روی دستگیره بیرونی درب فشار داده شود.

در این حالت، اگر دکمه قفل روی فرستنده یا کلید هوشمند را فشار دهید، چراغ ها بلافاصله خاموش می شوند.

**چراغ روی دستگیره درب****(در صورت مجهز بودن)**

زمانی که تمام درب ها بسته و قفل هستند، در صورت وقوع هر کدام از حالات زیر، چراغ به مدت ۱۵ ثانیه روشن می شود:

- خودروهای مجهز به کلید هوشمند:
- زمانی که دکمه باز شدن قفل روی کلید هوشمند فشار داده می شود.
- زمانی که دکمه روی دستگیره بیرونی درب فشار داده می شود.

در این حالت، اگر دکمه قفل روی فرستنده یا کلید هوشمند را فشار دهید، چراغ ها بلافاصله خاموش می شوند.

۱

۲

۳

۴

۵

۶

۷

۸

۹



## گرم کن شیشه

### هشدار !

برای جلوگیری از صدمه دیدن المنت‌های حرارتی چسبیده به سمت داخل شیشه عقب، هرگز از ابزارهای تیز یا شیشه پاک‌کن‌های حاوی مواد ساینده برای تمیز کردن استفاده نکنید.

### \*یادآوری

اگر می‌خواهید برفک و بخار شیشه جلو را پاک کنید، مبحث " برفک زدایی / بخار زدایی شیشه جلو" در این فصل را مطالعه کنید.

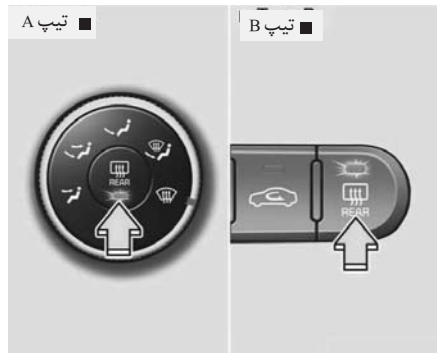

### گرم کن شیشه عقب

در هنگام روشن بودن موتور، گرم کن برای پاک کردن برفک، بخار و لایه نازک یخ شکل گرفته بر روی سمت داخل و خارج شیشه عقب، شیشه را گرم می‌کند.

برای فعال کردن گرم کن شیشه عقب، کلید گرم‌کن شیشه عقب واقع در مرکز صفحه کلیدهای جلو را فشار دهید. با روشن شدن گرم کن، چراغ نمایشگر آن بر روی کلید روشن می‌شود. اگر توده سنگینی از برف بر روی شیشه عقب وجود داشت، قبل از فعال کردن گرم کن شیشه عقب به کمک برس یا جارو، برف را پاک کنید. گرم کن شیشه عقب پس از ۲۰ دقیقه روشن بودن یا پس از چرخاندن سوئیچ خودرو به موقعیت خاموش OFF، به طور اتوماتیک خاموش می‌شود، برای خاموش کردن گرم کن، کلید گرم کن را مجدداً فشار دهید.

### گرم کن آینه بغل ( در صورت مجهز بودن)

اگر خودرو به گرم کن‌های آینه‌های بغل مجهز است این گرم کن‌ها هم‌زمان با گرم کن شیشه عقب فعال خواهند شد.

### گرم کن تیغه برف پاک‌کن شیشه جلو

### ( در صورت مجهز بودن)

در صورتیکه خودرو به گرمکن برف پاک‌کن مجهز باشد، با روشن نمودن گرمکن شیشه عقب، گرمکن تیغه برف پاک‌کن نیز روشن می‌شود.

کنترل دستی سیستم‌های گرمایشی و سرمایشی ( در صورت مجهز بودن)

1. دکمه انتخاب کولر (ایرکاندیشن)
2. کلید کنترل سرعت فن
3. کلید دریچه‌های هدایت جریان هوا
4. دکمه گرمکن شیشه عقب
5. دکمه کنترل ورودی هوا
6. کلید کنترل دمای هوا



۱

۲

۳

۴

۵



۶

۷

۸

۹

### گرمایش و سرمایش

۱. موتور را روشن کنید.
۲. کنترل دریچه‌های هدایت جریان هوا را در موقعیت دلخواه قرار دهید.  
برای افزایش تاثیر گذاری گرمایش و سرمایش؛  
- برای گرمایش:    
- برای سرمایش: 
۳. کنترل دما را در موقعیت دلخواه قرار دهید.
۴. کنترل ورودی هوا را در موقعیت هوای تازه بیرون قرار دهید. (در صورت مجهز بودن)
۵. کنترل سرعت فن را در موقعیت دلخواه قرار دهید.
۶. اگر سرمایش ایبرکاندیشن مورد نظر است، سیستم ایبرکاندیشن (کولر) را روشن کنید. (در صورت مجهز بودن)

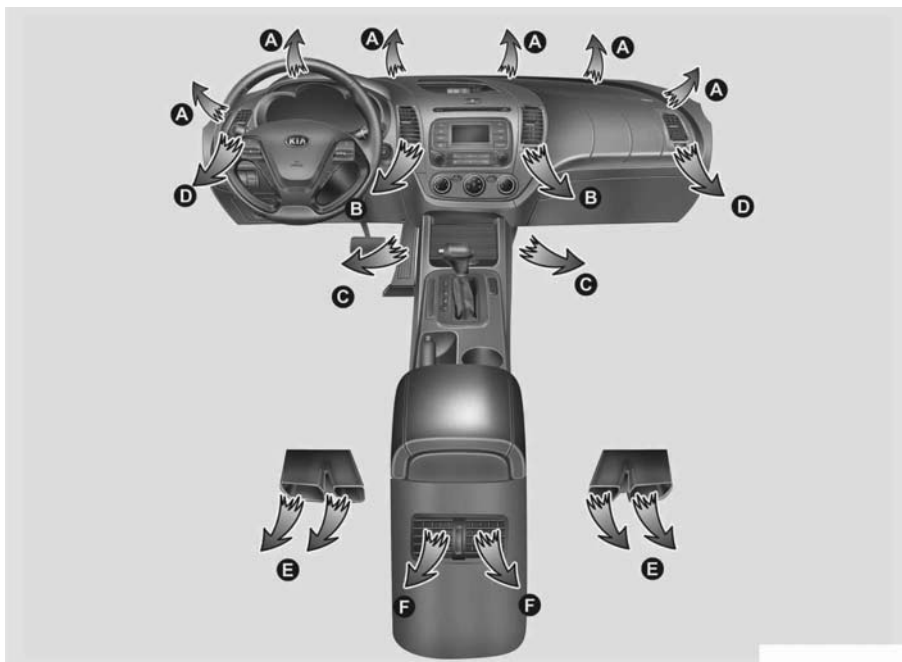

۱

۲

۳

۴

۵

۶

۷

۸

۹

کنترل دریچه‌های هدایت جریان هوا



از این کنترل برای هدایت جریان هوا به دریچه‌های خروجی استفاده می‌شود.

هوا می‌تواند به سمت کف، خروجی‌های داشبورد یا زیر شیشه جلو هدایت شود. در روی کنترل پنج علامت نمایشی برای نمایش حالت‌های حداکثر ایرکندیشن (کولر) MAX A/C، رو به صورت، دو حالت، رو به کف، رو به کف برفک / بخار زدایی و برفک / بخار زدایی، بکار گرفته شده است.



رو به صورت (B, D, F)

در این وضعیت هوا از دریچه رو به صورت و قسمت بالایی بدن خارج می‌شود به علاوه سمت هوای خروجی از هر یک از دریچه‌ها نیز قابل کنترل است.



دو حالت (B, D, E, C, F, H)

در این حالت وضعیت هوا به دریچه‌های رو به صورت و کف هدایت می‌شود.



رو به کف (C, E, H, A, D)

در این وضعیت بیشترین سهم جریان هوا به دریچه‌های رو به کف خودرو و مقدار کمتری به دریچه‌های برفک / بخار زدایی زیر شیشه جلو و پنجره‌های جانبی هدایت می‌شود.



رو به کف - برفک / بخار زدایی (A, C, D, E, H)

در این وضعیت بیشترین سهم جریان هوا به دریچه‌های رو به کف و دریچه‌های زیر شیشه جلو و مقدار کمتری به دریچه‌های برفک / بخار زدایی پنجره‌های جانبی هدایت می‌شود.



برفک / بخار زدایی (A, D)

در این وضعیت بیشترین سهم جریان هوا به دریچه‌های زیر شیشه جلو و مقدار کمتری به دریچه‌های برفک / بخار زدایی پنجره‌های جانبی هدایت می‌شود.

کنترل دما



کلید کنترل دما، به شما اجازه می‌دهد دمای جریان هوای خروجی از سیستم تهویه را تنظیم کنید. برای تغییر دما در قسمت سرنشینان، برای تنظیم دمای گرم و داغ، کلید را به سمت راست و برای تنظیم دمای خنک‌تر، کلید را به سمت چپ بچرخانید.



دریچه‌های تهویه جلو داشبورد

دریچه‌های تهویه خروجی قابل باز و بسته شدن انفرادی به وسیله کلید چرخشی شستی هستند. همچنین با استفاده از اهرم کنترل جهت جریان هوای این دریچه، می‌توانید جهت جریان هوا را به نحو نشان داده شده در تصویر تنظیم کنید.

حداکثر توان کولر MAX A/C



برای عملکرد MAX A/C، کلید کنترل را کاملاً به سمت چپ بچرخانید. جریان هوا به صورت و بخش بالای بدن هدایت می‌شود. در این حالت، ایرکاندیشن و وضعیت گردش مجدد هوای داخل به طور اتوماتیک انتخاب می‌شوند.

### کنترل ورودی هوا



کلید کنترل ورودی هوا برای انتخاب هوای تازه بیرون یا گردش دوباره هوای داخل استفاده می‌شوند.  
برای تغییر حالت ورودی هوا، دکمه کنترل را فشار دهید.

### حالت گردش دوباره هوای داخل

با انتخاب حالت گردش دوباره هوای داخل، هوای داخل اتاق خودرو به سیستم گردش مکیده شده و بر حسب عملکرد انتخاب شده، گرم یا سرد می‌شود.



### حالت هوای تازه بیرون

با انتخاب حالت هوای تازه بیرون، هوای تازه از بیرون وارد خودرو شده و طبق عملکرد انتخاب شده، گرم یا سرد می‌شود.



### \*یادآوری

استفاده طولانی مدت از سیستم گرمایش در حالت گردش دوباره هوای داخل (بدون استفاده از ایرکاندیشن) باعث بخار گرفتگی شیشه جلو و پنجره‌های جانبی و کهنه و سنگین شدن هوای داخل خودرو خواهد شد.

علاوه بر این استفاده طولانی مدت از ایرکاندیشن به همراه حالت گردش دوباره هوای داخل به خشک شدن بیش از اندازه هوای داخل خودرو منجر خواهد شد.

۱

۲

۳

۴

۵

۶

۷

۸

۹

کنترل سرعت فن (دمنده)



خاموش کردن سیستم دمنده  
برای خاموش کردن دمنده کلید کنترل سرعت فن  
را در موقعیت «0» بچرخانید.

برای کارکردن فن ، سوئیچ خودرو باید در موقعیت روشن (ON) قرار داشته باشد.  
کنترل سرعت فن به شما اجازه می دهد شدت جریان هوای خروجی از سیستم تهویه را تنظیم کنید. برای شدت بیشتر جریان هوا، کلید کنترل را به راست و برای شدت کمتر، کلید کنترل را به چپ بچرخانید.  
برای خاموش کردن فن کلید کنترل را به موقعیت «0» بچرخانید.

**⚠️** **اخطار**

- استفاده طولانی مدت از حالت گردش دوباره هوای داخل ممکن است به افزایش رطوبت در داخل خودرو منجر شده و در نتیجه باعث بخار گرفتگی شیشه ها و تار شدن دید شود.
- در هنگام روشن بودن ایرکاندیشن (کولر) یا بخاری در خودرو خوابید. این امر می تواند باعث صدمات جسمی جدی یا مرگ به علت کاهش غلظت اکسیژن و افت دمای بدن شود.
- استفاده مداوم از حالت گردش دوباره هوای داخل می تواند به سرگیجه، خواب آلودگی و از دست دادن کنترل خودرو منجر شود. در هنگام رانندگی تا آنجا که ممکن است کنترل ورودی هوا را بر روی حالت هوای تازه بیرون تنظیم کنید.

## ایرکاندیشن (کولر)





### عملکرد سیستم

#### تهویه

۱. کنترل دریچه‌های هدایت جریان هوا را در وضعیت  قرار دهید.
۲. کلید کنترل ورودی هوا را در حالت هوای تازه بیرون قرار دهید.
۳. کنترل دما را در موقعیت دلخواه قرار دهید.
۴. کنترل سرعت فن را در موقعیت سرعت دلخواه قرار دهید.

#### گرمایش

۱. کنترل دریچه‌های هدایت جریان هوا را در وضعیت  قرار دهید.
  ۲. کلید کنترل هوای تازه بیرون قرار دهید.
  ۳. کنترل دما را در موقعیت دلخواه قرار دهید.
  ۴. کنترل سرعت فن را در موقعیت سرعت دلخواه قرار دهید.
  ۵. اگر گرمایش همراه بارطوبت‌زدایی مورد نظر است، ایرکاندیشن (در صورت مجهز بودن) را روشن کنید.
- اگر شیشه جلو بخار کرد، کنترل دریچه‌های هدایت جریان را در وضعیت  و یا  قرار دهید.

### توصیه‌های عملکردی

- برای جلوگیری از ورود گرد و غبار و بوی نامطبوع بداخل اتاق خودرو از طریق سیستم تهویه، موقتاً کلید کنترل ورودی هوا را در حالت گردش هوای داخل قرار دهید. پس از برطرف شدن وضعیت نامطلوب هوای بیرون، کلید کنترل ورودی هوای تازه را در موقعیت هوای تازه، برای ورود هوای بیرون بداخل خودرو قرار دهید. این عمل باعث هوشیاری و آسایش راننده می‌شود.
- هوای سیستم گرمایش / سرمایش از طریق شبکه های جلو شیشه جلو بداخل مکیده می‌شود. باید دقت کنید که این شبکه‌ها با برگ، برف، یخ یا هر نوع مانع دیگر مسدود نشوند.
- برای جلوگیری از تشکیل بخار بر روی سطح شیشه جلو، کلید کنترل ورودی هوا را در حالت هوای تازه قرار داده، سرعت فن را به دلخواه تنظیم کنید. سیستم ایرکاندیشن را روشن کرده و کلید کنترل دما را در موقعیت دلخواه قرار دهید.

برای روشن کردن سیستم ایرکاندیشن، کلید A/C را فشار دهید (چراغ نمایشگر روشن می‌شود). برای خاموش کردن سیستم ایرکاندیشن، کلید را مجدداً فشار دهید.



### ایرکاندیشن (در صورت مجهز بودن)

کلیه سیستم‌های ایرکاندیشن کیا با ماده خنک‌کننده سازگار با محیط‌زیست که به لایه اوزون آسیب نمی‌رساند پر شده‌اند.

۱. موتور را روشن کنید. کلید ایرکاندیشن را فشار دهید.

۲. کنترل دریچه‌های هدایت جریان هوا را در وضعیت  قرار دهید.

۳. کلید کنترل ورودی هوا را در حالت هوای تازه بیرون یا گردش دوباره هوای داخل قرار دهید.

۴. کنترل سرعت فن و کنترل دما را برای حفظ حداکثر آسایش تنظیم کنید.

\* براساس قوانین و مقررات کشور شما در زمان ساخت، خودرو با ماده خنک‌کننده نوع R-134a یا R-1234yf پر شده است. بر روی برچسب داخل درب موتور می‌توانید نوع ماده پر شده سیستم ایرکاندیشن خود را بیابید. برای اطلاع از جزئیات بیشتر در مورد محل قرارگیری برچسب ماده خنک‌کننده سیستم ایرکاندیشن، فصل ۸ را مطالعه نمایید.

### \* یادآوری

- در هنگام رانندگی در سر بالایی‌ها یا ترافیک سنگین در زمان بالا بودن دما، هنگام استفاده از سیستم ایرکاندیشن (کولر) با دقت مواظب نمایشگر دمای مایع خنک‌کننده موتور باشید، عملکرد سیستم ایرکاندیشن (کولر) ممکن است باعث افزایش بیش از اندازه دمای موتور شود. به استفاده از فن ادامه دهید اما در صورتی که نمایشگر دمای مایع خنک‌کننده موتور گرم شدن بیش از حد موتور را نشان داد، سیستم ایرکاندیشن (کولر) را خاموش کنید.
- در هنگام باز بودن پنجره‌ها در هوای مرطوب، ایرکاندیشن (کولر) ممکن است باعث تولید قطرات آب در داخل خودرو شود. از آن جا که قطرات زیاد آب می‌تواند به تجهیزات برقی آسیب بزند، فقط در زمان بسته بودن پنجره‌ها از ایرکاندیشن استفاده کنید.

### توصیه‌های عملکردی سیستم ایرکاندیشن

- اگر در هوای گرم بیرون، خودرو در زیر اشعه مستقیم آفتاب پارک شده است، برای خارج شدن هوای گرم داخل، پنجره‌ها را برای مدتی کوتاه باز کنید.
- در روزهای مرطوب یا بارانی برای کمک به کاهش رطوبت سمت داخل پنجره‌ها با روشن کردن ایرکاندیشن رطوبت داخل خودرو را کاهش دهید.
- در هنگام روشن بودن سیستم ایرکاندیشن ممکن است گاهی تغییری را در دور آرام به دلیل فعال شدن کمپرسور حس کنید. این امر از خصوصیات معمول عملکرد سیستم است.
- در هر ماه، به مدت چند دقیقه از ایرکاندیشن استفاده کنید تا سیستم حداکثر کارایی خود را حفظ کند.

- در هنگام استفاده از سیستم ایرکاندیشن، ممکن است متوجه چکیدن آب زلال (یا جمع شدن آب) بر روی کف خودرو سمت سرنشین شوید، این امر از خصوصیات معمول عملکرد سیستم است.
- استفاده از سیستم ایرکاندیشن به همراه حالت گردش دوباره هوای داخل، حداکثر خنک کنندگی را تامین می‌کند. هرچند استفاده مداوم از این حالت باعث کهنه شدن و سنگینی هوا می‌شود.
- در هنگام استفاده از عملکرد سرمایش، ممکن است در بعضی از مواقع متوجه خروج هوای مرطوب از دریچه‌ها شوید، این عمل بدلیل سردکردن سریع و هوای مرطوب ورودی اتفاق می‌افتد. این امر از خصوصیات عادی عملکرد سیستم است.

### فیلتر هوای سیستم کنترل کیفیت هوا

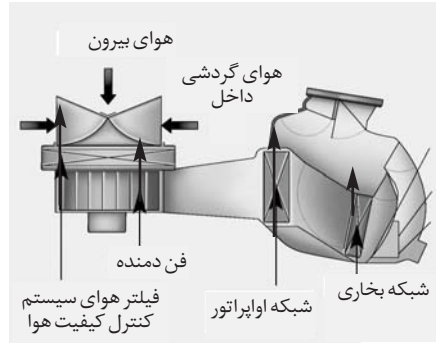

### \* یادآوری

- فیلتر را بر اساس برنامه تعمیر و نگهداری دوره‌ای تعویض نمایید.
- اگر خودرو در شرایط سخت رانندگی مانند جاده‌های پر گرد و خاک و ناهموار مورد استفاده قرار می‌گیرد، بازرسی و تعویض فیلتر هوای سیستم کنترل کیفیت هوای ورودی در دفعات بیشتری باید انجام شود.
- در صورتی که شدت جریان هوای ورودی به صورت ناگهانی کم شود، این فیلتر باید توسط عاملیت مجاز کیا مورد بازدید و کنترل قرار گیرد.

فیلتر هوای سیستم کنترل کیفیت هوا در پشت جعبه داشبورد جای داشته و گرد و غبار یا دیگر آلوده کننده هایی را که از طریق سیستم گرم‌کن (بخاری) یا سیستم ایرکاندیشن (کولر) از بیرون به داخل خودرو وارد می‌شوند را فیلتر می‌کند. اگر با گذشت زمان گرد و غبار یا دیگر آلوده کننده ها در فیلتر انباشته شوند، جریان هوای خروجی از دریچه‌های داشبورد ممکن است کاهش یافته باعث تجمع رطوبت در سمت داخل شیشه جلو حتی در زمانی که حالت هوای تازه بیرون انتخاب شده باشد، شود. اگر چنین اتفاقی رخ داد توصیه می‌شود با مراجعه به عاملیت مجاز کیا فیلتر هوای سیستم کنترل کیفیت هوا را تعویض کنید.

## \*یادآوری

استفاده از نوع و میزان صحیح روغن و ماده خنک‌کننده حائز اهمیت است. در غیر اینصورت، ممکن است به نقص در کمپرسور و عملکرد غیرعادی سیستم منجر شود.

### ⚠️ خطر

توصیه میشود سیستم ایرکاندیشن فقط توسط نماینده عاملیت مجاز کیا بازرسی و تعمیر شود. تعمیر نامناسب موجب آسیب جدی به پرسنل مجاز تعمیر می‌شود.

## کنترل میزان ماده خنک‌کننده و روغن

### کمپرسور کولر

زمانی که میزان ماده خنک‌کننده پایین است، عملکرد ایرکاندیشن کاهش می‌یابد. پر کردن بیش از حد نیز بر سیستم ایرکاندیشن تأثیر منفی می‌گذارد. بنابراین، در صورت عملکرد غیرعادی توصیه می‌شود سیستم در عاملیت مجاز کیا بازرسی و کنترل شود.

### ⚠️ خطر - خودروهای مجهز به R-134a\*



از آنجا که ماده خنک‌کننده تحت فشار بالایی قرار دارد، سیستم ایرکاندیشن فقط باید توسط متخصصین با تجربه و آموزش

دیده بازرسی و کنترل شود. استفاده از نوع و میزان صحیح روغن روانکار و ماده خنک‌کننده حائز اهمیت است؛ در غیر این صورت ممکن است خودرو صدمه دیده، آسیب‌های جسمی جدی به فرد وارد شود.

### ⚠️ خطر - خودروهای مجهز به R-1234yf\*

از آنجا که ماده خنک‌کننده اندکی قابل اشتعال بوده و تحت فشار بالایی است، سیستم ایرکاندیشن



باید توسط متخصص با تجربه و آموزش دیده بازرسی، کنترل و تعمیر



شود. استفاده از نوع و میزان صحیح روغن روانکار و ماده خنک‌کننده

حائز اهمیت است؛ در غیر این صورت ممکن است خودرو صدمه دیده، آسیب‌های جسمی جدی به فرد وارد شود.

\* خودرو با ماده خنک‌کننده R-134a یا R-1234yf بر اساس قوانین کشور شما در زمان ساخت خودرو پر شده است. می‌توانید نوع ماده خنک‌کننده بکار گرفته شده در خودرو خود را از برچسب داخل درب موتور بیابید. برای اطلاع بیشتر از جزئیات بیشتر در مورد محل قرارگیری برچسب، فصل ۸ را مطالعه نمایید.

کنترل اتوماتیک سیستم‌های گرمایشی و سرمایشی ( در صورت مجهز بودن )

1. کلید کنترل دمای هوای سمت راننده
2. کلید کنترل اتوماتیک AUTO
3. کلید خاموش کردن OFF
4. صفحه نمایشگر ایرکاندیشن A/C
5. دکمه گرمکن شیشه جلو
6. کلید کنترل دریچه‌های هدایت جریان هوا MODE
7. دکمه کنترل سرعت فن
8. دکمه کنترل ورودی هوا یا گردش مجدد هوای داخل خودرو
9. دکمه گرمکن شیشه عقب
10. کلید کنترل دمای هوای سمت سرنشین
11. کلید انتخاب سیستم کنترل دودمایی DUAL
12. دکمه ایرکاندیشن (کولر) A/C



۱

۲

۳

۴

۵

۶

۷

۸

۹

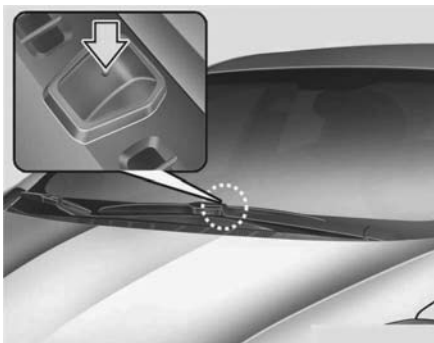

۲. کلید کنترل دما را در میزان دلخواه تنظیم نمایید.

### گرمايش و سرمايش اتوماتيك



۱. دکمه AUTO را فشار دهید. در پچه‌های هدایت جریان هوا، سرعت فن، ورودی هوا و ایرکاندیشن با تنظیم دما به طور اتوماتیک کنترل خواهند شد.

### \* یادآوری

برای اطمینان از کنترل بهتر سیستم‌های گرمایشی و سرمایشی، هرگز هیچ شیئی را روی حسگر داشبورد قرار ندهید.

### \* یادآوری

- برای خاموش کردن عملکرد اتوماتیک، هر کدام از کلیدها یا دکمه‌های زیر را فشار دهید:
  - کلید کنترل در پچه‌های هدایت جریان هوا MODE
  - دکمه گرم‌کن شیشه جلو
  - کلید کنترل سرعت فن
- عملکرد انتخابی به‌طور دستی کنترل می‌شود در حالی که دیگر عملکردها به‌طور اتوماتیک ادامه می‌یابد.
- برای راحتی خود و افزایش بهره‌وری از سیستم کنترل کیفیت هوا، از دکمه اتوماتیک Auto استفاده نموده و دمای هوا را در  $22^{\circ}\text{C}$  ( $23^{\circ}\text{C}$ ) در کشورهای غیراروپایی تنظیم نمایید.

رو به صورت



در این وضعیت هوا به دریچه‌های رو به نیمه بالایی بدن و صورت هدایت می‌شود. به علاوه، جهت هوای خروجی هر یک از دریچه‌ها نیز قابل کنترل است.

دو حالت



در این وضعیت هوا به دریچه‌های رو به صورت و کف هدایت می‌شود.

انتخاب دریچه‌های هدایت جریان هوا MODE

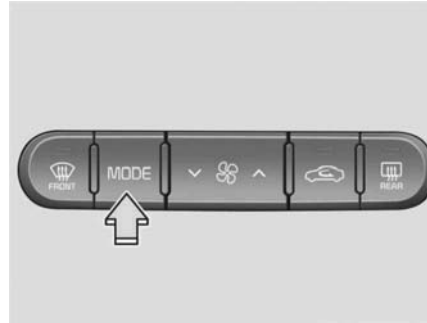

دکمه کنترل دریچه‌های هدایت جریان هوا، دریچه‌های سیستم تهویه را کنترل می‌کند. دریچه خروجی جریان هوا به شرح زیر قابل تغییر است:



به تصویر ارائه شده در "سیستم کنترل دستی سیستم‌های گرمایشی و سرمایشی" مراجعه کنید.

گرمایش و سرمایش دستی

سیستم‌های گرمایشی و سرمایشی به وسیله فشار دادن کلیدهای مربوطه به جز دکمه اتوماتیک AUTO قابل کنترل دستی هستند، در این وضعیت، سیستم به طور بی‌پایه و طبق ترتیب کلیدهای انتخاب شده عمل می‌کند.

۱. موتور را روشن کنید.
  ۲. کنترل دریچه‌های هدایت جریان هوا را در موقعیت دلخواه قرار دهید.
  ۳. کنترل دما را در موقعیت دلخواه قرار دهید.
  ۴. کنترل ورودی هوا را در موقعیت هوای تازه بیرون قرار دهید.
  ۵. کنترل سرعت فن را در موقعیت دلخواه قرار دهید.
  ۶. اگر سرمایش ایرکاندیشن (کولر) مورد نظر است، سیستم ایرکاندیشن را روشن کنید.
- برای کنترل تمام اتوماتیک دکمه AUTO را فشار دهید.

۱

۲

۳

۴

۵

۶

۷

۸

۹



#### دریچه‌های تهویه جلو داشبورد

دریچه‌های تهویه و خروجی قابل باز و بسته شدن انفرادی به وسیله کلید چرخشی شستی هستند. همچنین، با استفاده از اهرم کنترل جهت جریان هوای این دریچه، می‌توانید جهت جریان هوا را به نحو نشان داده شده در تصویر تنظیم کنید.

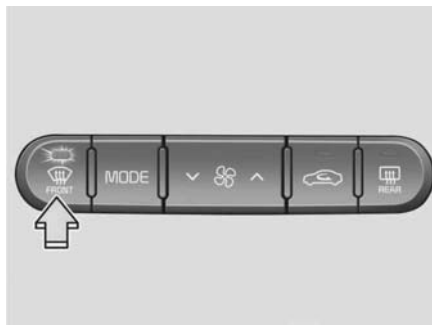

#### برفک / بخار زدایی

در این وضعیت بخش عمده جریان هوا به دریچه زیر شیشه جلو و مقدار کمتری به دریچه‌های برفک / بخارزدایی پنجره‌های جانبی هدایت می‌شود.

#### رو به کف



در این وضعیت بخش عمده جریان هوا دریچه‌های رو به کف خودرو و مقدار کمتری به دریچه‌های برفک / بخارزدایی زیر شیشه جلو و پنجره‌های جانبی هدایت می‌شود.

#### رو به کف - برفک / بخار زدایی



در این وضعیت بخش عمده جریان هوا به دریچه‌های رو به کف و دریچه‌های زیر شیشه جلو و مقدار کمتری به دریچه‌های برفک / بخارزدایی پنجره‌های جانبی هدایت می‌شود.

هنگامی که دمای سمت راننده روی دمای حداکثر (HI) یا حداقل (LO) تنظیم شود، برای حداکثر گرمایش یا سرمایش، عملکرد دو دمایی غیر فعال می‌شود.



تنظیم دمای سمت راننده و سرنشین به طور جداگانه

۱. برای فعال کردن عملکرد کنترل جداگانه دمای سمت راننده و سرنشین، کلید DUAL را فشار دهید. همچنین در صورتی که کلید کنترل دمای هوای سمت سرنشین فعال شده باشد، به طور اتوماتیک به حالت دو دمایی DUAL تغییر می‌کنند.

۲. برای تنظیم دمای سمت راننده کلید کنترل دمای سمت چپ را فشار دهید. برای تنظیم دمای سمت سرنشین، کلید کنترل دمای سمت راست را فشار دهید.

## کنترل دما



با چرخاندن کلید به سمت راست (HI) دما افزایش می‌یابد.

با چرخاندن کلید به سمت چپ (LO) دما کاهش می‌یابد.

یک درجه چرخاندن کلید، باعث ۰/۵ درجه سانتیگراد افزایش یا کاهش دما می‌شود. اگر دما روی حداقل تنظیم شود، ایرکاندیشن بطور مداوم کار خواهد کرد.

- ۱
- ۲
- ۳
- ۴
- ۵
- ۶
- ۷
- ۸
- I



۱

۲

۳

۴

۵

۶

۷

۸

۹

### حالت گردش دوباره هوای داخل

با انتخاب حالت گردش دوباره هوای داخل، هوای داخل اتاق خودرو به سیستم گردش مکیده شده و مطابق با عملکرد انتخاب شده، گرم یا سرد می شود.



### حالت هوای تازه بیرون

با انتخاب حالت هوای تازه بیرون، هوای تازه از بیرون وارد خودرو شده و مطابق با عملکرد انتخاب شده، گرم یا سرد می شود.



### کنترل ورودی هوا

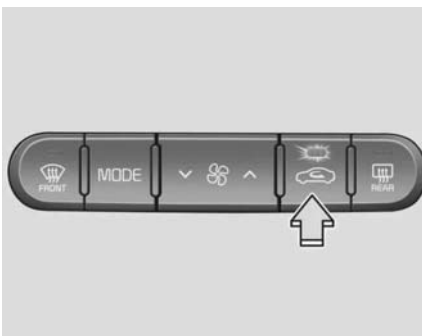

کلید کنترل ورودی هوا به منظور انتخاب هوای تازه بیرون یا گردش دوباره هوای داخل مورد استفاده قرار می گیرد. برای تغییر حالت ورودی هوای، کلید کنترل را فشار دهید.

### تنظیم دمای یکسان سمت راننده و سرنشین

۱. برای غیر فعال کردن عملکرد کنترل دو دمایی، کلید DUAL را مجدداً فشار دهید. دمای سمت سرنشین مشابه دمای سمت راننده تنظیم خواهد شد.  
۲. کلید کنترل دمای سمت راننده را فشار دهید. دمای سمت راننده و سرنشین به طور یکسان تنظیم خواهد شد.

## \* یادآوری

استفاده طولانی مدت از سیستم گرمایش در حالت گردش دوباره هوای داخل (بدون استفاده از ایرکاندیشن) باعث افزایش بخار گرفتگی شیشه جلو و پنجره‌های جانبی و کهنه و سنگین شدن هوای داخل خودرو خواهد شد.

به علاوه، استفاده طولانی مدت از ایرکاندیشن در حالت گردش دوباره هوای داخل به خشک شدن بیش از اندازه هوای داخل اتاق خودرو منجر خواهد شد.

## ⚠️ اخطار

- استفاده طولانی مدت از حالت گردش دوباره هوای داخل ممکن است به افزایش رطوبت در داخل خودرو منجر شده و در نتیجه باعث بخار گرفتگی شیشه‌ها و تار شدن دید شود.
- در هنگام روشن بودن ایرکاندیشن (کولر) یا بخاری در خودرو نخواستید. این امر می‌تواند باعث صدمات جسمی جدی یا مرگ به علت کاهش غلظت اکسیژن و افت دمای بدن شود.
- استفاده مداوم از حالت گردش دوباره هوای داخل می‌تواند به سرگیجه، خواب‌آلودگی و از دست دادن کنترل خودرو منجر شود. در هنگام رانندگی تا آنجا که ممکن است کنترل ورودی هوا را بر روی حالت هوای تازه بیرون تنظیم کنید.

## کنترل سرعت فن

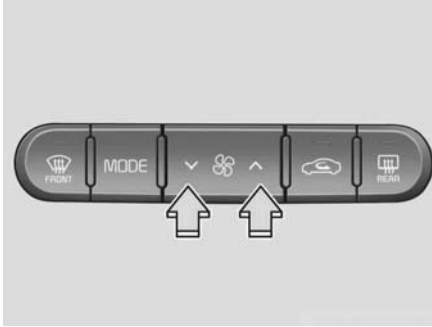

با فشار دادن کلید کنترل، سرعت فن را به دلخواه می‌توان تنظیم نمود.

برای افزایش سرعت فن علامت ( ^ ) روی کلید و برای کاهش سرعت فن علامت ( v ) را فشار دهید. برای خاموش نمودن فن، دکمه خاموش نمودن (OFF) فن جلورا فشار دهید.

۱

۲

۳

۴

۵

۶

۷

۸

۹

فیلتر هوای سیستم کنترل کیفیت هوا

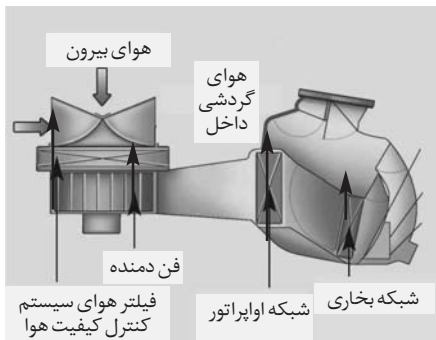

فیلتر هوای سیستم کنترل کیفیت هوا در پشت جعبه داشبورد قرار داشته و گرد و غبار یا سایر آلاینده‌هایی را که از طریق سیستم گرم‌کن (بخاری) یا سیستم ایرکاندیشن (کولر) از بیرون به داخل خودرو وارد می‌شوند را تصفیه می‌کند. اگر با گذشت زمان گرد و غبار یا دیگر آلاینده‌ها در فیلتر انباشته شوند، جریان هوای خروجی از دریچه‌های داشبورد ممکن است کاهش یافته و باعث تجمع رطوبت در سمت داخلی شیشه جلو با وجود فعال بودن حالت هوای تازه بیرون شود. در این صورت، توصیه می‌شود با مراجعه به عاملیت مجاز کیا فیلتر هوای سیستم کنترل کیفیت هوا را تعویض کنید.

حالت خاموش OFF



برای خاموش کردن سیستم کنترل هوا، دکمه خاموش OFF را فشار دهید. با این وجود، تا زمانی که سوئیچ خودرو در موقعیت روشن ON قرار داشته باشد، هنوز می‌توانید از کلید کنترل دریچه‌های جریان هوا (MODE) و کلید کنترل ورودی هوا استفاده نمایید.

ایرکاندیشن (کولر)



برای روشن کردن سیستم ایرکاندیشن، کلید A/C را فشار دهید (چراغ نمایشگر روشن می‌شود). برای خاموش کردن سیستم ایرکاندیشن، کلید را مجدداً فشار دهید.

### \* یادآوری

- فیلتر را بر اساس برنامه تعمیر و نگهداری دوره‌ای تعویض نمایید.  
اگر خودرو در شرایط سخت رانندگی مانند جاده‌های پر گرد و خاک و ناهموار مورد استفاده قرار می‌گیرد، بازرسی و تعویض فیلتر کنترل کیفیت هوای ورودی در دفعات بیشتری باید انجام شود.
- در صورت کاهش شدت جریان هوای ورودی، این فیلتر باید توسط عاملیت مجاز کیا مورد بازدید و کنترل قرار گیرد.

کنترل میزان ماده خنک‌کننده و روغن روانکار کمپرسور کولر زمانی که میزان ماده خنک‌کننده پایین است، عملکرد ایرکاندیشن کاهش می‌یابد. پر کردن بیش از حد نیز بر سیستم ایرکاندیشن تاثیر منفی می‌گذارد.  
بنابراین، در صورت عملکرد غیرعادی توصیه می‌شود، سیستم در عاملیت مجاز کیا بازرسی و کنترل شود.

### ⚠️ **اخطار - خودروهای مجهز به R-134a\***



از آنجا که ماده خنک‌کننده تحت فشار بالایی قرار دارد، سیستم ایرکاندیشن فقط باید توسط متخصصین با تجربه و آموزش دیده بازرسی و کنترل شود. استفاده از نوع و میزان صحیح روغن روانکار و ماده خنک‌کننده حائز اهمیت است؛ در غیر این صورت ممکن است خودرو صدمه دیده و آسیب‌های جسمی جدی به فرد وارد شود.

### ⚠️ **اخطار - خودروهای مجهز به R-1234yf\***



از آنجا که ماده خنک‌کننده اندکی قابل اشتعال بوده و تحت فشار بالایی است، سیستم ایرکاندیشن





باید توسط متخصص با تجربه و آموزش دیده بازرسی، کنترل و تعمیر شود. استفاده از نوع و

میزان صحیح روغن روانکار و ماده خنک‌کننده حائز اهمیت است؛ در غیر این صورت ممکن است خودرو صدمه دیده، آسیب‌های جسمی جدی به فرد وارد شود.

\* خودروی شما با ماده خنک‌کننده نوع R-134a یا R-1234yf بر اساس قوانین کشور شما در زمان ساخت خودرو پر شده است. می‌توانید نوع ماده خنک‌کننده بکار گرفته شده در خودرو خود را از برچسب داخل درب موتور بیابید. برای اطلاع از جزئیات بیشتر در مورد محل قرارگیری برچسب، فصل ۸ را مطالعه نمایید.

۱
۲
۳
۴
۵
۶
۷
۸
۹



## برفک زدایی و بخار زدایی شیشه جلو

**⚠️** **اخطار - گرم کردن شیشه جلو**  
 هنگام استفاده از عملکرد سرمایش در هوای بسیار مرطوب، از وضعیت‌های  یا  در نتیجه‌های هدایت جریان هوا استفاده نکنید. اختلاف دمای هوای بیرون و دمای شیشه جلو می‌تواند باعث بخار کردن سطح بیرونی شیشه جلو شده، منجر به از دست دادن دید شود. در این وضعیت کلید کنترل در نتیجه‌های هدایت جریان هوا MODE را در وضعیت  قرار داده و کلید کنترل سرعت فن را بر روی موقعیت کمترین سرعت تنظیم کنید.

کنترل دستی سیستم‌های گرمایشی و سرمایشی بخار زدایی سمت داخلی شیشه جلو



- برای استفاده از حداکثر عملکرد یخ زدایی، کلید کنترل دما را تا انتها به راست (داغ) چرخانده و کلید سرعت فن را در موقعیت حداکثر سرعت قرار دهید.
- اگر در طول عملکرد برفک زدایی یا بخار زدایی به هوای گرم روبه کف نیاز دارید، کلید کنترل در نتیجه‌های هدایت جریان هوا MODE را به وضعیت روبه کف - برفک / بخار زدایی تغییر دهید.
- پیش از رانندگی، برف و یخ‌های انباشته شده بر روی شیشه جلو، شیشه عقب، آینه‌های بغل و پنجره‌های جانبی را پاک کنید.
- برف و یخ انباشته شده روی درب موتور و شبکه ورودی هوا روی شیشه جلو را پاک کنید تا کارایی بخاری و عملکرد یخ زدایی را بهبود بخشیده و احتمال بخار کردن سمت داخلی شیشه جلو را کاهش دهید.

۱. سرعت فن را در هر موقعیتی به جز “0” قرار دهید.
۲. دمای دلخواه را انتخاب کنید.
۳. وضعیت  یا  را انتخاب کنید.
۴. حالت هوای بیرون به طور اتوماتیک انتخاب می‌شود. اگر حالت  انتخاب شود، ایرکاندیشن نیز به طور اتوماتیک فعال خواهد شد. اگر حالت‌های ایرکاندیشن و / یا هوای تازه بیرون به طور اتوماتیک انتخاب نشد، دکمه‌های مربوط به هر کدام از این حالت‌ها را به طور دستی فشار دهید.

برفک زدایی سمت بیرون شیشه جلو

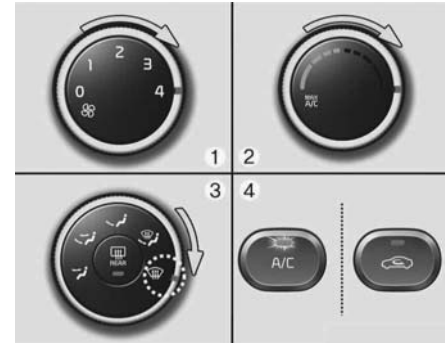

- ۱
- ۲
- ۳
- ۴
- ۵
- ۶
- ۷
- ۸
- I

۱. کلید سرعت فن را در موقعیت حداکثر (تا آخر به راست) قرار دهید.
۲. کلید کنترل دما را در موقعیت حداکثر گرما، قرار دهید.
۳. وضعیت در چپه‌های هدایت جریان هوا را انتخاب کنید.
۴. حالت‌های هوای تازه بیرون و ایرکاندیشن به طور اتوماتیک انتخاب خواهند شد.

کنترل اتوماتیک سیستم‌های گرمایشی و سرمایشی  
بخار زدایی سمت داخل شیشه جلو

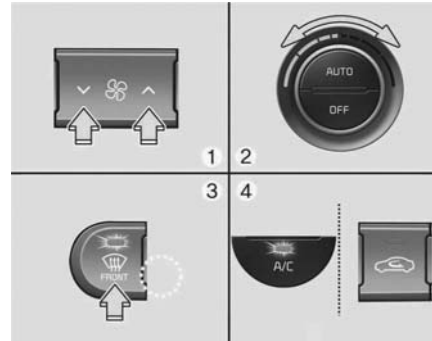

۱. سرعت دلخواه فن را انتخاب کنید.
۲. دمای دلخواه را انتخاب کنید.
۳. کلید (دکمه) برفک / بخار زدایی ( ) را فشار دهید.
۴. ایرکاندیشن مطابق با دمای محیط بیرون روشن شده و حالت هوای تازه بیرون به طور اتوماتیک انتخاب خواهد شد.

اگر حالت‌های ایرکاندیشن و هوای تازه بیرون به طور اتوماتیک انتخاب فعال نشد، کلید یا دکمه‌های مربوطه را به طور دستی فشار دهید.  
اگر حالت انتخاب شود، سرعت پایین تر فن به سرعت بالاتر تغییر خواهد کرد.

برفک زدایی سطح بیرون شیشه جلو

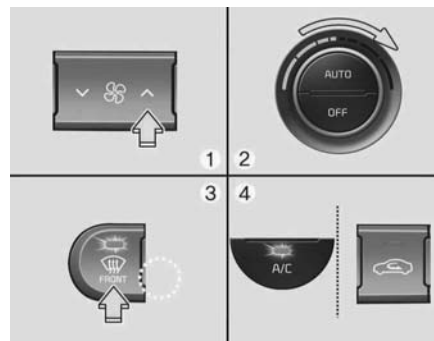

۱. سرعت فن را در موقعیت حداکثر سرعت تنظیم کنید.
۲. دما را در موقعیت حداکثر یا داغ (HI) تنظیم کنید.
۳. (دکمه) برفک / بخار زدایی (❄️) را فشار دهید.
۴. ایرکاندیشن مطابق بادمای محیط بیرون روشن شده و حالت هوای تازه بیرون به طور اتوماتیک انتخاب خواهد شد.

منطق بخارزدایی اتوماتیک (در صورت مجهز بودن)

به منظور کاهش احتمال بخار گرفتن سمت داخلی شیشه جلو، حالت ورودی هوا یا ایرکاندیشن (فن) مطابق با شرایط یا حالت‌های خاص مانند (❄️) یا (❄️) به صورت اتوماتیک کنترل می‌شود. برای لغو عملکرد بخارزدایی یا بازگشت به آن به روش زیر عمل نمایید.

کنترل دستی کیفیت هوا

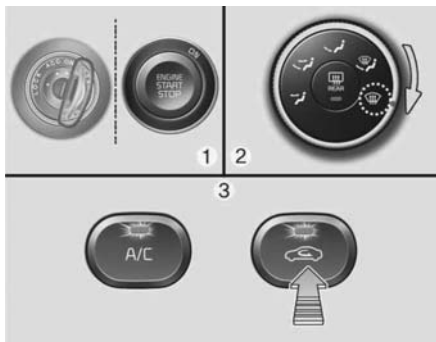

۱. سویچ خودرو را در موقعیت روشن ON قرار دهید.
۲. موقعیت بخارزدایی را انتخاب نمایید (❄️).
۳. دکمه کنترل ورودی هوا را حداقل در مدت ۳ ثانیه ۵ بار فشار دهید.
- پس از آن نمایشگر دکمه کنترل ورودی هوا ۳ بار به فاصله ۵ ثانیه چشمک خواهد زد. این علامت به معنی لغو عمل منطق بخارزدایی اتوماتیک یا بازگشت به حالت برنامه‌ریزی شده می‌باشد.

در صورت خالی شدن یا قطع باتری، سیستم بخارزدایی مجدداً بر روی حالت اتوماتیک تنظیم می‌شود.

بخارزدایی اتوماتیک Auto (در صورت مجهز بودن)

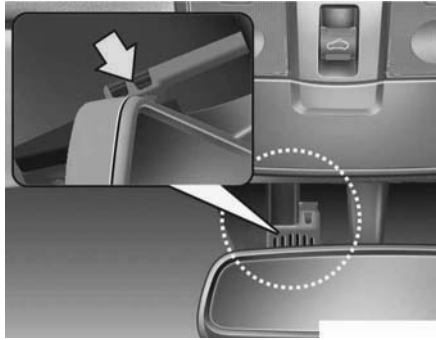

سیستم بخارزدایی اتوماتیک به وسیله حسگرهای خودکار، رطوبت داخلی شیشه جلو را تشخیص داده و احتمال بخار گرفتگی داخلی شیشه مذکور را کاهش می‌دهد. این سیستم هنگام روشن بودن گرمکن یا ایرکاندیشن عمل میکند.

در صورت خالی شدن یا قطع باتری، سیستم بخارزدایی مجدداً بر روی حالت اتوماتیک Logic تنظیم می‌شود.

سیستم اتوماتیک کنترل کیفیت هوا

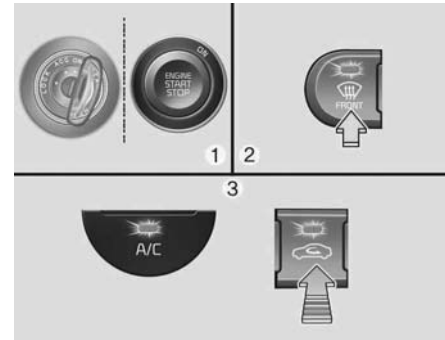

۱. سویچ خودرو را در موقعیت روشن ON قرار دهید.
۲. موقعیت بخارزدایی را انتخاب نمایید (۱۱۱۱۱).
۳. در حالیکه دکمه ایرکاندیشن (فن A/C) را به سمت پایین نگه داشته‌اید، دکمه کنترل ورودی هوا را حداقل در مدت ۳ ثانیه ۵ بار فشار دهید.
- نمایشگر دکمه کنترل ورودی هوا ۳ بار به فاصله ۰.۵ ثانیه چشمک می‌زند. این علامت به معنی لغو عمل بخارزدایی اتوماتیک یا بازگشت به حالت برنامه‌ریزی شده می‌باشد.

۱
۲
۳
۴
۵
۶
۷
۸
I



### هوای پاکیزه (در صورت مجهز بودن)

هنگام قرار داشتن سوئیچ خودرو در وضعیت روشن ON، عملکرد هوای پاکیزه به طور اتوماتیک فعال می شود. همچنین، با قرار دادن سوئیچ خودرو در وضعیت خاموش OFF، عملکرد هوای پاکیزه به طور اتوماتیک غیرفعال می شود.

### \*یادآوری

- در صورتیکه پس از روشن شدن ایرکاندیشن (فن) به وسیله سیستم اتوماتیک بخارزدایی، فن را خاموش کنید نمایشگر مربوطه ۳ بار چشمک خواهد زد و ایرکاندیشن نیز خاموش نمی شود.
- به منظور کارایی بهتر، هنگام عملکرد سیستم اتوماتیک بخارزدایی، موقعیت گردش مجدد جریان هوا را فعال نکنید.

### ! هشدار

پوشش حسگر واقع در انتهای بالایی شیشه جلو (سمت راننده) را جدا نکنید. این عمل ممکن است موجب صدماتی به قطعات سیستم شود که تحت پوشش گارانتی خودروی شما نمی باشد.

زمانیکه سیستم اتوماتیک بخارزدایی رطوبت داخلی شیشه جلو را تشخیص دهد، این نمایشگر روشن می شود.

در صورت وجود رطوبت بیشتر داخل خودرو، مراحل بیشتری به شرح زیر اجرا میشود. به عنوان مثال اگر سیستم اتوماتیک بخارزدایی در مرحله ۱- موقعیت هوای خارجی، بخار داخلی شیشه جلو را پاک نکند، مرحله ۲- هوای دمنده به سمت شیشه جلو را اجرا نموده تا مجدداً بخارزدایی کند.

مرحله ۱: موقعیت هوای خارجی

مرحله ۲: هوای دمنده به سمت شیشه جلو

مرحله ۳: افزایش جریان هوا به سمت شیشه جلو

مرحله ۴: استفاده از سیستم ایرکاندیشن

مرحله ۵: استفاده از حداکثر سیستم ایرکاندیشن



۱

۲

۳

۴

۵

۶

۷

۸

۹

### جعبه‌های نگهداری اشیاء

از این محفظه‌ها برای نگهداری اشیاء کوچک می‌توان استفاده کرد.

#### جعبه داشبورد

#### جعبه کنسول وسط ( در صورت مجهز بودن)

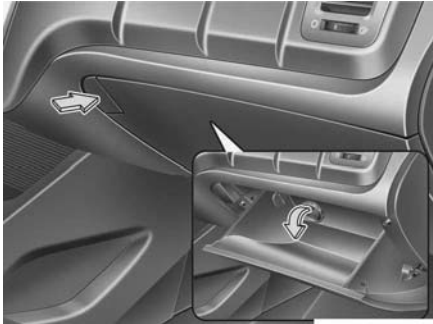

برای باز کردن جعبه داشبورد دستگیره درب جعبه را بکشید، جعبه داشبورد به طور اتوماتیک باز می‌شود. پس از استفاده، درب جعبه داشبورد را ببندید.

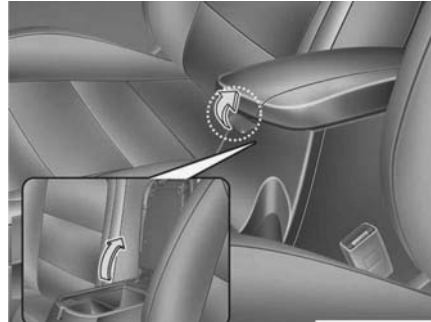

برای باز کردن جعبه کنسول وسط، دستگیره را به سمت بالا بکشید.

#### هشدار !

- برای جلوگیری از سرقت احتمالی، از نگهداری اشیاء با ارزش در محفظه‌های نگهداری اشیاء خودداری کنید.
- هنگام رانندگی همیشه از بسته بودن درب همه محفظه‌های نگهداری اشیاء اطمینان حاصل نمایید. از جای دادن وسایل و اشیاء زیاد به نحوی که مزاحم بسته شدن مطمئن درب‌های محفظه‌ها گردد، خودداری کنید.

#### ⚠️ اخطار - مواد قابل اشتعال

از نگهداری فندک، سیلندر گاز پروپان یا دیگر مواد قابل اشتعال/منفجره در خودرو خودداری کنید. در صورت قرار گرفتن خودرو در معرض دمای زیاد به مدت طولانی، این اشیاء ممکن است آتش گرفته یا منفجر شوند.

۱

۲

۳

۴

۵

۶

۷

۸

۱

### جا عینکی (در صورت مجهز بودن)



برای بازکردن جاعینکی، درپوش آن را فشار دهید. جاعینکی به آرامی باز می‌شود. عینک خود را داخل جاعینکی (در حالتی که شیشه‌های عینک به سمت بیرون باشد) قرار دهید. برای بستن، درب را فشار دهید.

### ⚠️ **اخطار**

هنگام عقب بردن، به هیچ وجه قسمت جلوی زیرآرنجی (۱) را نگیرید. ممکن است باعث فشار دردناک بر روی انگشتان شما شود.

### ⚠️ **اخطار**

به منظور کاهش آسیب جسمی جدی در تصادف یا ترمز ناگهانی طی رانندگی، همیشه درب جعبه داشبورد را بسته نگاه دارید.

### ⚠️ **هشدار**

هرگز مواد غذایی را به مدت طولانی داخل جعبه داشبورد نگه ندارید.

### زیرآرنجی کشویی (در صورت مجهز بودن)

باز کردن زیرآرنجی

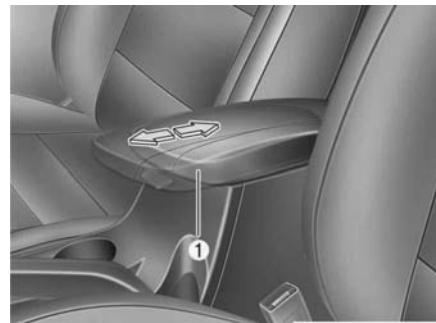

برای بیرون کشیدن زیرآرنجی، قسمت جلوی آن را از پشتی صندلی گرفته (1) سپس به سمت جلو بکشید.

### بستن زیرآرنجی

برای بستن زیرآرنجی، آن را با کف دست به سمت عقب فشار دهید.

### ⚠️ اخطار

- از نگهداری هر نوع شیئی به غیر از عینک در محفظه جا عینکی خودداری کنید. این اشیاء در صورت توقف ناگهانی یا تصادف ممکن است از قاب جا عینکی به بیرون پرتاب شده باعث صدمه دیدن احتمالی سرنشینان خودرو شوند.
  - در هنگام حرکت، جا عینکی را باز نکنید، زیرا ممکن است دید آینه عقب توسط جا عینکی باز، کور شود.
- به منظور جلوگیری از شکستن یا تغییر شکل، عینک را با زور داخل جا عینکی جا ندهید. در این صورت اگر جا عینکی با زور باز شود ممکن است آسیب جسمی به شخص وارد کند.

۱

۲

۳

۴

۵

۶

۷

۸

۹

## تجهیزات داخلی

فندک (در صورت مجهز بودن)

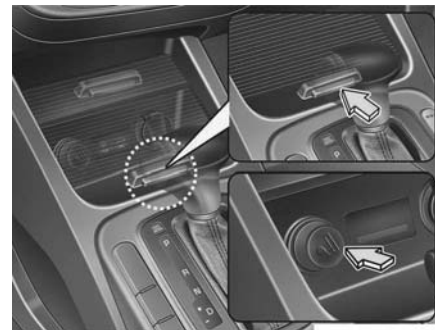

برای استفاده از فندک ، سوئیچ خودرو باید در موقعیت روشن ON یا تجهیزات جانبی ACC قرار داشته باشد.

برای استفاده از فندک، آن را تا انتها به داخل جا فندکی فشار دهید، پس از داغ شدن المنت ، فندک در وضعیت "آماده" بیرون می آید.  
اگر لازم است فندک را تعویض کنید، فقط از فندک های اصلی کیا استفاده کنید.

### ⚠️ اخطار

- پس از داغ شدن و بیرون آمدن، فندک را با فشار، داخل جا فندکی باقی نگه ندارید، چون باعث داغ شدن بیش از حد آن می شود.
- اگر ظرف ۳۰ ثانیه فندک بیرون نرزد، برای جلوگیری از داغ شدن بیش از حد ، آن را از جافندکی بیرون بکشید.

### ⚠️ هشدار

هیچ فندکی بجز فندک اصلی کیارا در جافندکی جا نزنید. استفاده از جافندکی برای لوازم الکتریکی جانبی (بطور مثال ریش تراش، جاروبرقی دستی، کتری برقی) ، ممکن است به سوکت جا فندکی آسیب زده یا باعث بروز مشکلات الکتریکی شود.

زیر سیگاری (در صورت مجهز بودن)



برای استفاده از زیر سیگاری، درپوش آن را باز نمایید. برای تمیز یا خالی کردن زیر سیگاری، آن را به سمت بالا بیرون بکشید.

### ⚠️ اخطار - استفاده از زیر سیگاری

- از زیر سیگاری خودرو به عنوان ظرف آشغال استفاده نکنید.
- قرار دادن سیگار روشن یا کبریت همراه با دیگر مواد قابل اشتعال در زیر سیگاری ، ممکن است باعث آتش سوزی شود.

جالیوانی

**⚠️** **اخطار - مایعات داغ**

- هنگام حرکت خودرو، فنجان یا لیوان‌های دارای مایع داغ را بدون درپوش در جالیوانی قرار ندهید. در صورت ریختن مایع داغ، ممکن است دچار سوختگی شوید. سوختن راننده ممکن است منجر به از دست دادن کنترل خودرو شود.
- برای کاهش خطر صدمات جسمی هنگام توقف ناگهانی یا تصادف، از قرار دادن بطری، شیشه و قوطی‌های درب باز یا مه‌پاش نشده و نظایر آن‌ها در جالیوانی خودرو در حال حرکت خودداری کنید.

**⚠️** **اخطار**

قوطی‌ها و بطری‌ها را دور از تابش مستقیم خورشید نگه‌دارید و داخل خودرویی که در معرض آفتاب قرار دارد، باقی نگذارید. ممکن است قوطی یا بطری منفجر شود.

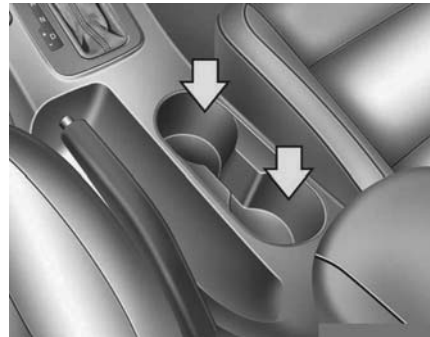

بطری‌ها را می‌توان در نگهدارنده بطری قرار داد.

گرماکن صندلی (در صورت مجهز بودن)

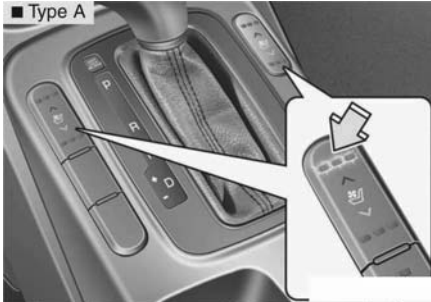

گرماکن صندلی به منظور گرم کردن صندلیهای جلو در هوای سرد طراحی شده است. سویچ خودرو را در موقعیت روشن ON قرار داده و کلید گرماکن را برای گرم کردن صندلی فشار دهید.

۱  
۲  
۳  
۴  
۵  
۶  
۷  
۸  
I

### ⚠️ **اخطار - سوختگی‌های ناشی از**

#### گرمکن صندلی

به دلیل احتمال ایجاد حرارت شدید یا سوختگی هنگام استفاده از گرمکن صندلی، سرنشینان باید حداکثر احتیاط را رعایت کنند. سرنشینان خودرو باید بتوانند به موقع گرم شدن بیش از حد صندلی را احساس کرده و گرمکن را خاموش نمایند. گرمکن حتی در دمای کم به ویژه در صورت استفاده طولانی مدت ممکن است موجب آتش‌سوزی شود. راننده به ویژه باید شدیداً مراقب سرنشینان زیر باشد:

۱. اطفال خردسال، کودکان، افراد مسن یا ناتوان، یا بیماران سرپایی
۲. افراد دارای پوستهای حساس یا حساس به سوختگی پوست
۳. افراد خسته
۴. افراد مست
۵. افرادی که داروهای خواب‌آور (قرصهای خواب‌آور، قرص سرماخوردگی و از این قبیل) مصرف کرده‌اند.

### ⚠️ **هشدار - صدمه به صندلی**

- هنگام تمیز کردن صندلی، از حلالهای آلی مانند تینر یا رقیق‌کننده رنگ، بنزن، الکل و بنزین استفاده نکنید. در غیر اینصورت ممکن است باعث صدمه به سطح سیستم گرم‌کننده یا صندلی شود.
- برای جلوگیری از گرم شدن بیش از حد گرمکن حین عملکرد آن، از گذاشتن هر وسیله ایجاد کننده عایق گرما مانند پتو، بالش، تشکچه یا روکش بر روی صندلی خودداری کنید.
- از قرار دادن اشیاء سنگین یا تیز بر روی صندلی اجتناب نمایید. ممکن است این اشیاء باعث صدمه به سیستم گرمکن صندلی شوند.
- مراقب باشید مایعات مانند آب یا سایر نوشیدنی‌ها بر روی صندلی نریزد. در صورت ریختن مقداری مایعات بر روی صندلی آن را با یک حوله خشک کنید. پیش از روشن کردن گرمکن، صندلی را کاملاً خشک نمایید.

در هوای معتدل یا در شرایطی که نیازی به گرمکن صندلی نیست، کلیدها را در موقعیت خاموش OFF قرار دهید.

- هر زمانی که کلید را فشار دهید، تنظیمات دمای صندلی به صورت زیر تغییر می‌کند:
- صندلی جلو

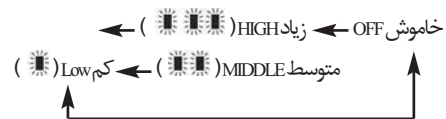

- صندلی عقب



- با فشار دادن کلید به مدت بیش از ۱.۵ ثانیه، گرمکن خاموش خواهد شد.
- هر زمانیکه دکمه روشن / خاموش موتور در موقعیت روشن ON قرار بگیرد، گرمکن صندلی به طور پیش فرض در حالت خاموش OFF است.

### \* یادآوری

در صورت روشن ON بودن کلید گرمکن صندلی، سیستم گرم‌کننده داخلی مطابق با دمای صندلی، به طور اتوماتیک روشن یا خاموش می‌شود.

خنک‌کن صندلی (در صورت مجهز بودن)

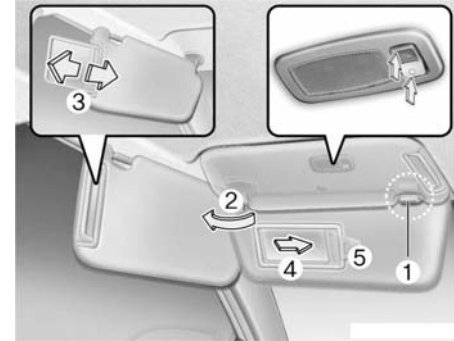

این سیستم تهویه برای خنک کردن صندلی راننده در هوای گرم طراحی شده است که در آن گردش هوا از طریق روزنه‌های کوچک روی صندلی و پشتی آن صورت می‌گیرد. هنگام روشن بودن موتور، کلید خنک‌کن صندلی را فشار دهید.

در صورتیکه به خنک‌کن نیاز ندارید، کلید آن را در موقعیت خاموش قرار دهید.

هر زمانیکه کلید را فشار دهید تنظیم جریان هوا به صورت زیر تغییر خواهد کرد:



در صورتیکه حین عملکرد، کلید خنک‌کن صندلی را بیش از ۱.۵ ثانیه نگه دارید خاموش می‌شود.

در صورت روشن کردن خنک‌کن، ممکن است پس از ۵ دقیقه صندلی خنک شود.

خنک‌کن از هوای داخل خودرو استفاده میکند، به همین دلیل کارایی سیستم خنک‌کننده به دمای هوا بستگی دارد. به منظور بهینه‌سازی کارایی خنک‌کن، همزمان از سیستم ایرکاندیشن (فن) استفاده کنید.

هر زمانیکه دکمه روشن / خاموش موتور در موقعیت روشن ON قرار بگیرد، خنک‌کن صندلی به طور پیش فرض در حالت خاموش خاموش است.

هشدار

• هنگام تمیز کردن صندلی، از حلالهای آلی مانند تینر یا رقیق‌کننده رنگ، بنزن، الکل و بنزین استفاده نکنید. در غیر اینصورت ممکن است باعث صدمه به سطح سیستم گرم‌کننده یا صندلی شود.

• از قرار دادن اشیاء سنگین یا تیز بر روی صندلی اجتناب نمایید. ممکن است این اشیاء باعث صدمه به سیستم گرم‌کن صندلی شوند.

• مراقب باشید مایعات مانند آب یا سایر نوشیدنیها بر روی صندلی نریزد. در صورت ریختن مقداری مایعات بر روی صندلی آن را با یک حوله خشک کنید. پیش از روشن کردن گرم‌کن، صندلی را کاملاً خشک نمایید.

۱
۲
۳
۴
۵
۶
۷
۸
۹



### خروجی (پریز) برق

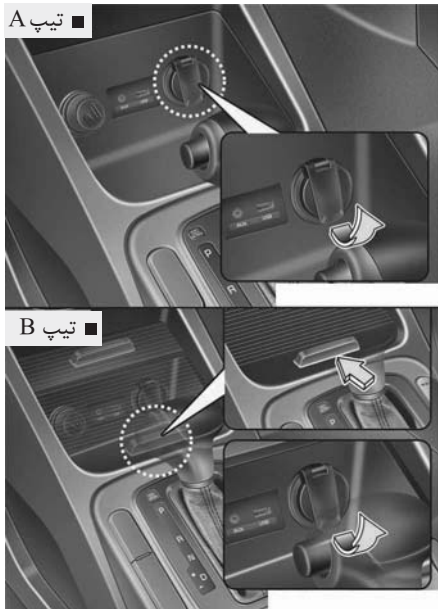

خروجی (پریز)های برق جهت تامین برق تلفن همراه یا وسایل الکتریکی دیگری که با سیستم‌های برق خودرو کار می‌کنند، طراحی شده است. این وسایل نباید بیش از ۱۰ آمپر برق (با موتور روشن) مصرف کنند.

### ⚠ هشدار - چراغ آینه آرایشی

( در صورت مجهز بودن )

پیش از برگرداندن آفتابگیر به حالت اول چراغ آینه آرایشی را خاموش نمایید، در غیر اینصورت، ممکن است باتری خالی شده یا آفتابگیر صدمه ببیند.

### آفتاب گیر

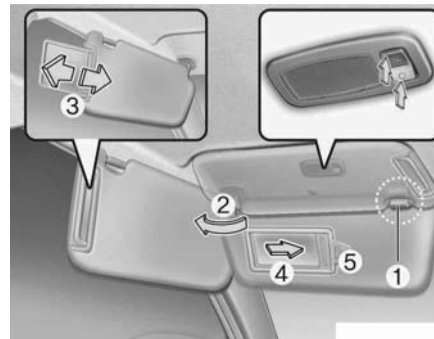

برای جلوگیری از ورود نور مستقیم از طریق شیشه جلو و پنجره‌های جانبی، از آفتاب گیر استفاده کنید. برای استفاده از آفتابگیر آن را پایین بکشید. برای قرار دادن آفتاب گیر بر روی پنجره کناری، آن را پایین کشیده، از پایه نگه دارنده (1) جدا کرده، به سمت کنار (2) بچرخانید. می‌توانید طول آفتابگیر را با حرکت بخش کشویی (3) به سمت داخل یا خارج تنظیم کنید. برای استفاده از آینه آرایشی، آفتاب گیر را پایین کشیده، درب آینه (4) را به صورت کشویی باز کنید. نگهدارنده بلیط (5) برای نگهداری بلیط و قبض پارکینگ تعبیه شده است (در صورت مجهز بودن).

### هشدار

- فقط هنگامیکه موتور روشن است از خروجی (پریز) برق استفاده کنید و پس از اتمام کار، پلاگ (دوشاخه) را از پریز خارج کنید. استفاده طولانی مدت از خروجی (پریز) برق در زمانیکه موتور خاموش است می تواند باعث تخلیه شارژ باتری شود.
- فقط از وسایل برقی دارای ظرفیت ولتاژی کمتر از ۱۲ و آمپر مصرفی کمتر از ۱۵ آمپر استفاده کنید. در غیر اینصورت، به داغ شدن بیش از حد خروجی برق یا نقص در سیمهای الکتریکی خودرو و سیستمهای الکتریکی منجر خواهد شد.
- اگر ایرکاندیشن یا بخاری (گرمکن) روشن است، در هنگام استفاده از خروجی (پریز) برق، ایرکاندیشن یا بخاری را در پائین ترین سطح عملکردی تنظیم کنید.
- در زمان عدم استفاده از خروجی (پریز) برق، درپوش آن را ببندید.
- بعضی از لوازم الکترونیکی زمانی که به خروجی (پریز) وصل می شوند، می توانند ایجاد تداخل الکترونیکی نمایند. این لوازم ممکن است باعث تولید پارازیت صوتی زیاد یا اشکال در سیستمهای الکترونیکی یا تجهیزات دیگر بکار گرفته شده در خودرو شوند.

- از اتصال ایمن لوازم الکترونیکی به خروجیها اطمینان حاصل نمایید در غیر اینصورت، نقص در عملکرد سیستم الکتریکی را به همراه خواهد داشت.
- در صورت استفاده از وسیله ای الکتریکی همراه با باتری، ممکن است جریان برق از این وسیله به سیستم خودرو راه یافته و منجر به نقص در سیستمهای الکتریکی گردد. تنها از لوازم الکتریکی استفاده کنید که از جریان معکوس برق جلوگیری می کنند.

### اخطار

برای پیشگیری از خطر برق گرفتگی انگشت خود (سنجاق و غیره) را داخل خروجی برق نکرده و با دست مرطوب به خروجی برق دست نزنید.

### قلاب جا لباسی (در صورت مجهز بودن)



\* ممکن است قلاب جا لباسی واقعی خودرو با تصویر تفاوت داشته باشد.

برای استفاده از قلاب جالباسی، بخش بالایی قلاب را به سمت پایین بکشید.

### هشدار

از آویختن لباس‌های سنگین به قلابها خودداری نمایید. در غیراینصورت، قلابها صدمه می‌بینند.

### تغییر سیستم ۱۲ ساعتی به ۲۴ ساعتی

برای تغییر سیستم نمایش ۱۲ ساعتی زمان به سیستم نمایشی ۲۴ ساعتی (در صورت مجهز بودن)، حین فشردن دکمه "H"، دکمه "M" را به مدت ۴ ثانیه یا بیشتر فشار دهید. برای مثال، در صورت فشردن دکمه‌های "H" و "M"، حین نمایش زمان به صورت 22:15، صفحه نمایش به 10:15 تغییر خواهد کرد.



### ساعت (1)

فشار دادن دکمه H زمان نمایش در آمده را یک ساعت به جلو می‌برد.

### دقیقه (2)

فشار دادن دکمه M زمان به نمایش در آمده را یک دقیقه به جلو می‌برد.

قلاب‌های نگهدارنده کفیوش (در صورت مجهز بودن)

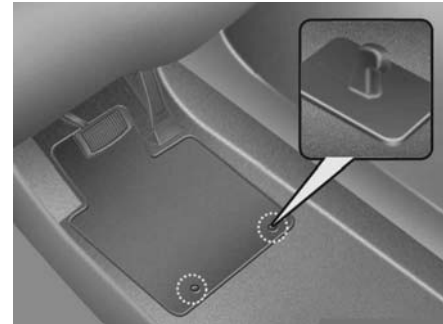

۱

۲

۳

۴

۵

۶

۷

۸

I

در صورت استفاده از کفیوش بر روی موکت کف خودرو، از اتصال کفیوش به قلاب‌های کفیوش روی کف خودرو اطمینان حاصل نمایید. این قلاب‌ها از سر خوردن کفیوش به سمت جلو جلوگیری می‌کنند.

### ⚠️ اخطار

حین نصب هرگونه کفیوش در خودرو موارد زیر را مد نظر قرار دهید.

- پیش از رانندگی، از اتصال صحیح کفیوش‌ها به قلاب‌های کف خودرو اطمینان حاصل نمایید.
- هرگز از هیچگونه کفیوشی که محکم به قلاب‌های کف خودرو متصل نمی‌شود، استفاده نکنید.
- از قرار دادن کفیوش اضافی بر روی کفیوش قلاب شده خودرو اجتناب نمایید. (به عنوان مثال کفیوش‌های چند منظوره بر روی موکت کف خودرو). فقط یک کفیوش باید در هر موقعیت نصب شود.

مهم- خودروی شما به قلاب‌های کفیوش سمت راننده مجهز می‌شود که برای نگه داشتن ایمن کفیوش خودرو در محل خود تعبیه شده‌اند. جهت پیشگیری از تداخل با عملکرد پدال‌ها، کیا توصیه می‌کند از کفیوش‌های کیا مخصوص خودروی خود استفاده نمایید.

## سیستم صوتی

### \* یادآوری

در صورت استفاده از لامپ های HID متفرقه، سیستم صوتی و سیستم الکترونیکی خودروی شما دچار نقص خواهد شد.

\* در صورتی که خودروی شما به سیستم AVN (صوتی، تصویری و ردیاب) مجهز می باشد، دفترچه راهنمای جداگانه ای که به این منظور فراهم شده است را مطالعه نمایید.

## آنتن

### آنتن داخل شیشه

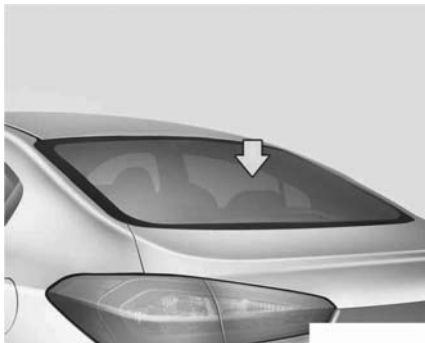

برای دریافت امواج صوتی AM و FM خودروی شما مجهز به یک آنتن داخل شیشه عقب میباشد.

### ⚠ هشدار

- برای تمیز کردن قسمت داخلی شیشه عقب، از وسایل تمیزکننده یا کاردک (برای برداشتن هرگونه رسوب و جرم) استفاده نکنید، این عمل به اجزای آنتن صدمه می رساند.
- از افزودن هرگونه پوشش فلزی مانند نیکل، کادمیوم و نظایر آنها اجتناب کنید. این مواد موجب اختلال در سیگنال های دریافتی AM/FM می شوند.

۱

۲

۳

۴

۵

۶

۷

۸

۱

دکمه‌های کنترل از راه دور سیستم صوتی بر روی غربیلک فرمان (در صورت مجهز بودن)

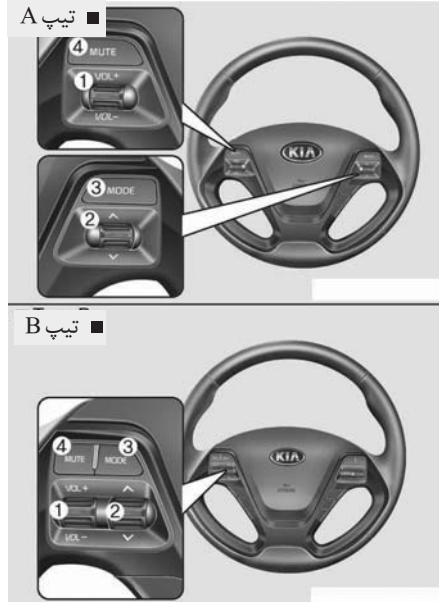

دکمه‌های کنترل از راه دور سیستم صوتی به منظور ارتقاء ایمنی بر روی غربیلک فرمان نصب شده است.

**هشدار** ⚠️

دکمه‌های کنترل از راه دور سیستم صوتی را هم‌زمان با هم فشار ندهید.

**دکمه ولوم (+ / -) (VOL) (1)**

- با فشار دکمه به سمت بالا، صدا زیاد می‌شود.
- با فشار دکمه به سمت پایین، صدا کم می‌شود.

**دکمه جستجوگر / تنظیم دوباره SEEK/PRESET**

(2) (∨ / ∧)

عملکرد این دکمه در حالات مختلف فرق می‌کند، اگر دکمه جستجوگر ۰/۸ ثانیه یا بیشتر فشار داده شود، در هر یک از حالت‌ها به شرح زیر عمل می‌کند:

**حالت رادیو (RADIO)**

در این حالت دکمه جستجوگر، عمل دکمه انتخاب جستجوی اتوماتیک (AUTO SEEK) را انجام می‌دهد.

**حالت CDP**

در این حالت دکمه جستجوگر، عمل دکمه حرکت سریع به جلو یا عقب FF/REW را انجام می‌دهد. اگر دکمه جستجوگر /تنظیم مجدداً SEEK/PRESET، کمتر از ۰/۸ ثانیه فشار داده شود، هر یک از حالت‌ها به شرح زیر عمل می‌کند.

۱
۲
۳
۴
۵
۶
۷
۸
۹

**عملکرد تلفن با استفاده از بلوتوث Bluetooth**  
(در صورت مجهز بودن)

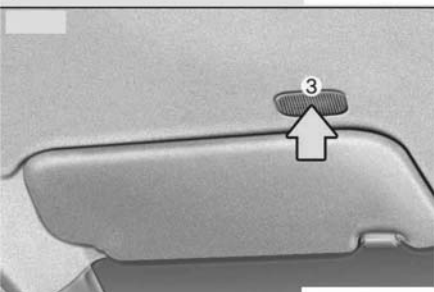

**ورودی‌های AUX، USB، iPod**  
(در صورت مجهز بودن)



در صورتی که خودرو شما به ورودی (پورت) USB، AUX یا iPod مجهز است، می‌توانید از پورت AUX برای اتصال دستگاه‌های صوتی، از پورت USB برای اتصال دستگاه USB (فلاش مموری) و iPod استفاده کنید.

**\* یادآوری**

هنگامی که سیستم صوتی قابل حمل (متصل به خروجی برق) در حال اجرا باشد، ممکن است صداهایی شنیده شود. در این صورت، از منبع برق دستگاه صوتی قابل حمل استفاده نمایید.

\* iPod مارک تجاری کمپانی اپل Apple می‌باشد.

**حالت رادیو RADIO**

در این حالت دکمه جستجوگر، مانند دکمه‌های انتخاب ایستگاه‌های از پیش تنظیم شده (PRESET STATION) عمل می‌کند.

**حالت CDP**

در این حالت دکمه جستجوگر، مانند دکمه انتخاب آهنگ ماقبل/ما بعد (TRACK UP/DOWN) عمل می‌کند.

**دکمه حالت MODE (3)**

برای انتخاب حالت پخش رادیو، CD (دیسک فشرده)، ورودی‌های Aux، USB یا iPod این دکمه را فشار دهید.

**دکمه بی‌صدا MUTE (4)**

- برای بی صدا نمودن سیستم صوتی، دکمه MUTE را فشار دهید.
- برای بازگرداندن صدای سیستم صوتی، دکمه را مجدداً فشار دهید.

اطلاعات تکمیلی در مورد عملکرد دکمه‌های کنترل سیستم صوتی در صفحات بعدی این بخش ارائه شده است.

این وضعیت به عواملی مانند فاصله از ایستگاه فرستنده، نزدیکی به ایستگاه‌های قوی دیگر رادیویی یا وجود ساختمانها، پل ها و یا موانع بزرگ دیگر در منطقه بستگی دارد.



امواج رادیویی AM و FM از برجهای فرستنده ای که در اطراف شهر شما قرار دارند ارسال می شوند. این امواج بوسیله آنتن خودروی شما جمع‌آوری و بوسیله رادیو دریافت و از طریق بلندگوها پخش می شوند.

وقتی یک سیگنال قوی رادیویی توسط سیستم رادیو دریافت شود، مهندسی دقیق سیستم صوتی شما باعث پخش آن با بهترین کیفیت ممکن می شود. اما ، در بعضی مواقع، ممکن است سیگنال ارسال شده به خودروی شما قوی و صاف نباشد.

با استفاده از فن‌آوری بلوتوث Bluetooth Wireless می توانید با تلفن همراه خود به صورت بیسیم و به روش زیر صحبت کنید.

۱. دکمه تماس / پاسخ Answer

۲. دکمه پایان تماس Call end

۳. میکروفون Microphone

اطلاعات تکمیلی فن‌آوری بلوتوث در این دفترچه به طور جداگانه شرح داده شده است.

۱

۲

۳

۴

۵

۶

۷

۸

۹



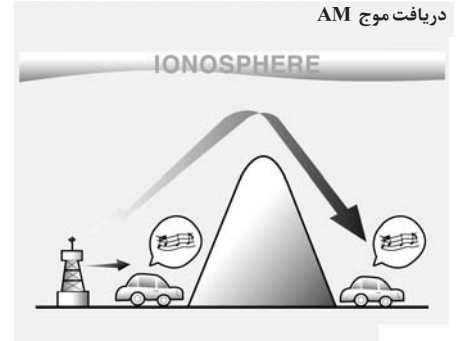
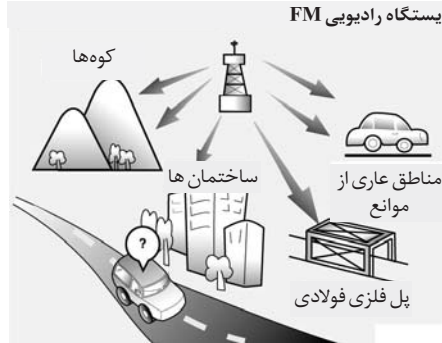
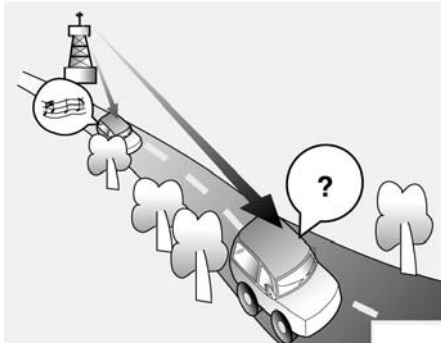

- محو شدن - همانطور که خودروی شما از ایستگاه فرستنده دور می شود، سیگنال ضعیف شده و صدا شروع به محو شدن می کند. در این صورت، توصیه می شود ایستگاه قوی تر دیگری را انتخاب کنید.
- صداهای نامنظم/ پارازیت - سیگنال های ضعیف یا موانع بزرگ بین فرستنده و رادیوی شما می توانند سیگنال را مختل کرده، باعث ارتعاش صدا یا پارازیت شوند. کم کردن سطح صدای زیر ممکن است این تاثیر را تا برطرف شدن اختلالات، مقداری کاهش دهد.

امواج FM با فرکانس های بالا ارسال می شوند و در مسیر خود انحنای سطح زمین را دنبال نمی کنند. به همین دلیل در مسافت های نسبتاً کوتاه از ایستگاه فرستنده، امواج محو می شوند. همچنین امواج FM به سادگی توسط ساختمانها، کوهها یا موانع دیگر تحت تاثیر قرار می گیرند. این حالتها ممکن است از طریق ایجاد شرایط خاص باعث تصور وجود مشکل در دستگاه رادیو شود. شرایط ذکر شده در زیر عادی بوده و حاکی از وجود مشکل در سیستم رادیو نمی باشد.

دریافت امواج فرستنده های AM (MW, LW) از فواصل دور نسبت به FM بهتر است، دلیل این امر ارسال امواج AM با فرکانس های پایین است. این امواج رادیویی بلند دارای فرکانس پایین، انحنای خمیدگی کره زمین را بجای حرکت مستقیم به داخل اتمسفر، دنبال می کنند. علاوه بر این، امواج AM از طریق شکل گرفتن به صورت انحنای یافته و خمیده، موانع را دور می زنند و به همین دلیل می توانند پوشش امواج بهتری را فراهم نمایند.

### ⚠️ **اخطار**

در هنگام رانندگی از تلفن همراه استفاده نکنید. برای استفاده از تلفن همراه باید در مکانی ایمن توقف کنید.

استفاده از تلفن همراه یا دستگاه بی‌سیم زمانی که در داخل خودرو از تلفن همراه استفاده می‌شود، ممکن است تجهیزات صوتی داخل خودرو دچار پارازیت شوند. این امر به معنی وجود اشکال در تجهیزات صوتی نیست. در چنین وضعیتی سعی کنید تلفن همراه را تا حد ممکن از دستگاه صوتی دور کنید.

### ⚠️ **هشدار**

هنگامیکه از سیستم‌های ارتباطی مانند تلفن همراه یا دستگاه بی‌سیم در داخل خودرو استفاده می‌کنید، آنتن‌های بیرونی جداگانه‌ای باید برای آنها در خودرو نصب شود. هنگامیکه تلفن همراه یا دستگاه بی‌سیم فقط از طریق آنتن داخلی خود دستگاه مورد استفاده قرار گیرد، امکان تداخل امواج این دستگاه‌ها با سیستم الکتریکی خودرو وجود داشته و بر عملکرد ایمن خودرو تاثیر منفی می‌گذارد.

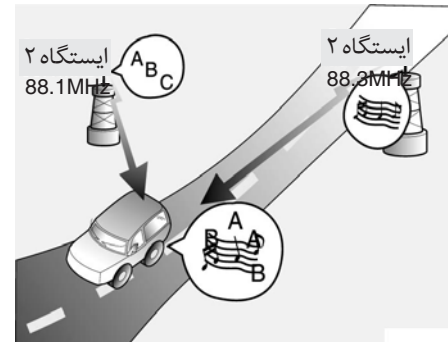

- تعویض ایستگاه - با ضعیف شدن سیگنال FM، سیگنال قوی دیگری با فرکانسی نزدیک به فرکانس انتخابی شما ممکن است کم‌کم توسط رادیوی شما دریافت شود. این حالت بدلیل طراحی رادیو می‌باشد، چرا که رادیو باید به واضح‌ترین سیگنال پاسخ و آن را دریافت کند. در صورت وقوع این امر، ایستگاه دیگری را با سیگنال قویتر انتخاب کنید.
- اختلال بدلیل تقاطع چند سیگنال با هم - سیگنال‌های رادیویی دریافت شده از چند جهت مختلف، باعث ارتعاش و پارازیت صدا می‌شوند. این حالت می‌تواند به علت سیگنال‌های مستقیم و انعکاس یافته دریافتی از یک ایستگاه یا سیگنال‌های دریافتی از دو ایستگاه با فرکانسهای نزدیک به هم باشد. در این صورت ایستگاه دیگری را تا برطرف شدن این شرایط انتخاب کنید.

۱
۲
۳
۴
۵
۶
۷
۸
۹

### هشدار

- کار با سیستم هنگام رانندگی حواس راننده را از محیط اطراف پرت کرده، می‌تواند منجر به تصادف گردد. ابتدا خودرو را در مکانی ایمن پارک کرده و سپس با سیستم کار کنید.
- صدای سیستم را در حدی تنظیم کنید که صداهای بیرون خودرو شنیده شود. رانندگی درحالتی که صداهای بیرون خودرو به گوش نمی‌رسد، می‌تواند منجر به تصادف گردد.
- هنگام روشن کردن سیستم به تنظیمات بلندی صدا توجه نمایید. خروج ناگهانی صدای بلند در اثر روشن کردن سیستم می‌تواند منجر به اختلال شنوایی گردد. (پیش از خاموش کردن سیستم، بلندی صدا را در حدی مناسب تنظیم نمایید).

- در صورتی که صفحه نمایش تاریک شده یا صدایی شنیده نمی‌شود، ممکن است سیستم دچار نقص شده باشد، با سیستم کار نکنید. تداوم استفاده در این شرایط می‌تواند منجر به حوادثی نظیر آتش سوزی، برق گرفتگی یا صدمه جدی سیستم گردد.
- حین وقوع رعد و برق از دست زدن به آنتن خودداری کنید، چنین عملی می‌تواند منجر به برق گرفتگی بر اثر رعد و برق گردد.
- در مکان‌هایی که پارک یا توقف خودرو ممنوع است، برای کار با سیستم توقف نکنید. چنین اعمالی می‌تواند منجر به تصادف گردد.
- هنگام قرار داشتن سوئیچ خودرو در وضعیت روشن ON از سیستم صوتی استفاده کنید. در صورت استفاده از سیستم حین قرار داشتن سوئیچ در موقعیت خاموش OFF، شارژ باتری خالی می‌شود.

### اخطار

- حین رانندگی به صفحه نمایش خیره نشوید. خیره شدن طولانی مدت به صفحه نمایش منجر به پرت شدن حواس راننده و در نتیجه تصادف خواهد شد.
- از پیاده کردن، سوار کردن یا دستکاری سیستم صوتی خودداری نمایید. این اعمال ممکن است منجر به تصادف، آتش سوزی یا برق گرفتگی شوند.
- استفاده از تلفن حین رانندگی منجر به پرت شدن حواس راننده و افزایش احتمال تصادف می‌شود. پس از پارک خودرو از تلفن استفاده نمایید.
- از پاشیدن آب بر روی سیستم صوتی یا وارد نمودن اجسام خارجی به سیستم خودداری نمایید. این اعمال منجر به بلند شدن دود، آتش سوزی یا نقص سیستم صوتی خواهد گردید.

- در صورت تمایل به تغییر موقعیت نصب سیستم، لطفاً به عاملیت‌های مجاز خرید و یا مراکز سرویس خودروی خود مراجعه نمایید. نصب یا پیاده کردن سیستم باید توسط پرسنل آموزش دیده و با تجربه انجام گردد.
- پیش از استفاده از سیستم، سوئیچ خودرو را در موقعیت روشن قرار دهید. هنگام قرار داشتن سوئیچ در موقعیت خاموش OFF ، به مدت طولانی از سیستم استفاده نکنید. در غیر این صورت، شارژ باتری خالی می‌شود.
- سیستم را در معرض شوک شدید یا ضربه قرار ندهید. فشار مستقیم به بخش جلویی مانیتور منجر به صدمه دیدن LCD یا صفحه نمایش لمسی می‌گردد.

- حین تمیز کردن سیستم، ابتدا آن را خاموش کرده و از پارچه نرم و خشک استفاده کنید. هرگز از مواد زبر، پارچه‌های مصنوعی یا حلال‌ها (الکل، بنزین، تینر و غیره) استفاده نکنید، این مواد به پنل سیستم صدمه زده، منجر به کاهش کیفیت یا رنگ مواد می‌گردند.
- از قرار دادن نوشیدنی‌ها در نزدیکی سیستم صوتی خودداری نمایید. پاشیدن نوشیدنی بر روی سیستم، منجر به نقص می‌شود.
- در صورت بروز نقص در دستگاه، توصیه می‌شود به عاملیت مجاز کیا مراجعه نمایید.
- قرار دادن سیستم صوتی در محیطی الکترومغناطیسی منجر به ایجاد پارازیت‌های صوتی می‌گردد.

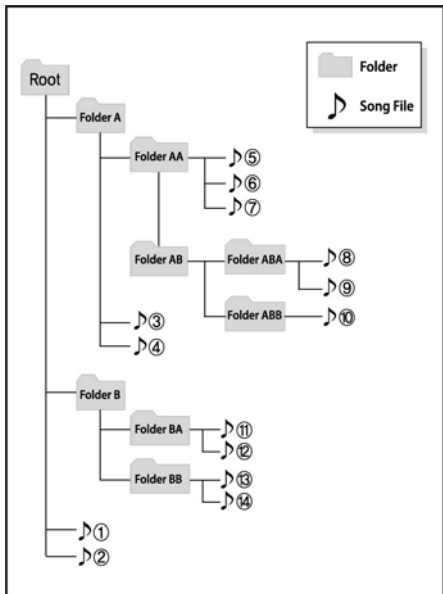
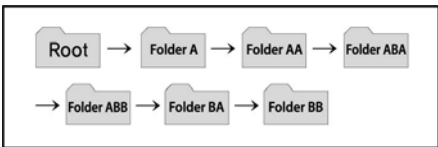

● بسته به نوع CD های CD-R/CD-RW، CD های خاصی ممکن است طبق اعلام شرکت سازنده یا روش های ساخت و ضبط توسط دستگاه پخش شما قابل پخش نباشند. ادامه استفاده از این نوع CD ها در شرایط مذکور موجب صدمه به سیستم صوتی خودرو می گردد.

### \* یادآوری - پخش کپی ناسازگار CD های صوتی حفاظت شده

بعضی از CD های حفاظت شده (غیر قابل کپی شدن) که با استانداردهای بین المللی CD های صوتی مطابقت ندارند (کتاب قرمز)، ممکن است توسط سیستم صوتی خودرو به درستی پخش نشوند. لطفاً این گونه CD های را استفاده نکنید.

### توجه

ترتیب پخش فایل ها (فولدرها)

۱. ترتیب پخش آهنگ از (1) تا (14) به صورت متوالی

۲. ترتیب پخش فولدرها:

\* در صورتی که هیچ فایل صوتی در فولدر وجود نداشته باشد، فولدر نمایش داده نمی شود.

### مراقبت از CD

- اگر دمای داخل خودرو بالاست، قبل از روشن کردن سیستم صوتی خودرو شیشه ها را به منظور تهویه خودرو پایین دهید.
- کپی و استفاده از فایل های MP3/WMA بدون اجازه قبلی غیر قانونی است. فقط از CD هایی که به طور قانونی تولید شده اند استفاده کنید.
- از بکارگیری مواد فرار مانند بنزین و تینر، تمیز کننده های معمولی و اسپری های مغناطیسی تولید شده برای دیسک های آنالوگ، بر روی CD خودداری کنید.
- برای جلوگیری از آسیب دیدن سطح CD، CD ها را تنها با گرفتن از لبه های بیرونی یا لبه های حفره وسط، جابجا کنید.
- پیش از جازدن CD برای پخش، سطح CD را با پارچه ای نرم تمیز کنید (از سمت لبه های داخل به سمت لبه های بیرون تمیزکاری را انجام دهید).
- به سطح CD آسیب نزده و به آن نوار چسب، برچسب یا کاغذ نچسبانید.
- از جازدن هر چیزی بجز CD در دستگاه پخش CD اطمینان حاصل کنید (هر بار بیش از یک CD را جا نزنید).
- برای محافظت از CD ها در مقابل خراش یا کثیفی، پس از استفاده، CD ها را در پوشش مخصوص خودشان نگه داری کنید.

## \* یادآوری - استفاده از فلاش مموری

### صوتی (USB)

- در هنگام استفاده از فلاش مموری (USB)، از وصل نبودن فلاش مموری قبل از استارت خودرو و وصل کردن آن بعد از استارت، اطمینان حاصل کنید.
- اگر هنگام اتصال فلاش مموری (USB)، خودرو را استارت بزنید، ممکن است به فلاش مموری (USB) آسیب بزنند. (فلاش مموری‌ها، به شوک الکتریکی بسیار حساس هستند).
- اگر هنگام وصل بودن فلاش مموری (USB)، خودرو را روشن یا خاموش کنید، ممکن است فلاش مموری صوتی کار نکند.
- دستگاه ممکن است فایل‌های MP3 یا WMA غیر اصلی را پخش نکند.
- (۱) دستگاه فقط فایل‌های MP3 با درجه فشردگی بین ۸ تا ۳۲۰ کیلوبایت در ثانیه را می‌تواند پخش کند.
- (۲) دستگاه فقط فایل‌های موسیقی WMA با درجه فشردگی بین ۸ تا ۳۲۰ کیلوبایت در ثانیه را می‌تواند پخش کند.
- در هنگام وصل و جدا کردن فلاش مموری صوتی (USB)، احتیاط لازم را در مورد الکتریسیته ساکن رعایت کنید.
- MP3های رمزدار توسط دستگاه صوتی قابل شناسایی نیستند.

- بسته به وضعیت فلاش مموری (USB)، هنگام اتصال، ممکن است شناسایی نشود.
- هنگامی که تنظیم بایت یا سکتور فرمت فلاش مموری صوتی (USB)، ۵۱۲ یا ۲۰۴۸ بایت نباشد، فلاش مموری صوتی قابل شناسایی نخواهد بود.
- فقط از فلاش مموری صوتی (USB) با فرمت FAT با تعداد بیت ۳۲/۱۶/۱۲ استفاده نمایید.
- فلاش مموری صوتی بدون تاییدیه USB I/F، احتمالاً شناسایی نمی‌شوند.
- از عدم تماس محل اتصال فلاش مموری صوتی با بدن یا اشیاء دیگر اطمینان حاصل کنید.
- اگر فلاش مموری (USB) را در زمانی کوتاه به طور مکرر متصل و قطع کنید، ممکن است به وسیله صوتی آسیب وارد شود.
- ممکن است هنگام اتصال و قطع وسیله صوتی USB صدایی نا آشنا به گوش برسد.
- اگر هنگام پخش در حالت فلاش مموری صوتی (USB)، فلاش مموری را جدا کنید، ممکن است آسیب دیده یا خراب شود. بنابراین زمانی که دستگاه صوتی خاموش است یا در حالت پخش فلاش مموری صوتی (USB) قرار ندارد (به‌عنوان مثال رادیو، CD)، فلاش مموری را از دستگاه خارج کنید.
- بسته به نوع و ظرفیت فلاش مموری (USB) یا نوع فایل‌های ذخیره شده در آن، زمان لازم برای شناسایی فلاش مموری متفاوت است، اما این امر حاکی از عیب نیست و تنها باید صبر کنید.
- از فلاش مموری صوتی (USB) برای هیچ منظور دیگری به جز پخش فایل‌های موسیقی استفاده نکنید.
- استفاده از تجهیزات جانبی فلاش مموری صوتی (USB) مانند شارژر یا گرم کن (دارای تاییدیه I/F (USB))، ممکن است کیفیت عملکرد را پایین آورده یا به بروز مشکل منجر شود.

۱

۲

۳

۴

۵

۶

۷

۸

۹

- اگر از وسایل جانبی نظیر هاب USB (که جداگانه خریداری کرده‌اید) استفاده کنید، ممکن است سیستم صوتی خودرو نتواند فلاش مموری صوتی را شناسایی کند. فلاش مموری صوتی (USB) را مستقیماً به محل اتصال سیستم صوتی خودرو وصل کنید.
- اگر فلاش مموری (USB) شما به درایوهای مجازی تقسیم شده است، فقط آهنگهای درون ریشه (اولین فولدر) توسط سیستم صوتی خودروی شما شناسایی خواهند شد.
- تجهیزاتی همانند دستگاه پخش MP3 (MP3 PLAYER)، تلفن همراه، دوربین دیجیتال توسط تایید استاندارد USB I/F احتمالاً قابل شناسایی نیستند.
- شارژ از طریق USB ممکن است در برخی سیستم‌های صوتی سیار پشتیبانی نشده باشد.
- انواع فلاش مموری‌های HDD یا USB که به دلیل لرزش خودرو دچار خطا می‌شوند، ممکن است شناسایی نشوند. (نوع i-stick)
- فلاش مموری‌های (USB) غیر استاندارد (فلاش بدون پوشش فلزی) قابل شناسایی نیستند.
- تجهیزات پخش فلاش مموری (USB) (مانند CF، SD، MICRO SD و غیره) و یا انواع فلاش‌های HDD احتمالاً قابل شناسایی نیستند.
- فایل‌های موسیقی دارای حفاظت DRM (مدیریت حقوق دیجیتال) قابل شناسایی نیستند.
- اطلاعات موجود در فلش مموری USB ممکن است هنگام استفاده از فایل صوتی فوق حذف شوند. تهیه فایل پشتیبان از فایل‌های موجود در فلش مموری توصیه می‌شود.
- به منظور جلوگیری از آسیب دیدن محل اتصال فلاش مموری، استفاده از فلاش مموری‌هایی که دارای جا سوئیچی و یا تجهیزات جانبی تلفن همراه هستند توصیه نمی‌گردد.



دیدن محل اتصال فلاش مموری،  
دارای جا سوئیچی و یا تجهیزات  
جانبی تلفن همراه هستند توصیه

لطفاً فقط از محصولاتی که از نوع وارد کردنی  
(PLUG IN) بوده و در تصویر نشان داده شده  
است، استفاده نمایید.

## \*یادآوری - استفاده از دستگاه iPad

- بعضی از مدل های دستگاه iPod ممکن است از مقررات (پروتکل) تبادلات اطلاعات تبعیت نکرده و فایل ها ممکن است قابل پخش نباشد.
- مدل های iPod تابع پروتکل عبارتند از:
  - iPod 3GS/4
  - iPod Touch اولین تا چهارمین نسخه
  - iPod nano اولین تا ششمین نسخه
  - iPod کلاسیک
- ترتیب جستجو یا پخش آهنگ های داخل دستگاه iPod می تواند با ترتیب جستجو در سیستم صوتی فرق داشته باشد.
- اگر iPod به دلیل بروز مشکل در آن از کار افتاده، iPod را دوباره تنظیم کنید (تنظیم دوباره : به دفترچه راهنمای iPod مراجعه کنید).
- ممکن است iPod با باتری ضعیف، عملکرد عادی نداشته باشد.

۱

۲

۳

۴

۵

۶

۷

۸

۹

- برخی از دستگاه های iPod همانند iPhone را می توان از طریق تکنولوژی ارتباط بی سیم بلوتوث® Bluetooth متصل کرد. سیستم باید دارای قابلیت تکنولوژی بی سیم بلوتوث® Bluetooth باشد (همانند سیستم تکنولوژی هدفون بی سیم بلوتوث® Bluetooth . سیستم قادر به پخش فایل های صوتی است، اما کنترل ها از طریق سیستم صوتی انجام نمی گردد.
- برای فعال کردن iPod از طریق دکمه های سیستم صوتی به کابل اختصاصی iPod نیاز دارید. این کابل حین خریداری iPod در اختیار شما قرار می گیرد.
- ممکن است بر اثر خصوصیات سیستم /iPod iPhone شما، عملکردها به درستی انجام نشده، آهنگ ها رد شوند.
- در صورتی که iPhone شما از طریق تکنولوژی اتصال بی سیم بلوتوث® Bluetooth و USB متصل شده است، ممکن است صدا به درستی شنیده نشود. در تلفن iPhone خود اتصال از طریق USB یا Bluetooth® را انتخاب کنید تا خروجی (منبع) صدا عوض شود.
- هنگام اتصال iPod از طریق کابل iPod، فیش اتصال را کاملاً به داخل سوکت مخصوص USB فشار دهید. در غیر این صورت ارتباط بین iPod و سیستم صوتی دچار تداخل می شود.
- حین تنظیم افکت های صدای iPod و سیستم صوتی، افکت های صدای هر دو دستگاه یکدیگر را پوشش داده و بر هم تاثیر منفی می گذارند، لذا ممکن است کیفیت صدا را پایین آورده و یا خراب کنند.
- در هنگام تنظیم بلندی صدا سیستم صوتی عملکرد اکولایزر iPod را غیر فعال (خاموش کنید) ، همچنین در هنگام استفاده از اکولایزر iPod ، اکولایزر سیستم صوتی را خاموش کنید.
- هنگام عدم استفاده از iPod ، کابل iPod را از دستگاه iPod جدا کنید. در غیر این صورت iPod در حالت تجهیزات جانبی باقی مانده به درستی عمل نمی کند.



■ دستگاه پخش CD ( مدل مجهز به RDS ) : AM101A7EE , AM111A7EE



\* در صورت مجهز نبودن سیستم صوتی به تکنولوژی اتصال بی سیم بلوتوث<sup>®</sup> Bluetooth ، لوگوی بلوتوث Bluetooth مشاهده نخواهد شد.

## کلیدهای کنترل و عملکردهای سیستم

\* تنظیمات و ظاهر کلیدها ممکن است با توجه به سیستم صوتی خودروی شما متفاوت باشد.

واحد کنترل صوتی

(در مدل های مجهز به RDS)



1. کلید خروج

برای خروج CD ، کلید را فشار دهید.

### 2. رادیو RADIO

برای تغییر وضعیت بین موج های FM/AM با هر بار فشار کلید وضعیت به ترتیب زیر تغییر می کند:

AMA ← AM ← FMA ← FM2 ← FM1

### 3. مدیا MEDIA

برای تغییر وضعیت به حالت صوتی AUX ، USB ( iPod ) ، CD ، BT Audio ، ( موسیقی من ) My Music ، کلید را فشار دهید.

با هر بار فشار کلید، وضعیت صوتی به ترتیب زیر تغییر می کند:

CD, USB(iPod), AUX, My Music, BT

\* در صورتی که حالت [Mode Pop up] روشن ( On ) باشد، پنجره مدیا در بخش Setup > Display نشان داده میشود. در صورت نمایش این پنجره، با استفاده از دکمه Tune یا کلیدهای **1** ~ **6** حالت دلخواه خود را تنظیم نمایید.

### 4. تلفن PHONE

( در مدل های مجهز به سیستم تکنولوژی اتصال بی سیم بلوتوث (Bluetooth) )

وارد صفحه نمایش تلفن می گردد.

\* در صورت عدم اتصال تلفن، صفحه نمایش اتصال نمایش داده می شود.

### 5. جستجوی آهنگ SEEK TRACK

حالت رادیو: فرکانسهای ارسالی را به طور اتوماتیک جستجو میکند.

حالتهای CD, USB, iPod, My Music (موسیقی من).

- برای اجرای آهنگ (فایل) بعدی یا قبلی، کلید را کمی فشار دهید (به مدت کمتر از ۰.۸ ثانیه).

- برای عقب یا جلو بردن آهنگ در حال اجرا، کلید را فشار داده و نگه دارید (به مدت بیش از ۰.۸ ثانیه).

6. کلید مدور روشن / خاموش و کنترل بلندی صدا

● کلید مدور روشن / خاموش : با فشار کلید

مدور سیستم صوتی را روشن / خاموش نمایید.

● کلید مدور تنظیم بلندی صدا: با چرخاندن

کلید به راست / چپ ، بلندی صدا را تنظیم

نمایید.

12. کلید مدور تون TUNE

حالت رادیو: با چرخاندن کلید مدور به راست / چپ، فرکانس را تغییر دهید.

حالت : CD , USB , iPod , My Music :

با چرخاندن کلید مدور به راست / چپ، آهنگ ها (فایل ها) را جستجو کنید.

\* حین نمایش آهنگ مورد نظر، برای پخش آهنگ، کلید رافشار دهید.

در تمام حالات انتخابی و منوهای انتخاب شده، از طریق این کلید می توانید بزرگنمایی را تغییر دهید.

13. دکمه های از پیش تنظیم 1 ~ 6

حالت رادیو: فرکانس کانال ها را ذخیره کرده یا فرکانس کانال های ذخیره شده را پخش کنید.

حالت : CD , USB , iPod , My Music :

- 1 RPT : تکرار آهنگ ها

- 2 RDM : پخش تصادفی

در حالت رادیو، مدیا، تنظیمات و صفحه نمایش منو، منوی اعداد را انتخاب می شود.

8. عملکرد اسکن TA/SCAN

حالت رادیو

- کلید را به مدت کوتاه (کمتر از ۰/۸ ثانیه) فشار دهید: TA روشن / خاموش می شود.

- کلید را فشار داده و نگه دارید (بیش از ۰/۸ ثانیه) : هر کدام از ایستگاه های دریافتی به مدت ۵ ثانیه پخش می شود.

حالت مدیا

- کلید را فشار داده و نگه دارید (بیش از ۰/۸ ثانیه): هر آهنگ به مدت ۱۰ ثانیه پخش می شود.

\* برای گوش دادن به آهنگ (فایل) فعلی، کلید را مجدداً فشار داده و نگه دارید.

9. تنظیمات

به حالت تنظیمات صفحه نمایش، صدا، تلفن و سیستم تغییر وضعیت دهید.

10. منو MEMU

منوی حالت حاضر را نمایش می دهد.

11. فولدر / PTY

حالت FM: برنامه های جاده ای نوع RDS جستجوی می شود.

حالت CD MP3 : USB : فولدرها جستجو می شوند.



7.

با هر بار فشار دکمه به مدت کوتاه (کمتر از ۰/۸ ثانیه)، صفحه نمایش به ترتیب زیر تغییر می کند. خاموش ← روشن ← خاموش

\* فقط صفحه نمایش خاموش می شود و عملکرد سیستم صوتی ادامه می یابد. در حالت خاموش بودن صفحه نمایش، برای روشن کردن مجدد صفحه نمایش، یکی از دکمه ها را فشار دهید.



- ۱
- ۲
- ۳
- ۴
- ۵
- ۶
- ۷
- ۸
- ۹

**FM** FM .14

به حالت FM تغییر وضعیت دهید.  
با هر بار فشار کلید ، حالت نمایشی به ترتیب زیر تغییر می کند:

FMA ← FM2 ← FM1

**AM** AM .15

به حالت AM تغییر وضعیت دهید.  
با هر بار فشار کلید، حالت نمایشی به ترتیب زیر تغییر می کند:

AM ← AMA

■ سیستم پخش CD : AM111A7GL, AM101A7GL, AM111A7GN, AM101A7GN, AM111A7GE, AM101A7GE, AM111A7GG, AM101A7GG



\* در صورت مجهز نبودن سیستم صوتی به تکنولوژی اتصال بی سیم بلوتوث<sup>®</sup> Bluetooth، لوگوی بلوتوث Bluetooth مشاهده نخواهد شد.

## کلیدهای کنترل و عملکردهای سیستم

\* صفحات و نحوه انجام تنظیمات، بسته به سیستم صوتی انتخابی ممکن است متفاوت باشد.

### واحد کنترل صوتی

(مدل های مجهز به RDS و تکنولوژی اتصال بی سیم بلوتوث Bluetooth)



### 1. خروجی

با فشار کلید، CD خارج می شود.

### 2. رادیو RADIO

به حالت پخش رادیو (FM/AM) تغییر وضعیت می دهد.

باهر بار فشار کلید، وضعیت به ترتیب زیر تغییر می کند:

FM1 ← FM2 ← AM

### 3. مدیا MEDIA

به حالت پخش مدیا تغییر وضعیت می دهد.

با هر بار فشار کلید، وضعیت به ترتیب زیر تغییر می کند:

CD, USB (iPod) AUX, My Music, BT Audio

\* در صورتی که حالت [Mode Pop up] روشن **On**

باشد، پنجره مدیا در بخش Setup > Display نشان

داده میشود. در صورت نمایش این پنجره، با استفاده

از دکمه Tune یا کلیدهای **1** ~ **6** حالت دلخواه خود را تنظیم نمایید.

### 4. تلفن PHONE

(در مدل های مجهز به

تکنولوژی اتصال بی سیم بلوتوث Bluetooth)

به حالت تلفن تغییر وضعیت می دهد.

\* حین عدم اتصال تلفن، صفحه نمایش اتصال، نمایش داده می شود.

### SEEK TRACK

### 5. جستجو/ آهنگ

حالت رادیو: فرکانس های ارسال را به طور اتوماتیک جستجو میکند.

حالت های CD, USB, iPod, My Music (موسیقی من).

- برای اجرای آهنگ (فایل) بعدی یا قبلی، کلید را کمی فشار دهید (به مدت کمتر از ۰.۸ ثانیه).

- برای عقب یا جلو بردن آهنگ در حال اجرا، کلید را فشار داده و نگه دارید (به مدت بیش از ۰.۸ ثانیه).

### 6. کلید مدور روشن / خاموش و کنترل بلندی صدا

● کلید مدور روشن / خاموش: با فشار کلید

مدور سیستم صوتی را روشن / خاموش نمایید.

● کلید مدور تنظیم بلندی صدا: با چرخاندن

کلید به راست / چپ، بلندی صدا را تنظیم

نمایید.

12. کلید مدور تون TUNE

حالت رادیو: با چرخاندن کلید مدور به راست / چپ، فرکانس را تغییر دهید.

حالت : CD , USB , iPod , My Music :

با چرخاندن کلید مدور به راست / چپ، آهنگ ها (فایل ها) را جستجو کنید.

\* حین نمایش آهنگ مورد نظر، برای پخش آهنگ، کلید را فشار دهید.

در تمام حالات انتخابی و منوهای انتخاب شده، از طریق این کلید می توانید بزرگنمایی را تغییر دهید.

13. دکمه های از پیش تنظیم 1 ~ 6

حالت رادیو: فرکانس کانال ها را ذخیره کرده یا فرکانس کانال های ذخیره شده را پخش کنید.

حالت : CD , USB , iPod , My Music :

- 1 RPT : تکرار آهنگ ها

- 2 RDM : پخش تصادفی

در حالت رادیو، مدیا، تنظیمات و صفحه نمایش منو، منوی اعداد را انتخاب می شود.

8. عملکرد اسکن SCAN

حالت رادیو

هر کدام از کانال های ارسالی به مدت ۵ ثانیه پخش می شوند.

حالت مدیا

هر آهنگ به مدت ۱۰ ثانیه پخش می شود.

9. تنظیمات SETUP

از این طریق می توانید حالت تنظیمات صفحه نمایش، صدا، تلفن و سیستم را تغییر دهید.

10. منو MENU

منوی حالت حاضر را نمایش می دهد.

\* لیست iPod: به دسته بندی بالاتر حرکت می کند.

11. FOLDER

حالت : USB, 3CD MP : فولدرها جستجو میشوند.



7. DISP



با هر بار فشار دکمه به مدت کوتاه (کمتر از ۰/۸ ثانیه)، صفحه نمایش به ترتیب زیر تغییر می کند. خاموش ← روشن ← خاموش

\* فقط صفحه نمایش خاموش می شود و عملکرد سیستم صوتی ادامه می یابد. در حالت خاموش بودن صفحه نمایش، برای روشن کردن مجدد صفحه نمایش یکی از دکمه ها را فشار دهید.

تنظیمات (در مدل های مجهز به RDS)

AM111A7EE, AM101A7EE

تنظیم صفحه نمایش

کلید  را فشار داده سپس با استفاده از کلید مدور TUNE  گزینه Display را انتخاب کنید. پس از آن با کلید مدور TUNE  گزینه منو را انتخاب نمایید.

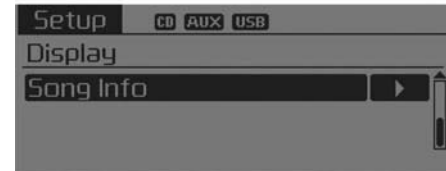





حالت پیغام های راهنما Mode Pop up

حالت پیغام های راهنما Mode Pop up را می توانید به روشن  تغییر وضعیت دهید.

• در حالت روشن بودن پیغام ها، کلید مدیا **MEDIA** یا رادیو **RADIO** را فشار دهید تا صفح نمایش به حالت پیغام های راهنما تغییر وضعیت دهد.

متن چرخشی Scroll text

حالت متن چرخشی Scroll text را روشن  یا خاموش  نمایید.



روشن  : وضعیت چرخش متن های بلند ادامه می یابد.  
خاموش  : متون بلند فقط یکبار به نمایش در می آیند.

اطلاعات آهنگ Song Info

حین پخش فایل های MP3 ، حالت نمایشی دلخواه فولدر / فایل "Folder/File" یا آلبوم / هنرمند / آهنگ "Album/Artist/Song" را انتخاب نمایید.



تنظیمات صوتی Sound Setting

کلید  را فشار داده سپس با استفاده از کلید مدور TUNE  گزینه Sound را انتخاب کنید. پس از آن به وسیله کلید مدور TUNE  گزینه منو را انتخاب نمایید.

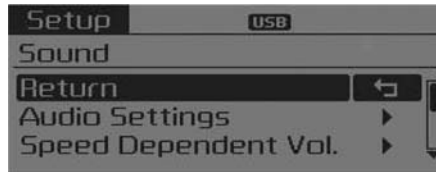

۱

۲

۳

۴

۵

۶

۷

۸

۹



### Speed Dependent Volume Control

#### کنترل بلندی صدا بر اساس سرعت خودرو

این عملکرد به طور اتوماتیک بلندی صدا را بر اساس سرعت خودرو تنظیم می کند.

با استفاده از کلید TUNE ، گزینه بلندی صدا بر اساس سرعت Speed Dependent Volume را انتخاب کرده و یکی از چهار درجه را انتخاب کنید.



#### بلندی صدای تشخیصی

بلندی صدای تشخیصی را تنظیم نماید. با استفاده از کلید TUNE ، گزینه Volume Dialogue را انتخاب نموده و صدا را تنظیم کنید.



### تنظیمات صوتی Audio Setting

این منو ایجاد تغییرات در Fader ، Treble ، Middle ، Bass و Balance را امکان پذیر می سازد.

به وسیله کلید مدور TUNE ، گزینه تنظیمات صوتی Audio Setting و سپس Menu را انتخاب کنید. برای ایجاد تغییرات کلید TUNE را به راست / چپ بچرخانید.

- در حالت Bass ، Middle ، Treble : تون صدای مورد نظر انتخاب نمایید.
- در حالت Fader ، Balance : خروجی صدا را به جلو و عقب یا چپ و راست جا به جا کنید.
- در حالت Default (پیش فرض) : تنظیمات را به تنظیمات پیش فرض اولیه تغییر دهید.
- \* Return : حین تغییر مقادیر ، فشار دادن مجدد کلید مدور TUNE شماره به منوی قبلی باز می گرداند.

همگام سازی (جفت شدن) تلفن  
با استفاده از کلید TUNE ، گزینه همگام سازی  
تلفن Pair Phone را انتخاب نمایید.





۱. در میان نام های نمایشی بر روی تلفن همراه  
خود، جستجو کرده و به سیستم صوتی متصل  
شوید.

۲. رمز ورود را وارد کنید (رمز ورود : 0000).  
\* نام و رمز ورود به مدت ۳ دقیقه در صفحه،  
نمایش داده می شوند. در صورتی که طی این ۳  
دقیقه همگام سازی کامل نشود، فرآیند  
همگام سازی به طور اتوماتیک لغو خواهد شد.

### هشدار

برای همگام سازی، تلفن همراه مجهز به  
تکنولوژی اتصال بی سیم بلوتوث Bluetooth ،  
ابتدا باید تایید و فرآیند اتصال انجام شوند.  
در نتیجه شما نمی توانید حین رانندگی با خودرو،  
تلفن همراه خود را به سیستم صوتی متصل  
نمایید. پیش از انجام این عملکرد، خودرو را  
پارک کنید.

### تنظیمات تلفن Phone Setup (مدل مجهز به تکنولوژی اتصال بی سیم بلوتوث® Bluetooth)

کلید  را فشار داده سپس با استفاده از  
کلید مدور  گزینه Phone را انتخاب کنید.  
پس از آن با کلید مدور  گزینه منو را  
انتخاب نمایید.

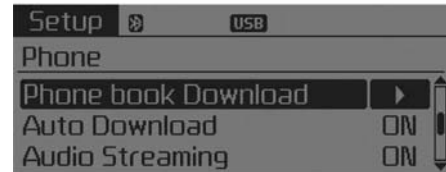

۱

۲

۳

۴

۵

۶

۷

۸

۹



### اتصال یک تلفن

از طریق کلید مدور  TUNE، گزینه لیست تلفن‌ها Phone List  و سپس اتصال تلفن همراه Connect Phone را انتخاب نمایید.



۱. تلفن همراهی که در حال حاضر متصل نیست را انتخاب کنید.
  ۲. تلفن همراه انتخابی را متصل کنید.
  ۳. تکمیل اتصال نمایش داده می‌شود.
- \* در صورتی که تلفن همراه متصل شده باشد، اتصال تلفن همراه را قطع کرده و اتصال تلفن جدید را انتخاب نمایید.

### قطع کردن اتصال یک تلفن متصل شده

برای قطع کردن اتصال تلفن همراه، از طریق کلید TUNE , گزینه لیست تلفن‌ها Phone List  و سپس تلفن همراه مورد نظر را انتخاب نموده و گزینه جداسازی اتصال Disconnect Phone را



انتخاب نمایید.

۱. تلفن همراهی که در حال حاضر متصل است را انتخاب نمایید.
۲. تلفن همراه انتخابی را جدا کنید.
۳. تکمیل جداسازی اتصال نمایش داده می‌شود.

۳. تکمیل همگام سازی به نمایش در می‌آید.  
\* در برخی تلفن‌های همراه، پس از همگام سازی بلافاصله سیستم متصل می‌شود.  
\* حداکثر تا پنج تلفن همراه مجهز به تکنولوژی اتصال بی سیم بلوتوث Bluetooth را می‌توان به سیستم صوتی خودرو متصل نمود.

### لیست تلفن‌ها Phone List



نام پنج تلفن همگام شده به نمایش در خواهد آمد.



در جلوی نام تلفنی که در حال حاضر متصل است، یک نشانه [  ] دیده می‌شود.  
برای تنظیم تلفن انتخابی، نام مورد نظر را انتخاب نمایید.

### تغییر ترتیب اتصال (اولویت بندی) Priority

این عملکرد برای تغییر ترتیب اولویت بندی اتصال اتوماتیک برای همگام سازی تلفن های همراه بکار می رود.

از طریق کلید مدور TUNE  ، گزینه لیست تلفن ها Phone List و  سپس اولویت بندی Priority را انتخاب نموده و تلفن همراه با اولویت 1 را انتخاب نمایید.

۱. گزینه اولویت بندی Priority را انتخاب کنید.  
۲. از میان تلفن های همگام شده، تلفن مورد نظر را برای اولویت بندی 1 انتخاب کنید.

۳. ترتیب اولویت بندی تغییر کرده و نمایش داده می شود.

\* پس از اینکه ترتیب اتصال (اولویت بندی) تغییر کرد، تلفن همراه با اولویت شماره یک متصل می شود.

- زمانی که تلفن همراه با اولویت یک قابل اتصال نیست: به طور اتوماتیک آخرین تلفن همراه متصل شده، انتخاب شده و وصل می شود.

- زمانی که آخرین تلفن همراه متصل شده قابل اتصال نیست: سیستم اقدام به اتصال تلفن همراه های دورن لیست می کند.

- تلفن همراه متصل شده به طور اتوماتیک در اولویت یک قرار می گیرد.

### حذف تلفن Delete

از طریق کلید TUNE  ، گزینه لیست تلفن List Phone و  سپس حذف Delete را انتخاب نمایید.

۱. تلفن همراه مورد نظر را انتخاب کنید.

۲. تلفن همراه انتخابی را حذف کنید.

۳. تکمیل حذف نمایش داده می شود.

\* حین تمایل به حذف تلفنی که در حال حاضر متصل شده است، تلفن اول جدا می شود.

### هشدار

• زمانی که یک تلفن همراه را حذف می کنید، دفترچه تلفن مربوطه نیز حذف می شود.

• برای تکنولوژی اتصال بی سیم بلوتوث Bluetooth پایدار، تلفن همراه را از درون سیستم صوتی حذف کرده و همچنین سیستم صوتی را در تلفن همراه خود حذف کنید.

### دانلود (بروز رسانی) دفترچه تلفن

#### Phonebook Download

این عملکرد برای دانلود دفترچه تلفن و سابقه تماس ها به داخل سیستم صوتی مورد استفاده قرار می گیرد.

از طریق کلید TUNE  ، گزینه دانلود دفترچه تلفن Phone Book Download را انتخاب نمایید.



### هشدار

- عملکرد دانلود در برخی تلفن های همراه، پشتیبانی نمی شود.
- در صورتی که عملکرد دیگری حین دانلود تلفن همراه انجام شود، عملکرد دانلود لغو می شود. دفترچه تلفنی که تاکنون دانلود شده نمایش داده می شود.
- حین شروع دانلود دفترچه تلفن جدید، پیش از شروع دانلود، تمامی شماره تلفن های قبل را حذف کنید.

## خاموش نمودن تکنولوژی اتصال بی سیم

### بلوتوث Bluetooth

این عملکرد زمانی بکار گرفته می شود که نخواهید از تکنولوژی اتصال بی سیم بلوتوث Bluetooth استفاده کنید.

از طریق کلید TUNE ، گزینه خاموش نمودن سیستم بلوتوث Bluetooth System Off و  سپس برقراری Set را انتخاب نمایید.



\* اگر تلفن در حال حاضر متصل است، تلفن متصل را جدا کرده و سپس سیستم بلوتوث را خاموش نمایید.

استفاده از سیستم تکنولوژی اتصال بی سیم بلوتوث زمانی که سیستم در حال حاضر خاموش است، برای استفاده از تکنولوژی اتصال بی سیم بلوتوث Bluetooth مراحل زیر را دنبال نمایید:

- از طریق کلید ، تکنولوژی اتصال بی سیم بلوتوث Bluetooth را روشن نمایید.
- کلید  را فشار داده و  سپس گزینه Screen Guidance را انتخاب نمایید.





\* از این طریق می توانید صفحه نمایشی که در آن تکنولوژی اتصال بی سیم بلوتوث Bluetooth قابل عملکرد بوده و راهنما به نمایش درمی آید، مشاهده کنید.

## صدای خروجی Outgoing Volume





این گزینه برای تنظیم بلندی صدای تلفن شنیده شده به وسیله طرف مقابل مکالمه از طریق هندزفری مجهز به تکنولوژی اتصال بی سیم بلوتوث Bluetooth بکار می رود. با استفاده از کلید TUNE ، گزینه صدای خروجی Outgoing Volume و  سپس تنظیم صدا Set Volume را انتخاب نمایید.

\* حتی حین برقراری تماس با استفاده از کلید  می توان بلندی صدا را تغییر داد.

## دانلود اتوماتیک Auto Download

حین اتصال تلفن همراه، دانلود اتوماتیک دفترچه تلفن و سابقه تماس ها امکان پذیر است. از طریق کلید TUNE ، گزینه دانلود اتوماتیک Auto Download و  سپس گزینه Set روشن  یا خاموش  را انتخاب کنید.

## پخش موسیقی Audio Streaming

آهنگها (فایل ها) ذخیره شده در تلفن همراه مجهز به تکنولوژی اتصال بی سیم بلوتوث Bluetooth شما از طریق سیستم صوتی قابل پخش هستند. از طریق کلید TUNE ، گزینه پخش موسیقی Audio Streaming و  سپس گزینه Set روشن  یا خاموش  را انتخاب نمایید.

## ⚠ هشدار

عملکرد پخش موسیقی به وسیله Audio Streaming، تکنولوژی اتصال بی سیم بلوتوث Bluetooth<sup>®</sup>، ممکن است در برخی تلفن های همراه پشتیبانی نشود.

**هشدار** 

- در برخی تلفن های همراه، اتصال تکنولوژی بی سیم Bluetooth، متناوباً قطع می شود. برای اتصال مجدد، اقدامات زیر را انجام دهید.
- ۱. عملکرد تکنولوژی اتصال بی سیم بلوتوث Bluetooth را در تلفن همراه روشن/خاموش کرده و سپس اقدام به اتصال نمایید.
- ۲. تلفن همراه را روشن/خاموش کرده و سپس اقدام به اتصال نمایید.
- ۳. باتری تلفن همراه را کاملاً در آورده، دوباره جازده و سپس اقدام به اتصال نمایید.
- ۴. سیستم صوتی را مجدداً راه اندازی کرده و سپس اقدام به اتصال نمایید.
- ۵. تمام دستگاه های همگام شده در تلفن همراه و سیستم صوتی را حذف کرده و سپس برای استفاده تلفن همراه و سیستم صوتی را همگام سازی نمایید.

• از طریق کلید ، تکنولوژی اتصال بی سیم بلوتوث Bluetooth را فعال کنید. کلید  را فشار داده و  سپس گزینه تلفن Phone را انتخاب نمایید.

۱. صفحه نمایشی که روشن کردن تکنولوژی اتصال بی سیم بلوتوث Bluetooth را می پرسد، به نمایش در آمده، راهنماها پدیدار می شوند.  
 ۲. در صفحه نمایش، برای روشن کردن تکنولوژی بی سیم بلوتوث و نمایش راهنما، گزینه **YES** را انتخاب نمایید.

\* در صورتی که سیستم تکنولوژی اتصال بی سیم بلوتوث Bluetooth روشن باشد، سیستم به طور اتوماتیک اقدام به اتصال به آخرین تلفن همراه مجهز به تکنولوژی اتصال بی سیم بلوتوث Bluetooth می کند.

۱

۲

۳

۴

۵



۶

۷

۸

۹

### حالت VRS

این عملکرد برای تغییر بازخورد همزمان صوتی بین حالت های عادی و تخصصی بکار می رود. با استفاده از کلید مدور TUNE ، گزینه حالت VRS MODE را انتخاب کرده و  سپس گزینه مورد نظر را انتخاب کنید.

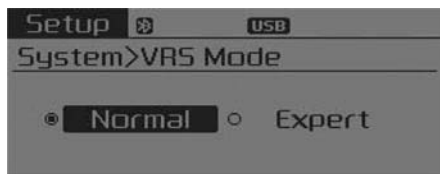



- عادی Normal: این حالت مخصوص کاربران تازه کار بوده و تمامی دستورالعمل ها را با جزئیات کامل از طریق فرامین صوتی به اطلاع می ساند.
  - تخصصی Expert: این حالت مخصوص کاربران با تجربه بوده، از طریق قوانین صوتی برخی اطلاعات را حذف می کند. زمانی که حالت Expert انتخاب شده باشد، دستور العمل های راهنما را می توان از طریق فرمان گزینه منو Menu یا راهنمای Help شنید.
- \* بسته به مدل سیستم صوتی خودرو شما، ممکن است این عملکرد متفاوت باشد.

### اطلاعات حافظه Memory Information (در صورت مجهز بودن)

حافظه استفاده شده و کل حافظه را نشان می دهد. اطلاعات حافظه Memory Information را انتخاب کرده و  سپس گزینه OK را انتخاب کنید. حافظه استفاده شده در سمت چپ و کل حافظه در سمت راست نمایش داده می شود.



### تنظیمات سیستم System Setting

کلید  را فشار داده سپس با استفاده از کلید مدور TUNE  گزینه System را انتخاب کنید. پس از آن با کلید مدور TUNE  گزینه منو را انتخاب نمایید.

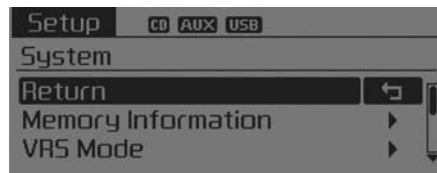

### زبان Language

این منو برای تنظیم زبان و صدای تشخیصی سیستم بکار می رود.

از طریق کلید مدور TUNE ، گزینه زبان Language را انتخاب کرده و ◀ سپس گزینه مورد نظر را انتخاب نمایید.

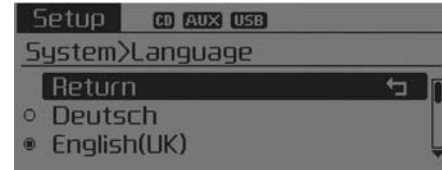

\* پس از تغییر زبان، سیستم مجدداً راه اندازی می شود.

\* زبان های پشتیبانی شده توسط سیستم  
 ،Italiano ، Francais ،English (UK) ،Deutsch  
 ،Dansk ،Svenska ،Nederland's ،Espanola  
 Polski ، Pyecknn

۱

۲

۳

۴

۵

۶

۷

۸

۹



### صفحه نمایش مدیا Media Display

حین پخش فایل های MP3 ، حالت نمایشی دلخواه فولدر / فایل "Folder/File" یا آلبوم / هنرمند / آهنگ "Album/Artist/Song" را انتخاب نمایید.



### حالت پیغام های راهنما Mode Pop up

حالت پیغام های راهنما Mode Pop up را می توانید به روشن  ON ، تغییر وضعیت دهید.

- در حالت روشن بودن پیغام ها، کلید مدیا **MEDIA** یا رادیو **RADIO** را فشار دهید تا صفحه نمایش به حالت پیغام های راهنما تغییر وضعیت دهد.

### متن چرخشی Scroll text

حالت متن چرخشی Scroll text را روشن  ON یا خاموش  OFF نمایید.

- روشن  ON : حالت چرخش متناوب متون بلند ادامه می یابد.
- خاموش  OFF : متون بلند فقط یکبار به نمایش در می آیند.

### تنظیمات SETUP

AM101A7GG, AM111A7GG  
AM101A7GE , AM111A7GE  
AM101A7GN , AM111A7GN  
AM101A7GL , AM111A7GL

### تنظیم صفحه نمایش

کلید **SETUP** را فشار داده سپس با استفاده از کلید مدور TUNE  گزینه Display را انتخاب کنید. پس از آن با کلید مدور TUNE  گزینه منورا انتخاب نمایید.



تنظیمات صوتی Sound Setting

کلید **SETUP** را فشار داده سپس با استفاده از کلید مدور TUNE گزینه Sound را انتخاب کنید. پس از آن با کلید مدور TUNE گزینه منو را انتخاب نمایید.

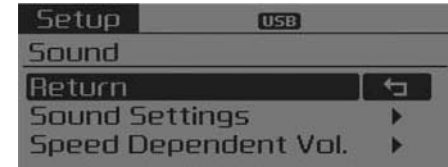

تنظیمات صوتی Sound Setting

این منو ایجاد تغییرات صوتی Bass ، Middle ، Treble ، Fader و Balance را امکان پذیر می سازد. از طریق کلید مدور TUNE ، گزینه تنظیمات صوتی Audio Setting و سپس Menu را انتخاب کنید. برای ایجاد تغییرات کلید TUNE را به راست/چپ بچرخانید.

- در حالت Bass، Middle، Treble : تون صوتی مورد نظر را انتخاب نمایید.
  - در حالت Balance، Fader : خروجی صدا را به جلو و عقب یا چپ و راست جا به جا کنید.
  - در حالت Default (پیش فرض): تنظیمات را به تنظیمات پیش فرض اولیه تغییر دهید.
- \* Return : حین تغییر مقادیر، فشار دادن مجدد کلید مدور TUNE ، شمارا به منوی قبلی بازمی گرداند.

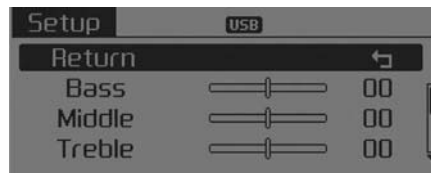

Speed Dependent Volume Control

کنترل بلندی صدا بر اساس سرعت خودرو

این عملکرد به طور اتوماتیک بلندی صدا را بر اساس سرعت خودرو تنظیم می کند. با استفاده از کلید TUNE ، گزینه بلندی صدا بر اساس سرعت Speed Dependent Vol را انتخاب کرده و یکی از چهار درجه را انتخاب کنید.



- \* نام و رمز ورود به مدت ۳ دقیقه در صفحه، نمایش داده می شوند. در صورتی که طی این ۳ دقیقه عملکرد همگام سازی انجام نشود، فرآیند همگام سازی به طور اتوماتیک لغو خواهد شد.
- ۳. تکمیل همگام سازی به نمایش در می آید.
- \* در برخی تلفن های همراه، پس از همگام سازی بلافاصله سیستم متصل می شود.
- \* حداکثر تا پنج تلفن همراه مجهز به تکنولوژی اتصال بی سیم بلوتوث Bluetooth را می توان به سیستم صوتی خودرو متصل نمود.

### هشدار

برای همگام سازی، تلفن همراه مجهز به تکنولوژی اتصال بی سیم بلوتوث Bluetooth ابتدا باید تایید و فرآیند اتصال انجام شوند. در نتیجه شما نمی توانید حین رانندگی با خودرو، تلفن همراه خود را به سیستم صوتی متصل نمایید. پیش از انجام این عملکرد، خودرو را پارک کنید.

**همگام سازی (جفت شدن) تلفن Pair Phone**  
با استفاده از کلید TUNE ، گزینه همگام سازی تلفن Pair Phone را انتخاب نمایید.



۱. در میان نام های نمایشی بر روی تلفن همراه خود جستجو کرده و به سیستم صوتی متصل شوید.
۲. رمز ورود را وارد کنید (رمز ورود : 0000).

### تنظیمات تلفن Phone Setup (مدل مجهز تکنولوژی اتصال بی سیم بلوتوث Bluetooth®)

کلید **SETUP** را فشار داده سپس با استفاده از کلید مدور TUNE  گزینه Phone را انتخاب کنید. پس از آن با کلید مدور TUNE  گزینه منو را انتخاب نمایید.

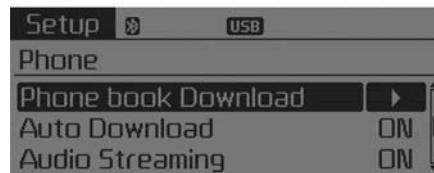

- برای قطع کردن اتصال تلفن همراه، از طریق کلید TUNE (●) ، گزینه لیست تلفن ها List Phone و ◀ سپس تلفن همراه مورد نظر را انتخاب نموده و گزینه جداسازی اتصال Phone Disconnect را انتخاب نمایید.



1. تلفن همراهی که در حال حاضر متصل است را انتخاب نمایید.
2. تلفن همراه انتخابی را جدا کنید.
3. تکمیل جداسازی اتصال نمایش داده می شود.

تغییر ترتیب اتصال (اولویت بندی) Priority این عملکرد برای تغییر ترتیب اولویت بندی اتصال اتوماتیک برای همگام سازی تلفن های همراه بکار می رود.

از طریق کلید مدور TUNE (●) ، گزینه لیست تلفن ها Phone List و ◀ سپس اولویت بندی Priority را انتخاب نموده و تلفن همراه با اولویت 1 را انتخاب نمایید.

اتصال یک تلفن از طریق کلید مدور TUNE (●) ، گزینه لیست تلفن ها Phone List و ◀ سپس اتصال تلفن همراه Phone Connect را انتخاب نمایید.



1. تلفن همراهی که در حال حاضر متصل نیست را انتخاب کنید.
2. تلفن همراه انتخابی را متصل کنید.
3. تکمیل اتصال نمایش داده می شود.

\* در صورتی که تلفن همراهی هم اکنون متصل شده باشد، اتصال تلفن همراه را قطع کرده و اتصال تلفن جدید را انتخاب نمایید.

### لیست تلفن ها Phone List

نام پنج تلفن همگام شده به نمایش در خواهد آمد.



در جلوی نام تلفنی که در حال حاضر متصل است، یک نشانه [ ◀ ] دیده می شود. برای تنظیم تلفن انتخابی، نام مورد نظر را انتخاب نمایید.



## دانلود (بروز رسانی) دفترچه تلفن

### Contacts Download

این عملکرد برای دانلود دفترچه تلفن و سابقه تماس ها به داخل سیستم صوتی مورد استفاده قرار می گیرد.

از طریق کلید TUNE  ، گزینه دانلود دفترچه تلفن Contacts Download را انتخاب نمایید.

### هشدار

- عملکرد دانلود در برخی تلفن های همراه، پشتیبانی نمی شود.
- در صورتی که عملکرد دیگری حین دانلود تلفن همراه انجام شود، عملکرد دانلود لغو می شود. دفترچه تلفنی که تاکنون دانلود شده نمایش داده می شود.
- حین شروع دانلود دفترچه تلفن، پیش از شروع دانلود کردن، تمامی شماره تلفن های قبل را حذف کنید.

## حذف تلفن Delete

از طریق کلید TUNE  ، گزینه لیست تلفن List Phone و  سپس حذف Delete را انتخاب نمایید.



1. تلفن همراه مورد نظر را انتخاب کنید.
  2. تلفن همراه انتخابی را حذف کنید.
  3. تکمیل حذف نمایش داده می شود.
- \* در صورت تمایل به حذف تلفنی که در حال حاضر متصل شده است، ابتدا تلفن را جدا کنید.

### هشدار



- زمانی که یک تلفن همراه را حذف می کنید، دفترچه تلفن مربوطه نیز حذف می شود.
- برای تکنولوژی اتصال بی سیم بلوتوث Bluetooth پایدار، تلفن همراه را از درون سیستم صوتی حذف کرده و همچنین سیستم صوتی را در تلفن همراه خود حذف کنید.

1. گزینه اولویت بندی Priority را انتخاب کنید.
  2. از میان تلفن های همگام شده، تلفن مورد نظر برای اولویت بندی 1 را انتخاب کنید.
  3. ترتیب اولویت بندی تغییر کرده، نمایش داده می شود.
- \* پس از اینکه ترتیب اتصال (اولویت بندی) تغییر کرد، تلفن همراه با اولویت شماره یک متصل می شود.
- زمانی که تلفن همراه با اولویت شماره یک قابل اتصال نیست: به طور اتوماتیک آخرین تلفن همراه متصل شده، انتخاب شده و وصل می شود.
- زمانی که آخرین تلفن همراه متصل شده قابل اتصال نیست : سیستم اقدام به اتصال تلفن های همراه دورن لیست می کند.
- تلفن همراه متصل شده به طور اتوماتیک در اولویت شماره یک قرار می گیرد.

### دانلود اتوماتیک Auto Download

حین اتصال تلفن همراه، دانلود اتوماتیک، دفترچه تلفن و مشابه تماس‌ها امکان‌پذیر است. از طریق کلید TUNE ، گزینه دانلود اتوماتیک Auto Download و  سپس گزینه روشن **ON** یا خاموش **OFF** را انتخاب کنید.

### پخش موسیقی Audio Streaming

آهنگها (فایل‌های) ذخیره شده در تلفن همراه مجهز به تکنولوژی اتصال بی‌سیم بلوتوث Bluetooth شما از طریق سیستم صوتی قابل پخش هستند. از طریق کلید TUNE ، گزینه پخش موسیقی Audio Streaming و  سپس گزینه روشن **ON** یا خاموش **OFF** را انتخاب نمایید.

### ⚠ هشدار

عملکرد پخش موسیقی، تکنولوژی انتقال بی‌سیم بلوتوث Bluetooth، ممکن است در برخی تلفن‌های همراه پشتیبانی نشود.

### صدای خروجی Outgoing Volume



این گزینه برای تنظیم بلندی صدای تلفن شنیده شده به وسیله طرف مقابل مکالمه از طریق هندزفری مجهز به تکنولوژی اتصال بی‌سیم بلوتوث Bluetooth بکار می‌رود. از طریق کلید TUNE ، گزینه صدای خروجی Outgoing Volume و سپس تنظیم صدا Set Volume را انتخاب نمایید.

\* حتی هنگام برقراری تماس با استفاده از کلید  می‌توان بلندی صدا را تغییر داد.

### خاموش نمودن تکنولوژی اتصال بی‌سیم

#### بلوتوث Bluetooth®

این عملکرد زمانی بکار گرفته می‌شود که نخواهید از تکنولوژی اتصال بی‌سیم بلوتوث Bluetooth استفاده کنید.

از طریق کلید TUNE ، گزینه خاموش نمودن سیستم بلوتوث Bluetooth System Off و  سپس برقراری Set را انتخاب نمایید.

استفاده از سیستم تکنولوژی اتصال بی‌سیم بلوتوث زمانی که سیستم در حال حاضر خاموش است، برای استفاده از تکنولوژی اتصال بی‌سیم بلوتوث Bluetooth مراحل زیر را دنبال نمایید:

- به وسیله کلید **PHONE**، تکنولوژی اتصال بی‌سیم بلوتوث Bluetooth را روشن نمایید.
- کلید **PHONE** را فشار داده و  سپس گزینه Screen Guidance را انتخاب نمایید.
- \* به صفحه نمایشی که در آن تکنولوژی اتصال بی‌سیم بلوتوث Bluetooth قابل عملکرد بوده و راهنما به نمایش در آید، حرکت کنید.

### هشدار

- در برخی تلفن های همراه، اتصال تکنولوژی بی سیم Bluetooth، متناوباً قطع می شود. برای اتصال مجدد، اقدامات زیر را انجام دهید.
  ۱. عملکرد تکنولوژی اتصال بی سیم بلوتوث Bluetooth را در تلفن همراه روشن/خاموش کرده و سپس اقدام به اتصال نمایید.
  ۲. تلفن همراه را روشن/خاموش کرده و اقدام به اتصال نمایید.
  ۳. باتری تلفن همراه را کاملاً در آورده، دوباره جازده و سپس اقدام به اتصال نمایید.
  ۴. سیستم صوتی را مجدداً راه اندازی کرده و سپس اقدام به اتصال نمایید.
  ۵. تمام دستگاه های همگام شده در تلفن همراه و سیستم صوتی را حذف کرده و سپس برای استفاده تلفن همراه و سیستم صوتی را همگام سازی نمایید.

• از طریق کلید **SETUP**، تکنولوژی اتصال بی سیم بلوتوث Bluetooth را فعال کنید. کلید **SETUP** را فشار داده و سپس گزینه تلفن Phone را انتخاب نمایید.

۱. صفحه نمایشی که روشن کردن تکنولوژی اتصال بی سیم بلوتوث Bluetooth را می پرسد، به نمایش در آمده، راهنماها پدیدار می شوند.
۲. در صفحه نمایش، برای روشن کردن تکنولوژی بی سیم بلوتوث و نمایش راهنما، گزینه **YES** را انتخاب نمایید.

\* در صورتی که سیستم تکنولوژی اتصال بی سیم بلوتوث Bluetooth روشن باشد، سیستم به طور اتوماتیک اقدام به اتصال به آخرین تلفن همراه مجهز به تکنولوژی اتصال بی سیم بلوتوث Bluetooth می کند.

### تنظیمات سیستم System Setting

کلید **SETUP** را فشار داده سپس با استفاده از کلید مدور TUNE  گزینه System را انتخاب کنید. پس از آن با کلید مدور TUNE  گزینه منو را انتخاب نمایید.

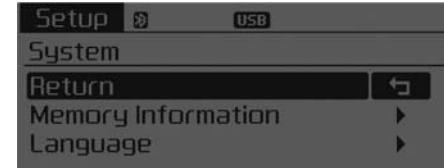

### اطلاعات حافظه Memory Information (در صورت مجهز بودن)

حافظه استفاده شده و کل حافظه را نشان می‌دهد. اطلاعات حافظه Memory Information را انتخاب کرده و  سپس گزینه OK را انتخاب کنید. حافظه استفاده شده در سمت چپ و کل حافظه در سمت راست نمایش داده می‌شود.



### زبان Language

این منو برای تنظیم زبان و صدای تشخیصی سیستم بکار می‌رود. از طریق کلید مدور TUNE  ، گزینه زبان Language را انتخاب کنید.



- \* پس از تغییر زبان، سیستم مجدداً راه اندازی می‌شود.
- \* زبان‌های پشتیبانی شده توسط سیستم English (UK) 한국어





## رادیو (در مدل های مجهز به RDS)

### تغییر وضعیت رادیو



### جستجو SEEK

کلید **SEEK TRACK** را فشار دهید.

- فشار کلید (کمتر از ۰/۸ ثانیه): فرکانس تغییر می کند.
- فشار و نگه داشتن کلید (بیش از ۰/۸ ثانیه): به طور اتوماتیک فرکانس بعدی را جستجو می کند.

### جستجوی از پیش تنظیم شده Preset SEEK

کلید **1** ~ **6** را فشار دهید.

- فشار کلید به مدت کوتاه (کمتر از ۰/۸ ثانیه): فرکانس ذخیره شده در کلید مربوطه را پخش می کند.
- فشار و نگه داشتن کلید (بیش از ۰/۸ ثانیه): فشار دادن و نگه داشتن یکی از کلیدهای **1** ~ **6** فرکانس در حال پخش را در کلید مربوطه ذخیره کرده و صدای بیپ شنیده می شود.

### اسکن SCAN

کلید **TA/SCAN** را فشار دهید.

- فشار دادن و نگه داشتن کلید (بیش از ۰/۸ ثانیه): فرکانس افزایش پیدا کرده و هر کانال به مدت ۵ ثانیه پخش می شود.
- پس از اسکن شدن تمام فرکانس ها، سیستم فرکانس حاضر را پخش می کند.

### انتخاب از طریق جستجوی دستی

- برای تنظیم فرکانس، کلید مدور **TUNE** را به راست و چپ بچرخانید.
- باند FM: با فواصل ۵۰ KHZ تغییر می کند.
  - باند AM: با فواصل ۹ KHZ تغییر می کند.

### اطلاعات ترافیکی (TA)

- فشار کلید **TA/SCAN** به مدت کوتاه (کمتر از ۰/۸ ثانیه): حالت پخش اطلاعات ترافیکی TA را روشن روشن **(ON)** یا خاموش **(OFF)** می کند.

### کانال های پخش جاده ای PTY بالا / پایین

- برای انتخاب کانال های نوع PTY در حالت RDS، کلید **PTY FOLDER** را فشار دهید.

### منو MENU

- در این کلید گزینه های ذخیره اتوماتیک AST و اطلاعات Info وجود دارد.

### ذخیره اتوماتیک AST

کلید منو **MENU** را فشار دهید، با استفاده از کلید مدور TUNE **1 RPT** یا کلید **1**، گزینه [1]AST را انتخاب کنید.



برای ذخیره فرکانس‌های با دریافت قوی‌تر در کلیدهای **1** ~ **6**، گزینه ذخیره اتوماتیک AST را انتخاب نمایید. در صورتی که فرکانسی دریافت نشود، آخرین فرکانس دریافت شده، پخش می‌شود.  
\* فقط در حالت FMA یا AMA، کانال‌ها در کلیدهای **1** ~ **6** ذخیره می‌شود.

### فرکانس متناوب AF

کلید منو **MENU** را فشار دهید، با استفاده از کلید مدور TUNE **2 RDM** یا کلید **2**، گزینه [2]AST را انتخاب کنید.  
وضعیت فرکانس‌های متناوب را می‌توان روشن یا خاموش نمود.

### ناحیه Region

کلید منو **MENU** را فشار دهید؛ با استفاده از کلید مدور TUNE **3** یا کلید **3**، گزینه [3]Region را انتخاب کنید.  
استفاده از کد ناحیه را می‌توان فعال یا غیرفعال نمود.

### اخبار News

کلید **MENU** را فشار دهید، با استفاده از کلید مرور TUNE **4** یا کلید **4**، گزینه [4]NEWS را انتخاب کنید. گزینه پخش اخبار را می‌توان فعال یا غیرفعال نمود.

### اطلاعات بلندی صدا Info Volume

اطلاعات بلندی صدا مرتبط با بلندی صدا حین دریافت اخبار یا اطلاعات ترافیکی است.  
حین پخش اخبار یا اطلاعات ترافیکی با چرخاندن کلید مدور TUNE **2** به راست یا چپ، بلندی صدا را کنترل نمایید.

\* AF, Region, News گزینه‌های منوی رادیویی RDS هستند.

۱

۲

۳

۴

۵

۶

۷

۸

۹

## RADIO رادیو تغییر وضعیت رادیو



### جستجو SEEK

کلید **SEEK TRACK** را فشار دهید.

- فشار کلید (کمتر از ۰/۸ ثانیه): فرکانس تغییر می‌کند.
- فشار ننگه داشتن کلید (بیش از ۰/۸ ثانیه): به طور اتوماتیک فرکانس بعدی را جستجو می‌کند.

### جستجوی از پیش تنظیم شده Preset SEEK

کلید **1** ~ **6** را فشار دهید.

- فشار کلید به مدت کوتاه (کمتر از ۰/۸ ثانیه): فرکانس ذخیره شده در کلید مربوطه را پخش می‌کند.
- فشار ننگه داشتن کلید (بیش از ۰/۸ ثانیه): فشار دادن و ننگه داشتن یکی از کلیدهای **1** ~ **6** فرکانس در حال پخش را در کلید مربوطه ذخیره کرده و صدای بیپ شنیده می‌شود.

### اسکن SCAN

کلید **SCAN** را فشار دهید.

- فشار کلید به مدت کوتاه (کمتر از ۰/۸ ثانیه): فرکانس افزایش پیدا کرده و هر کانال به مدت ۵ ثانیه پخش می‌شود.
- پس از اسکن شدن تمام فرکانس ها، سیستم فرکانس حاضر را پخش می‌کند.
- فشار دادن و ننگه داشتن کلید (بیش از ۰/۸ ثانیه): تمام ایستگاه های ذخیره شده در کلیدهای پیش تنظیم **1** ~ **6** به مدت ۵ ثانیه پخش می‌شوند.

### انتخاب از طریق جستجوی دستی

برای تنظیم فرکانس، کلید مدور **TUNE** را به راست و چپ بچرخانید.

• مدل AMI01A7GE / AMI11A7GE

- باند FM: با فواصل ۵۰ KHz تغییر می‌کند.
- باند AM: با فواصل ۹ KHz تغییر می‌کند.

• مدل AMI01A7GG / AMI11A7GG

- باند FM: با فواصل ۱۰۰ KHz تغییر می‌کند.
- باند AM: با فواصل ۹ KHz تغییر می‌کند.

• مدل AMI01A7GN / AMI11A7GN

- باند FM: با فواصل ۲۰۰ KHz تغییر می‌کند.
- باند AM: با فواصل ۱۰ KHz تغییر می‌کند.

• مدل AMI01A7GL / AMI11A7GL

- باند FM: با فواصل ۱۰۰ KHz تغییر می‌کند.
- باند AM: با فواصل ۱۰ KHz تغییر می‌کند.

منو MENU

در کلید منو **MENU** گزینه‌های ذخیره اتوماتیک A.Store و اطلاعات Info وجود دارند.



ذخیره اتوماتیک A. Store

کلید منو **MENU** را فشار دهید، با استفاده از کلید مدور TUNE  یا کلید **1 RPT** گزینه [1] A.Store را انتخاب کنید.

برای ذخیره بالاترین فرکانس‌های دریافت شده در کلیدهای **1** ~ **6** گزینه A.Store را انتخاب نمایید. در صورتی که فرکانسی دریافت نشود، آخرین فرکانس دریافت شده، پخش می‌شود.

۱

۲

۳

۴

۵

۶

۷

۸

۹

### تکرار RPT

حین پخش آهنگ (فایل)، کلید **1 RPT** را فشار دهید.

در حالت پخش /MP3 CD / USB / iPod / My music Audio CD : پیغام RPT (تکرار) در صفحه LCD نمایش داده می شود.

- برای تکرار یک آهنگ، کلید را به مدت کوتاه (کمتر از ۰/۸ ثانیه) فشار دهید: آهنگ حاضر تکرار می شود.

در حالت پخش USB MP3 CD : پیغام FLD.RPT در صفحه نمایش LCD ، نمایش داده می شود.

- برای تکرار فولدر کلید را دوبار فشار دهید: تمام فایل های درون فولدر تکرار می شوند.

- \* برای لغو عملکرد تکرار، کلید **1 RPT** را مجدداً فشار دهید.



< USB>



< My Music (موسیقی من) >

\* پس از جازدن CD ، حالت پخش CD به طور اتوماتیک انتخاب شده، CD پخش می شود.

\* پس از اتصال USB ، حالت پخش تجهیزات جانبی USB به طور اتوماتیک انتخاب شده، تجهیزات جانبی USB پخش می شود.

روش کلی استفاده :

سیستم پخش

Audio CD / MP3 CD / USB / iPod / My music

برای تغییر وضعیت به ترتیب زیر کلید **MEDIA** را فشار دهید:

CD → USB(iPod) → AUX → MY Music → BT نام فولدر /فایل در صفحه نمایش داده می شود.



< CD صوتی >



< CD در فرمت MP3 >

### حالت پخش تصادفی RDM

حین پخش آهنگ (فایل)، کلید **RDM 2** را فشار دهید.

در حالت CD صوتی، موسیقی من My Music : پیغام RDM در صفحه LCD نمایش داده می شود.

• پخش تصادفی (فشار کوتاه مدت کلید): تمام آهنگ ها به طور تصادفی پخش می شوند.

حالت USB، MP3 CD، پیغام FLD.RDM در صفحه LCD نمایش داده می شود.

• پخش تصادفی فولدر (فشار کوتاه مدت کلید): تمام فایل های درون فولدر حاضر به طور تصادفی پخش می شوند.

حالت پخش iPod: پیغام ALB RDM در صفحه، نمایش داده می شود.

• پخش تصادفی آلبوم (فشار کوتاه مدت کلید): تمام فایل های درون دسته بندی حاضر به طور تصادفی پخش می شوند.

حالت پخش iPod/USB/MP3 CD: پیغام ALL RDM در صفحه، نمایش داده می شود.

• پخش تصادفی همه موارد (دوبار فشار کلید): تمام فایل ها به طور تصادفی پخش می شوند.

\* برای غیرفعال کردن حالت پخش تصادفی، مجدداً کلید **RDM 2** را فشار دهید.

### تغییر آهنگ/فایل

• فشار کوتاه مدت کلید: آهنگ حاضر را از ابتدا پخش می کند.

\* در صورتی که ظرف مدت ۱ ثانیه کلید **SEEK TRACK** فشار داده می شود، آهنگ قبلی پخش می شود.

• فشار دادن و نگه داشتن کلید (بیش از ۸/۰ ثانیه): آهنگ را به سمت عقب بر می گرداند.

حین پخش آهنگ (فایل) کلید **SEEK TRACK** را فشار دهید.

• فشار کوتاه مدت کلید: آهنگ بعدی را پخش می کند.

• فشار دادن و نگه داشتن کلید (بیش از ۸/۰ ثانیه): آهنگ را به صورت سریع رو به جلو پخش می کند.

### اسکن Scan (در مدل مجهز به RDS)

• فشار دادن و نگه داشتن کلید **TA/SCAN** (بیش از ۸/۰ ثانیه) از آهنگ بعدی شروع کرده و آهنگ را به مدت ۱۰ ثانیه پخش می کند.

\* فشار دادن و نگه داشتن مجدد کلید **TA/SCAN** عملکرد را لغو می کند.

### اسکن Scan

فشار کوتاه مدت کلید **SCAN** : از آهنگ بعدی شروع کرده و تمام آهنگ ها را به مدت ۱۰ ثانیه پخش می کند.

\* برای لغو عملکرد کلید **SCAN** را مجدداً فشار دهید.

\* عملکرد اسکن در iPod پشتیبانی نمی شود.

### اطلاعات Information

کلید منو **MENU** را فشار دهید؛ با استفاده از کلید مدور **TUNE** یا کلید **3** گزینه **[Info]** را انتخاب نمایید تا اطلاعات آهنگ حاضر نمایش داده شوند.

\* برای خارج شدن از منوی نمایش اطلاعات، کلید **MENU** را فشار دهید.

### منو MENU : در حالت USB/MP 3 CD

در حالت MP3 CD، کلید منو **MENU** را فشار دهید تا آهنگ های تکرار شده، فولدر به طور تصادفی پخش شود، فولدر تکرار شود، تمام موارد به طور تصادفی پخش شوند، اطلاعات نمایش داده شده، عملکرد کپی فعال شود.



### تکرار Repeat

کلید منو **MENU** را فشار دهید. با استفاده از کلید مدور **TUNE** یا کلید **1 RPT**، گزینه **[1 RPT]** را انتخاب کنید تا آهنگ حاضر تکرار شود.  
\* برای لغو عملکرد، مجدداً **RPT** را فشار دهید.

### منو: در حالت CD صوتی

در حالت CD MP3 کلید **MENU** را فشار دهید تا آهنگ ها تکرار شوند، به طور تصادفی پخش شوند یا اطلاعات نمایش داده شوند.



### تکرار Repeat

کلید منو **MENU** را فشار دهید؛ با استفاده از کلید مدور **TUNE** یا کلید **1 RPT**، گزینه **[1 RPT]** را انتخاب کنید تا آهنگ حاضر تکرار شود.  
\* برای لغو عملکرد، مجدداً کلید **RPT** را فشار دهید.

### پخش تصادفی Random

کلید منو **MENU** را فشار دهید؛ با استفاده از کلید مدور **TUNE** یا کلید **2 RDM**، گزینه **[2 RDM]** را انتخاب کنید تا آهنگ های درون فولدر حاضر به طور تصادفی پخش شوند.  
\* برای لغو عملکرد، مجدداً کلید **RDM** را فشار دهید.

### جستجوی فولدر: در حالت USB,MP3 CD

حین پخش فایل، کلید **PTY FOLDER** / **FOLDER** (فولدر بالایی) را فشار دهید.

- فولدر بعدی را جستجو می کند.
- حین پخش فایل، کلید **PTY FOLDER** / **FOLDER** (فولدر پایینی) را فشار دهید.

- فولدر قبلی را جستجو می کند.
- \* در صورتی که فولدر با فشار کلید **TUNE**، انتخاب شده باشد، اولین فایل درون فولدر انتخابی پخش خواهد شد.
- \* در حالت iPod، به فولدر اصلی باز می گردد.

### جستجوی آهنگ (فایل)

- کلید **TUNE** را بچرخانید: در آهنگ ها (فایل ها) جستجو کنید.
- کلید **TUNE** را فشار دهید: آهنگ (فایل) انتخابی پخش می شود.

### پخش تصادفی فولدرها Folder Random

کلید منو **MENU** را فشار دهید؛ با استفاده از کلید مدور TUNE یا کلید **2 RDM**، گزینه [2] F.RDM را انتخاب نمایید تا آهنگ های درون فولدر حاضر به طور تصادفی پخش شوند.  
\* برای لغو عملکرد، مجدداً F.RDM را فشار دهید.

### تکرار فولدر Folder Repeat

کلید منو **MENU** را فشار دهید؛ با استفاده از کلید مدور TUNE یا کلید **3**، گزینه [3] F.RPT را انتخاب نمایید تا آهنگ های درون فولدر حاضر تکرار شوند.  
\* برای لغو عملکرد، مجدداً F.RPT را فشار دهید.

### پخش تصادفی تمام موارد All Random

کلید منو **MENU** را فشار دهید؛ با استفاده از کلید مدور TUNE یا کلید **4**، گزینه [4] A.RDM را انتخاب نمایید تا تمام آهنگ های درون CD به طور تصادفی پخش شوند.  
\* برای لغو عملکرد، مجدداً A.RDM را فشار دهید.

### اطلاعات Information

کلید منو **MENU** را فشار دهید؛ با استفاده از کلید مدور TUNE یا کلید **5**، گزینه [5] Info را انتخاب نمایید.  
\* برای خاموش نمودن صفحه نمایش اطلاعات، کلید **MENU** را فشار دهید.

### کپی Copy (در صورت مجهز بودن)

کلید منو را فشار دهید؛ با استفاده از کلید مدور TUNE یا کلید **6**، گزینه [6] Copy را انتخاب نمایید  
برای کپی آهنگ حاضر در موسیقی من MY Music از این گزینه استفاده نمایید. می توانید در حالت MY Music به آهنگ های کپی شده گوش دهید.  
\* در صورتی که حین انجام کپی، کلید دیگری فشار داده شود، پیغام راهنمایی ظاهر می شود که در مورد لغو عملکرد کپی از شما پرسش می کند.  
\* در صورت اتصال سیستم تجهیزات صوتی جانبی دیگر همانند iPod, CD, USB AUX, حین انجام کپی، عملکرد کپی لغو می شود.  
\* حین انجام عملکرد کپی، موسیقی پخش نمی شود.

### منو MENU در حالت پخش iPod

در حالت پخش iPod، کلید منو **MENU** را فشار دهید تا گزینه های زیر را تنظیم نمایید. آهنگ ها تکرار شود، آلبوم ها به طور تصادفی پخش شوند، تمام موارد به طور تصادفی پخش شوند، اطلاعات نمایش داده شده و عملکرد جستجو انجام شود.

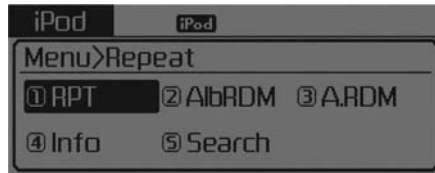

### تکرار Repeat

کلید منو **MENU** را فشار دهید؛ با استفاده از کلید مدور TUNE یا کلید **1 RPT**، گزینه [1] RPT را انتخاب نمایید تا آهنگ حاضر تکرار شود.  
\* برای لغو عملکرد تکرار، کلید RPT را مجدداً فشار دهید.



منو MENU در حالت موسیقی من MY Music :  
(در صورت مجهز بودن)

در حالت موسیقی من MY Music، کلید منو MENU را فشار دهید تا گزینه‌های زیر را تنظیم نمایید. آهنگ‌های تکرار شده، به طور تصادفی پخش شوند، اطلاعات نمایش داده شده، حذف شود، تمام موارد حذف شود و عملکرد حذف موارد انتخابی انجام شود.



#### تکرار Repeat

کلید منو MENU را فشار دهید؛ با استفاده از کلید مدور TUNE یا کلید 1 RPT گزینه [1 RPT] را انتخاب نمایید. آهنگ در حال پخش تکرار می‌شود. \* برای لغو عملکرد، RPT را مجدداً فشار دهید.

#### اطلاعات Information

کلید منو MENU را فشار دهید؛ با استفاده از کلید مدور TUNE یا کلید 4 گزینه [Info] را انتخاب نمایید. اطلاعات همراه آهنگ حاضر را نمایش می‌دهد. \* برای خاموش نمودن صفحه نمایش اطلاعات، مجدداً کلید MENU را فشار دهید.

#### جستجو Search

کلید منو MENU را فشار دهید، با استفاده از کلید مدور TUNE یا کلید 5، گزینه [5 Search] را انتخاب نمایید. لیست دسته بندی iPod نمایش داده می‌شود. \* در صورتی که حین جستجوی دسته بندی iPod، کلید منو MENU فشار داده شود، سیستم به دسته بندی قبلی حرکت می‌کند.

#### پخش تصادفی آلبوم Album Random

کلید منو MENU را فشار دهید، با استفاده از کلید مدور TUNE یا کلید 2 RDM، گزینه [2 Alb.RDM] را انتخاب نمایید. آلبوم‌های درون دسته بندی حاضر به طور تصادفی پخش می‌شوند. \* برای لغو عملکرد، مجدداً Alb.RDM را فشار دهید.

#### پخش تصادفی تمام موارد All Random

کلید منو MENU را فشار دهید؛ با استفاده از کلید مدور TUNE یا کلید 3، گزینه [3 A.RDM] را انتخاب نمایید. تمام آهنگ‌های درون دسته بندی در حال پخش به طور تصادفی پخش می‌شوند. \* برای لغو عملکرد، مجدداً A.DRM را فشار دهید.

### پخش تصادفی Random

کلید منو **MENU** را فشار دهید؛ با استفاده از کلید مدور TUNE  یا کلید **2 RDM**، گزینه **[2] RDM** را انتخاب نمایید. تمام آهنگ‌ها به طور تصادفی پخش می‌شوند. \* برای لغو عملکرد پخش تصادفی، مجدداً RDM فشار دهید.

### اطلاعات Information

کلید منو **MENU** را فشار دهید؛ با استفاده از کلید مدور TUNE یا کلید **3** گزینه **[3] Info** را انتخاب نمایید. اطلاعات همراه آهنگ حاضر به نمایش در می‌آید. \* برای خاموش نمودن صفحه نمایش اطلاعات، کلید منو **MENU** را فشار دهید.

### حذف Delete

کلید منو **MENU** را فشار دهید، با استفاده از کلید مدور TUNE  یا کلید **4**، گزینه **[4] Delete** را انتخاب نمایید. فایل در حال پخش، حذف می‌شود. در صفحه نمایش پخش، فشار دادن کلید delete آهنگ در حال پخش را حذف می‌کند. حذف فایل از لیست



- با استفاده از کلید TUNE  فایلی که مایلید حذف شود را انتخاب نمایید.
- کلید منو **MENU** را فشار داده و برای حذف فایل انتخابی، منوی حذف را باز کنید.

### حذف تمام موارد Delete All

کلید منو **MENU** را فشار دهید؛ با استفاده از کلید TUNE  یا **5**، گزینه **[5] Del.All** را انتخاب نمایید.

### حذف موارد انتخابی Delete Selection

کلید منو **MENU** را فشار دهید؛ با استفاده از کلید TUNE  یا **6**، گزینه **[6] Del.Sel** را انتخاب نمایید. آهنگ‌های درون موسیقی من My Music انتخاب شده و حذف می‌شوند. ۱. آهنگ‌هایی که مایلید از درون لیست حذف شود را، انتخاب نمایید.

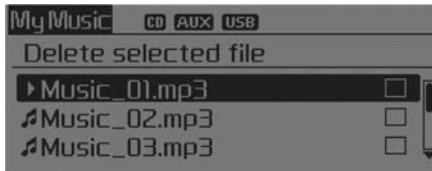

- پس از انتخاب، کلید منو **MENU** را فشار دهید و منوی حذف را انتخاب نمایید.



### \* یادآوری - استفاده از AUX

- کابل تجهیزات صوتی جانبی AUX را به طور کامل در پورت AUX جا بزنید.

### حالت تجهیزات جانبی AUX

حالت AUX زمانی که سیستم صوتی خارجی در حال حاضر به ترمینال AUX متصل شده باشد، مورد استفاده قرار می گیرد. در صورت اتصال سیستم صوتی خارجی، حالت AUX به طور اتوماتیک فعال می شود. در صورتی که دستگاه صوتی خارجی متصل شده باشد، می توانید با فشار کلید مدیا **MEDIA** وارد حالت تجهیزات جانبی AUX شوید.



\* حالت AUX فقط زمانی فعال می شود که تجهیزات صوتی جانبی متصل شده باشد.

### \* یادآوری - استفاده از حالت موسیقی من My Music

- حتی در صورتی که حافظه سیستم خالی باشد، حداکثر ۶۰۰۰ آهنگ را می توان در موسیقی من ذخیره نمود.
- هر آهنگ را می توانید حداکثر ۱۰۰۰ بار ذخیره نمایید.
- اطلاعات حافظه را می توان از منوی سیستم در تنظیمات Setup کنترل نمایید.

## تکنولوژی صوتی اتصال بی سیم بلوتوث Bluetooth (در صورت مجهز بودن)

### بلوتوث Bluetooth چیست؟

بلوتوث یک تکنولوژی بی سیم است که در دستگاه های چند گانه با قدرت پایین همانند هندزفری هدست استریو، فرستنده های کنترل از راه دور بی سیم و غیره امکان اتصال کوتاه را فراهم می آورد. برای اطلاع از جزئیات بیشتر، مبحث بلوتوث را در وب سایت زیر مطالعه نمایید.

[www. Bluetooth.com](http://www.Bluetooth.com)

پیش از استفاده از عملکردهای تکنولوژی صوتی اتصال بی سیم بلوتوث Bluetooth

ممکن است بسته به سازگاری تلفن همراه مجهز به تکنولوژی اتصال بی سیم بلوتوث Bluetooth شما، استفاده از بلوتوث امکان پذیر نباشد.

برای استفاده از تکنولوژی صوتی اتصال بی سیم بلوتوث، باید ابتدا تلفن همراه خود را با سیستم همگام سازی نموده و متصل کنید.

زمانی می توان از تکنولوژی صوتی اتصال بی سیم بلوتوث استفاده نمود که عملکرد پخش موسیقی Audio Streaming تلفن همراه فعال شده باشد.

\* قرار دادن تکنولوژی صوتی اتصال بی سیم بلوتوث در وضعیت پخش موسیقی: کلید تنظیمات **SETUP** را فشار دهید و سپس با استفاده از کلید مدور TUNE، گزینه تلفن [Phone] را انتخاب نموده و سپس با استفاده از کلید TUNE، گزینه پخش موسیقی Audio Streaming و سپس روشن (ON) یا خاموش (OFF) را انتخاب کنید.

## فعال کردن تکنولوژی صوتی اتصال بی سیم

### بلوتوث Bluetooth

- کلید مدیا **MEDIA** را فشار دهید تا به ترتیب در حالت زیر قرار گیرد: CD ← USB ← AUX ← BT Audio ← MY Music ←
- در صورتی که حالت صوتی BT انتخاب شود، تکنولوژی صوتی اتصال بی سیم بلوتوث Bluetooth شروع به پخش می شود.
- \* در برخی تلفن های همراه، ممکن است پخش صوتی به طور اتوماتیک آغاز نشود.

## استفاده از عملکردهای تکنولوژی صوتی اتصال

### بی سیم بلوتوث Bluetooth

- پخش / مکث Play/Pause برای پخش / مکث در آهنگ حاضر کلید مدور TUNE را فشار دهید.



\* در برخی تلفن های همراه ممکن است عملکردهای آهنگ قبلی / آهنگ بعدی، پخش / مکث پشتیبانی نشود.

۱

۲

۳

۴

۵

۶

۷

۸

۹

## تلفن PHONE (در صورت مجهز بودن)

پیش از استفاده از عملکردهای تکنولوژی تلفن اتصال بی سیم بلوتوث Bluetooth

- برای استفاده از بلوتوث، ابتدا باید تلفن همراه خود را همگام سازی نموده و متصل نمایید.
- در صورتی که تلفن همراه شما متصل و همگام سازی نشود، امکان ورود به حالت تلفن وجود ندارد. پس از همگام سازی و اتصال تلفن، صفحه نمایش راهنما پدیدار خواهد شد.
- اگر اولویت Priority در وضعیت قرار داشتن سوئیچ خودرو (IGN/ACC,ON) قرار گرفته باشد، تلفن همراه مجهز به تکنولوژی اتصال بی سیم بلوتوث به طور اتوماتیک متصل خواهد شد. حتی اگر خارج از خودرو قرار داشته باشید، زمانی که به خودرو نزدیک می شوید، تلفن همراه و سیستم تکنولوژی تلفن اتصال بی سیم بلوتوث Bluetooth به طور اتوماتیک به هم متصل می شوند.
- در صورت عدم تمایل به اتصال اتوماتیک تکنولوژی تلفن اتصال بی سیم بلوتوث، سیستم را خاموش نمایید.

## برقراری تماس با استفاده از کلیدهای کنترل روی غریبک فرمان



1. کلید تنظیم بلندی صدا: با فشار کلید، صدای خروجی از بلندگوها را افزایش داده یا کم کنید.
2. کلید حالت بی صدا: با فشار کلید، حین برقراری تماس، صدای میکروفون را قطع کنید.
3. کلید : سیستم تشخیص صوت را فعال کنید.
4. کلید : تماس ها را برقرار کرده و منتقل کنید.
5. کلید : تماس ها را پایان داده یا لغو کنید.

- کنترل سابقه تماس ها و برقراری تماس
- 1. کلید از کلیدهای روی غریبک فرمان را به مدت کوتاه (کمتر از ۸/۰ ثانیه) فشار دهید.
- 2. لیست سابقه تماس ها بر روی صفحه، نمایش داده خواهد شد.
- 3. برای برقراری تماس با شماره انتخابی، مجدداً کلید را فشار دهید.

• برقراری تماس با آخرین شماره تماس گرفته شده (تکرار تماس)

1. کلید از کلیدهای روی غریبک فرمان را فشار داده و نگه دارید (بیش از ۸/۰ ثانیه)
2. آخرین شماره گرفته شده، تکرار می شود.

## منوی تلفن Phone MENU (در مدل های RDS)

برای نمایش سه منوی سابقه تماس، دفترچه تلفن و تنظیمات تلفن کلید تلفن  را فشار دهید.

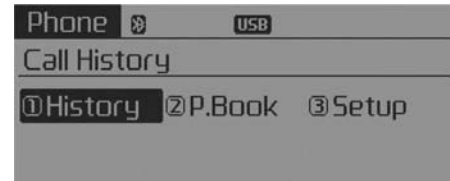

### سابقه تماسها Call History

کلید  را فشار دهید، سپس با استفاده از کلید مدور TUNE  یا کلید **1 RPT**، گزینه [1History] را انتخاب نمایید. سابقه تماسها نمایش داده شده و می توان شماره ای را از میان لیست انتخاب کرده و تماس برقرار نمود. در صورتی که سابقه تماسها وجود ندارد، صفحه نمایش دانلود کردن سابقه تماسها را پرسش می کند. (عملکرد دانلود ممکن است در برخی تلفن های همراه پشتیبانی نشود).

### دفترچه تلفن Phone Book

کلید **PHONE** را فشار دهید، سپس با استفاده از کلید TUNE  یا کلید **2 RDM** گزینه [P.Book] **2** را انتخاب نمایید.

دفترچه تلفن نمایش داده شده و می توان شماره ای را انتخاب کرده و تماس برقرار کرد. \* در صورتی که بیش از یک شماره در اطلاعات فردی ذخیره شده باشد، صفحه نمایش شماره تلفن همراه، منزل، محل کار را نمایش می دهد. برای برقراری تماس، شماره دلخواه را انتخاب نمایید.

\* در صورت موجود نبودن دفترچه تلفن، صفحه نمایش دانلود کردن دفترچه تلفن را از شما پرسش می کند. (عملکرد دانلود ممکن است در برخی تلفن های همراه پشتیبانی نشود).

### تنظیمات تلفن Phone Setup

کلید **PHONE** را فشار دهید، سپس با استفاده از کلید مدور TUNE  یا کلید **3**، گزینه [Setup] **3** را انتخاب نمایید.

صفحه نمایش انجام تنظیمات تکنولوژی اتصال بی سیم بلوتوث نمایش داده می شود. برای اطلاع از جزئیات بیشتر مبحث "تنظیمات تلفن" را مطالعه نمایید.

۱

۲

۳

۴

۵

۶

۷

۸

۹

### تنظیمات تلفن Phone Setup

کلید تلفن **PHONE** را فشار دهید، با استفاده از کلید مدور TUNE **TUNE** ، یا کلید **3** ، گزینه [Setup] **3** را انتخاب نمایید.

صفحه نمایش انجام تنظیمات تکنولوژی اتصال بی سیم بلوتوث نمایش داده می شود. برای اطلاع از جزئیات بیشتر مبحث " تنظیمات تلفن" را مطالعه نمایید.

### دفترچه تلفن Contacts

کلید تلفن **PHONE** را فشار دهید، **PHONE** سپس با استفاده از کلید TUNE **TUNE** یا کلید **2** **ADM** گزینه [Contacts] **2** را انتخاب نمایید.

دفترچه تلفن نمایش داده شده و می توان شماره ای را انتخاب کرده و تماس برقرار کرد.

\* در صورتی که بیش از یک شماره در اطلاعات فردی ذخیره شده باشد، صفحه نمایش شماره تلفن همراه، منزل، محل کار را نمایش می دهد. برای برقراری تماس، شماره دلخواه را انتخاب نمایید.

\* در صورت موجود نبودن دفترچه تلفن، صفحه نمایش داندلود کردن دفترچه تلفن را از شما پرسش می کند. (عملکرد داندلود ممکن است در برخی تلفن های همراه پشتیبانی نشود).

### منوی تلفن Phone menu

برای نمایش سه منوی سابقه تماس ها، دفترچه تلفن و تنظیمات تلفن ، کلید تلفن **PHONE** را فشار دهید.

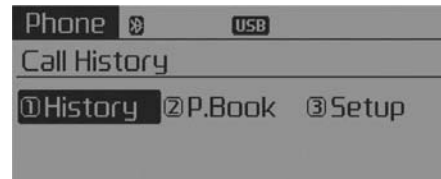

### سابقه تماسها Call History

کلید تلفن **PHONE** را فشار دهید، **PHONE** سپس با استفاده از کلید مدور TUNE **TUNE** یا کلید **1** **RPT** ، گزینه [History] **1** را انتخاب نمایید. سابقه تماس ها نمایش داده شده و می توان شماره ای را از میان لیست انتخاب کرده و تماس برقرار نمود. در صورتی که سابقه تماس ها وجود ندارد، صفحه نمایش داندلود کردن سابقه تماس ها را پرسش می کند. (عملکرد داندلود ممکن است در برخی تلفن های همراه پشتیبانی نشود).

### \* یادآوری - استفاده از تلفن همراه مجهز به

#### تکنولوژی اتصال بی سیم بلوتوث<sup>®</sup> Bluetooth

- حین رانندگی از تلفن همراه استفاده نکرده
- یاتنظیمات تکنولوژی بی سیم بلوتوث (به طور مثال همگام سازی تلفن همراه) را انجام ندهید.
- برخی تلفن‌های همراه مجهز به بلوتوث ممکن است توسط سیستم شناسایی نشده یا با سیستم سازگاری نداشته باشند.
- پیش از استفاده از عملکردهای مرتبط با تکنولوژی بلوتوث در سیستم صوتی، دستورالعمل استفاده از بلوتوث در کتابچه راهنمای تلفن خود را مطالعه نمایید.
- تلفن همراه باید با استفاده از تکنولوژی اتصال بی سیم بلوتوث به سیستم صوتی متصل شود.
- حین قرار داشتن تلفن همراه در خارج از محدوده آنتن دهی درون خودرو، به طور مثال در تونل، زیر زمین یا مناطق کوهستانی و غیره نمی‌توانید از عملکردهای هندزفری استفاده کنید.

- در صورتی که سیگنال های تلفن همراه ضعیف است یا صدای داخل خودرو خیلی بلند است، ممکن است شنیدن صدای فرد آن طرف خط تلفن مشکل باشد.
- تلفن همراه را در نزدیکی یا داخل اجسام فلزی قرار ندهید، در غیر این صورت اتصال بلوتوث سیستم قطع شده یا در خدمات ایستگاه‌های تلفن تداخل ایجاد می‌شود.
- هنگامی که تلفن از طریق تکنولوژی اتصال بی سیم بلوتوث متصل شده است، به دلیل عملکردهای اضافی مرتبط با بلوتوث، شارژ تلفن زودتر از معمول تمام می‌شود.
- برخی از تلفن های همراه یا دیگر تجهیزات ممکن است منجر به تداخل، نویز یا عملکرد ناقص سیستم صوتی شود، در این صورت ممکن است تعویض محل قرارگیری تلفن همراه یا سیستم مشکل را حل کند.
- نام های ذخیره شده در دفترچه تلفن باید به زبان انگلیسی باشند، در غیر این صورت به طور صحیح نمایش داده نمی‌شوند.
- در صورتی که اولویت Priority ، وضعیت سوئیچ خودرو (IGN / ACC , ON) قرار گرفته باشد، تلفن همراه به طور اتوماتیک به سیستم صوتی خودرو متصل می‌شود. حتی در صورتی که بیرون از خودرو باشید، پس از اینکه به خودرو نزدیک شدید، تلفن همراه و سیستم صوتی به وسیله بلوتوث به یکدیگر متصل می‌شوند.
- در صورت عدم تمایل به اتصال اتوماتیک، عملکرد تکنولوژی اتصال بی سیم بلوتوث را غیر فعال نمایید.
- بسته به نوع تلفن همراه، کیفیت و بلندی صدای هندزفری ممکن است متفاوت باشد.
- زمانی که می‌توانید از تکنولوژی اتصال بی سیم بلوتوث استفاده نمایید که تلفن همراه با سیستم صوتی همگام شده و متصل گردد. برای اطلاع از جزئیات بیشتر مبحث "تنظیمات تلفن" را مطالعه نمایید.

۱

۲

۳

۴

۵

۶

۷

۸

۹



- زمانی که سیستمی مجهز به تکنولوژی اتصال بی‌سیم بلوتوث متصل می‌شود، یک آیکون (📶) در بالای صفحه به نمایش در می‌آید. در صورتی که آیکون (📶) پدیدار نشد، بیانگر عدم اتصال سیستم مجهز به تکنولوژی بلوتوث می‌باشد. باید پیش از استفاده، سیستم خود را متصل نمایید. برای اطلاع از جزئیات بیشتر در مورد تکنولوژی تلفن اتصال بی‌سیم بلوتوث® Bluetooth مبحث "تنظیمات تلفن" را مطالعه نمایید.
- همگام سازی و اتصال تلفن همراه مجهز به بلوتوث فقط زمانی قابل انجام است که سیستم بلوتوث Bluetooth تلفن همراه شما روشن شده باشد. (روش فعال سازی سیستم بلوتوث بسته به نوع تلفن همراه ممکن است متفاوت باشد).
- در برخی تلفن‌های همراه، حین صحبت از طریق هندزفری بلوتوث، استارت زدن خودرو منجر به قطع شدن تماس خواهد شد. (حین استارت زدن خودرو تماس را به تلفن همراهتان منتقل نمایید).
- برخی عملکردها در بعضی تلفن‌های همراه و سیستم‌های مجهز به تکنولوژی بلوتوث® Bluetooth پشتیبانی نمی‌شود.
- بسته به وضعیت برقراری تماس، ممکن است عملکرد تکنولوژی اتصال بی‌سیم بلوتوث Bluetooth ناپایدار باشد.
- قرار دادن سیستم صوتی در محیط الکترومغناطیسی منجر به ایجاد نویز و تداخل می‌گردد.

### \* یادآوری - استفاده از فرمان های صوتی

- عملکرد تشخیص صدای این سیستم، تشخیص صدای فرامین صوتی لیست شده در کتابچه راهنمای مالک را پشتیبانی می کند.
- حین استفاده از عملکرد تشخیص صوت، استفاده از کلیدهای کنترل روی غربیلک فرمان یا سیستم، عملکرد تشخیص صوت را لغو کرده، امکان انجام دستی عملکرد مورد نظر را فراهم می آورد.
- میکروفون را بالای صندلی راننده قرار دهید. برای عملکردهای بهتر، حین بیان کردن فرامین صوتی به طور صحیح بنشینید.
- ممکن است به دلیل بالا بودن صداهای بیرون، عملکرد فرامین صوتی به درستی عمل نکند. شرایط زیر بر عملکرد تشخیص صوت تاثیر می گذارند:
  - بازبودن پنجره ها و سان روف
  - روشن بودن سیستم گرمایش/سرمایش
  - عبور از تونل
  - رانندگی در جاده های پر دست انداز و ناهموار
- پس از دانلود نمودن دفترچه تلفن تکنولوژی تلفن بی سیم بلوتوث Bluetooth، تبدیل دفترچه تلفن به اطلاعات صوتی اندکی زمان می برد. در این زمان عملکرد تشخیص صوت به درسی عمل نخواهد کرد.
- پس از دانلود شدن دفترچه تلفن، سمبل ها و شماره های خاص با صوت قابل شناسایی نیستند. برای مثال "& % John Doe #" به صورت "John Doe" شناسایی می شود.

## فرامین صوتی (در صورت مجهز بودن)

### فعال کردن فرامین صوتی

- برای فعال کردن فرامین صوتی، کلید  روی غریبک فرمان را به مدت کوتاه فشار دهید.
- در صورتی که فرامین صوتی در حالت عادی Normal قرار داشته باشد، پیغام: "Say a Command, Beep" (لطفاً فرمان خود را بگویید، بیپ) را خواهید شنید.
- \* در صورتی که فرامین صوتی در حالت تخصصی Expert قرار داشته باشند، پیغام "بیپ" را خواهید شنید.
- \* تنظیم فرامین صوتی (حالت عادی Normal / تخصصی Expert):  
 کلید تنظیمات **SETUP** را فشار دهید؛ ◀ سپس با استفاده از کلید مدور TUNE  یا کلید **5** گزینه سیستم [System] را انتخاب کنید. با استفاده از کلید مدور TUNE  گزینه حالت فرامین صوتی [Voice Command Mode] را انتخاب نماید، یکی از حالات عادی [Normal Mode] / تخصصی [Expert Mode] را انتخاب نمایید.
- فرمان صوتی خود را بگویید.

### \* یادآوری



برای تشخیص صحیح فرمان صوتی، پس از شنیدن صدای "بیپ" فرمان را بگویید.

## رد کردن پیغام های راهنما

حین شنیدن پیغام راهنما، کلید  را به مدت کوتاه (کمتر از ۰/۸ ثانیه) فشار دهید تا پیغام راهنما غیر فعال شده و صدای "بیپ" شنیده شود. پس از شنیدن صدای "بیپ" فرمان صوتی خود را بگویید.



## به پایان رساندن فرامین صوتی

- حین استفاده از حالت فرامین صوتی، کلید  را فشار داده و نگه دارید (بیش از ۰/۸ ثانیه) تا فرامین صوتی به پایان برسد.
- حین استفاده از فرمان صوتی، فشار دادن کلیدهای کنترل روی غریبک، فرامین صوتی را به پایان می رساند.
- در حالتی که سیستم منتظر شنیدن فرمان صوتی است، فرمان "لغو Cancel" یا "پایان End" را بگویید تا فرامین صوتی به پایان برسد.
- در حالتی که سیستم منتظر شنیدن فرمان صوتی است، کلید  را به مدت کوتاه (کمتر از ۰/۸ ثانیه) فشار دهید تا فرامین صوتی به پایان برسد.

\* تصاویر استفاده از فرامین صوتی

• فعال نمودن فرمان صوتی

کلید  را به مدت (کمتر از ۰/۸ ثانیه) فشار دهید.

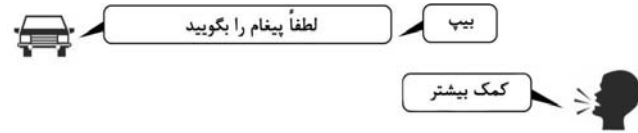

کمک بیشتر  
می‌توانید بگویید رادیو ، AM ، FM ، مدیا ، USB ، AUX ، CD ،  
موسیقی من ، iPod ، سیستم صوتی بلوتوث، تلفن ، سابقه تماس  
یا دفترچه تلفن، لطفاً فرمان دهید.

• رد کردن تشخیص صوت

کلید  را به مدت کوتاه (کمتر از ۰/۸ ثانیه) فشار دهید:

لطفاً بگویید ....  زمانی که پیام راهنما در حال پخش است.

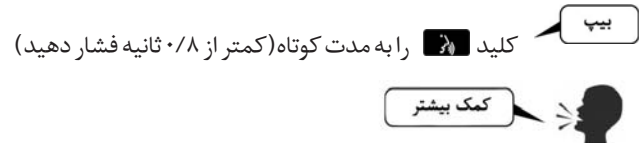

کمک بیشتر  
می‌توانید بگویید رادیو ، AM ، FM ، مدیا ، USB ، AUX ، CD ،  
موسیقی من ، iPod ، سیستم صوتی بلوتوث، تلفن ، سابقه تماس  
یا دفترچه تلفن، لطفاً فرمان دهید.

• پایان فرامین صوتی

کلید  را به مدت کوتاه (کمتر از ۰/۸ ثانیه) فشار دهید:



۱

۲

۳

۴

۵

۶

۷

۸

۱

## لیست فرامین صوتی

• فرامین معمول: فرامینی که در تمام موقعیت ها استفاده می شود (با این وجود، برخی فرامین در موقعیت های خاص پشتیبانی نمی شوند).

فرمان	عملکرد
More Help (کمک بیشتر)	راهنمایی برای فرامینی که در همه جا در سیستم قابل استفاده هستند، فراهم می آورد.
Help (کمک)	راهنمایی برای فرامینی که در حال حاضر قابل استفاده هستند فراهم می آورد.
Call<Name> تماس (نام)	با نامی که در دفترچه تلفن ذخیره شده است، تماس بگیرد. (مثال "John" Call)
Phone (تلفن)	راهنمایی برای فرامین مرتبط با تلفن فراهم می آورد. پس از گفتن این فرمان، بگویید "Call History" (سابقه تماس) "Phone Book" (دفترچه تلفن)، "Dial Number" (تماس با شماره) تا فرامین فوق انجام شوند.
Call History (سابقه تماس)	صفحه سابقه تماس ها را نشان می دهد.
Phone Book (دفترچه تلفن)	دفترچه تلفن را بر روی صفحه نمایش نشان می دهد. پس از گفتن این فرمان نامی ذخیره شده در دفترچه تلفن را بگویید تا تماس به طور اتوماتیک برقرار شود.
Dial Number (تماس با شماره)	صفحه نمایش شماره را نشان می دهد، پس از گفتن این فرمان، می توانید شماره ای را که می خواهید بگیرید، بگویید.
Redial (تکرار تماس)	آخرین تماس دوباره برقرار می شود.
Radio (رادیو)	<ul style="list-style-type: none"> <li>• حین گوش دادن به رادیو، صفحه بعدی رادیو را نشان می دهد.</li> <li>• حین گوش دادن به منبع دیگر، آخرین صفحه رادیویی استفاده شده را نشان می دهد.</li> </ul> <p>AMA ← AM ← FMA ← FM2 ← FM1</p>

فرمان	عملکرد
FM	<ul style="list-style-type: none"> <li>• حین گوش دادن به رادیو FM، حالت حاضر را حفظ می کند.</li> <li>• حین گوش دادن به منبع دیگر، آخرین صفحه FM را نشان می دهد.</li> </ul>
FM1	صفحه FM1 را نشان می دهد.
FM2	صفحه FM2 را نشان می دهد.
FMA	صفحه FMA را نشان می دهد.
AM	صفحه AM را نشان می دهد.
AMA	صفحه AMA را نشان می دهد.
FM Preset 6~1 کنال پیش تنظیم تا FM6	آخرین ایستگاه FM ذخیره شده در کلیدهای 1 تا 6 را پخش می کند.
AM Preset 6~1 کنال پیش تنظیم تا AM 6	آخرین ایستگاه AM ذخیره شده در کلیدهای 1 تا 6 را پخش می کند.
FM 87.5 ~ 107.9	ایستگاه FM ارسالی در این فرکانس را پخش می کند.
AM 530 ~ 1710	ایستگاه AM ارسالی در این فرکانس را پخش می کند.
TA on اطلاعات ترافیکی روشن	اطلاعات ترافیکی را فعال می کند.
TA off اطلاعات ترافیکی خاموش	اطلاعات ترافیکی را غیر فعال می کند.
News on اخبار روشن	دریافت اخبار جاده ای را فعال می کند.
NEWS off اخبار خاموش	دریافت اخبار جاده ای را غیر فعال می کند.

عملکرد	فرمان
سیستم صوتی جانبی خارجی متصل شده را پخش می کند.	AUX تجهیزات جانبی
موسیقی ذخیره شده در سیستم صوتی متصل شده مجهز به بلوتوث را پخش می کند.	Bluetooth Audio بلوتوث صوتی
صدای رادیو یا موسیقی را قطع می کند	Mute بی صدا
آخرین فرمان را تکرار می کند.	Pardon ? بیخشید؟
فرامین صوتی را به پایان می رساند.	Cancel (Exit) لغو (خروج)

عملکرد	فرمان
به صفحه مدیایی که آخرین بار پخش شده، تغییر وضعیت می دهد.	Media مدیا
در صورت جا زدن CD آهنگ مربوطه را پخش می کند.	Play Track 1 ~30 آهنگ ۱ تا ۳۰ را پخش کن
موسیقی ذخیره شده در CD را پخش می کند	CD
به صفحه آهنگ های CD یا صفحه انتخاب فایل تغییر وضعیت می دهد. ● در CD صوتی، به صفحه تغییر وضعیت داده و شماره آهنگ مورد نظر برای پخش را بگویید. ● به صفحه نمایش انتخاب فایل MP3 CD تغییر وضعیت می دهد. سپس برای انتخاب پخش موسیقی به طور دستی عمل کنید.	Search CD جستجو در CD
موسیقی درون USB را پخش می کند.	USB
به صفحه انتخاب فایل USB تغییر وضعیت می دهد؛ سپس برای انتخاب و پخش موسیقی به طور دستی عمل کنید.	Search USB جستجو در USB
موسیقی درون iPod را پخش می کند.	iPod
به صفحه انتخاب فایل iPod تغییر وضعیت می دهد. سپس برای انتخاب و پخش موسیقی به طور دستی عمل کنید.	Search iPod جستجو در iPod
موسیقی ذخیره شده در موسیقی من را پخش می کند.	My Music (موسیقی من)
به صفحه انتخاب فایل My Music تغییر وضعیت می دهد. سپس برای انتخاب و پخش موسیقی به طور دستی عمل کنید.	Search My Music جستجو در موسیقی من

۱

۲

۳

۴

۵

۶

۷

۸

۹

• فرامین صوتی رادیو FM/AM : حین گوش دادن به رادیو FM/AM می توانید از این فرامین صوتی استفاده کنید.

• فرامین Audio CD : حین گوش دادن به CD صوتی می تواند از این فرامین صوتی استفاده نمایید.

فرمان	عملکرد
Preset 1~6	ایستگاه‌های ذخیره شده در کلیدهای پیش تنظیم 1 تا 6 را پخش می کند.
Auto Store	فرکانس در حال پخش رادیویی باقوی ترین دریافت را به طور اتوماتیک ذخیره اتوماتیک
Preset Save 1~6	فرکانس ارسالی حاضر را در کلید پیش تنظیم 1 تا 6 ذخیره می کند.
Seek up	ایستگاه رادیویی بعدی با فرکانس بالاتر قابل دریافت را پخش می کند.
Seek down	ایستگاه رادیویی قبلی با فرکانس پایین تر قابل دریافت را پخش می کند.
Next Preset	ایستگاه رادیویی ذخیره شده در کلید پیش تنظیم بعد از کلید کانال حاضر را پخش می کند. (به طور مثال: زمانی که در حال حاضر به ایستگاه ذخیره شده در کلید 3 گوش می دهید، با گفتن این فرمان ایستگاه ذخیره شده در کلید 4 پخش می شود.)
Previous Preset	ایستگاه رادیویی ذخیره شده در کلید پیش تنظیم قبل از کلید کانال حاضر را پخش می کند. (به طور مثال: زمانی که در حال حاضر به ایستگاه ذخیره شده در کلید 3 گوش می دهید، با گفتن این فرمان ایستگاه ذخیره شده در کلید 2 پخش می شود.)
SCAN	فرکانس های قابل دریافت را از باند حافظه انتخاب کرده و هر کدام را به مدت 10 ثانیه پخش می کند.
Preset Scan	از کلید پیش تنظیم حاضر به کلید پیش تنظیم بعدی حرکت کرده و هر کدام را به مدت 10 ثانیه پخش می کند.
AF on	عملکرد فرکانس متناوب را فعال می کند.
AF off	عملکرد فرکانس متناوب را غیرفعال می کند.
Region	عملکرد کد ناحیه را فعال می کند.

فرمان	عملکرد
Region off	عملکرد که ناحیه را غیر فعال می کند.
Program Type	به صفحه انتخاب نوع برنامه RDS تغییر وضعیت می دهد. سپس به طور دستی برنامه مورد نظر را انتخاب نمایید.
Random	آهنگ های درون CD را به طور تصادفی پخش می کند.
Random off	عملکرد پخش تصادفی را غیر فعال می کند و آهنگ ها را به ترتیب پخش می کند.
Repeat	آهنگ حاضر را تکرار می کند.
Repeat off	عملکرد تکرار را غیر فعال کرده و آهنگ ها را به ترتیب پخش می کند.
Next Track	آهنگ بعدی را پخش می کند.
Previous Track	آهنگ قبلی را پخش می کند
Scan	آهنگ ها را با شروع از آهنگ بعدی اسکن کرده و هر کدام را 10 ثانیه پخش می کند.
Track 1~30	شماره آهنگ مورد نظر را پخش می کند.
Search Track	به صفحه انتخاب آهنگ تغییر وضعیت می دهد. سپس نام آهنگ را بگویند تا آهنگ مورد نظر پخش شود.
Information	صفحه اطلاعات همراه آهنگ حاضر را نمایش می دهد.

• فرامین iPod: حین گوش دادن به iPod، می‌توانید از این فرامین صوتی استفاده کنید.

عملکرد	فرمان
تمام آهنگ‌های ذخیره شده به طور تصادفی پخش می‌شوند.	All Random پخش تصادفی تمام موارد
آهنگ‌های درون فولدر حاضر به طور تصادفی پخش می‌شوند.	Random پخش تصادفی
عملکرد پخش تصادفی را غیرفعال کرده و فایل‌ها را به ترتیب پخش می‌کند.	Random Off پخش تصادفی غیرفعال
آهنگ حاضر را تکرار می‌کند.	Repeat (تکرار)
تکرار پخش را غیرفعال نموده و فایل‌ها را به ترتیب پخش می‌کند.	Repeat Off تکرار غیرفعال
آهنگ بعدی را پخش می‌کند.	Next Song آهنگ بعدی
آهنگ قبلی را پخش می‌کند.	Previous Song آهنگ قبلی
به صفحه انتخاب فایل تغییر وضعیت می‌دهد.	Search Song جستجوی آهنگ
صفحه اطلاعات همراه فایل حاضر را نمایش می‌دهد.	Information اطلاعات

• فرامین MP3 CD/USB: حین گوش دادن به فایل‌های موسیقی درون CD و USB می‌توانید از این فرامین صوتی استفاده کنید.

عملکرد	فرمان
فایل‌های درون فولدر حاضر به طور تصادفی پخش می‌شوند.	Random پخش تصادفی
تمام فایل‌های ذخیره شده به طور تصادفی پخش می‌شوند.	All Random پخش تصادفی تمام موارد
عملکرد پخش تصادفی را غیرفعال کرده و فایل‌ها را به ترتیب پخش می‌کند.	Random Off پخش تصادفی غیرفعال
فایل حاضر را تکرار می‌کند.	Repeat (تکرار)
تمام فایل‌های درون فولدر حاضر را تکرار می‌کند.	Folder Repeat تکرار فولدر
تکرار پخش را غیرفعال نموده و فایل‌ها را به ترتیب پخش می‌کند.	Repeat Off تکرار غیرفعال
فایل بعدی را پخش می‌کند.	Next File (فایل بعدی)
فایل قبلی را پخش می‌کند.	Previous File فایل قبلی
فایل‌ها را با شروع از فایل بعدی اسکن کرده و هر کدام را به مدت ۱۰ ثانیه پخش می‌کند.	Scan اسکن
به صفحه انتخاب فایل تغییر وضعیت می‌دهد.	Search File جستجوی فایل
به صفحه انتخاب فولدر تغییر وضعیت می‌دهد.	Search Folder جستجوی فولدر
صفحه اطلاعات همراه فایل حاضر را نمایش می‌دهد.	Information اطلاعات
فایل حاضر را در موسیقی من My Music کپی می‌کند.	Copy (کپی)

۱

۲

۳

۴

۵

۶

۷

۸

۹



- فرامین تکنولوژی صوتی اتصال بی سیم بلوتوث Bluetooth :  
حین گوش دادن به موسیقی داخل تلفن همراه می توانید از این فرامین صوتی استفاده کنید.

عملکرد	فرمان
آهنگ متوقف شده حاضر را پخش می کند.	Play پخش
پخش آهنگ حاضر را متوقف می کند.	Pause مکث

- فرامین My Music : حین گوش دادن به فایل های موسیقی من می توانید از این فرامین صوتی استفاده کنید.

عملکرد	فرمان
فایل های درون فولدر حاضر به طور تصادفی پخش می شوند.	Random پخش تصادفی
عملکرد پخش تصادفی را غیر فعال کرده و فایل ها را به ترتیب پخش می کند.	Random Off پخش تصادفی غیر فعال
فایل حاضر را تکرار می کند.	Repeat (تکرار)
تکرار پخش را غیر فعال نموده و فایل ها را به ترتیب پخش می کند.	Repeat Off تکرار غیر فعال
فایل بعدی را پخش می کند.	Next File (فایل بعدی)
فایل قبلی را پخش می کند.	Previous File فایل قبلی
فایل ها را با شروع از فایل بعدی اسکن کرده و هر کدام را به مدت ۱۰ ثانیه پخش می کند.	Scan اسکن
به صفحه انتخاب فایل تغییر وضعیت می دهد.	Search File جستجوی فایل
صفحه اطلاعات همراه فایل حاضر را نمایش می دهد.	Information اطلاعات
فایل حاضر را حذف کنید. می توانید برای این عملکرد درخواست تایید را فعال نمایید.	Delete حذف
تمام فایل های ذخیره شده در موسیقی من را حذف کنید. می توانید برای این عملکرد درخواست تایید را فعال نمایید.	Delete All حذف تمام موارد

ضمیمه

شرح	نام
کانال ها را به طور اتوماتیک انتخاب و ذخیره کنید.	AST (ذخیره اتوماتیک)
بلندی صدا را با توجه به سرعت خودرو کنترل می کند.	SDVC

۱

۲

۳

۴

۵

۶

۷

۸

I

■ سیستم پخش CD ( در مدل های مجهز به RDS ) : AM100A7EE , AM110A7EE



\* در صورت مجهز نبودن سیستم صوتی به تکنولوژی اتصال بی سیم بلوتوث Bluetooth® ، لوگوی بلوتوث Bluetooth مشاهده نخواهد شد.

## کلیدهای کنترل و عملکردهای سیستم

\* صفحات و نحوه انجام تنظیمات، بسته به سیستم صوتی انتخابی ممکن است متفاوت باشد.

۱ واحد صوتی

۲ (مدل های مجهز به RDS و تکنولوژی اتصال بی سیم بلوتوث Bluetooth)



۱

۲

۳

۴

۵

۶

۷

۸

۹

5. کلید مدور روشن خاموش / تنظیم بلندی صدا

PWR/VOL

Power ( روشن، خاموش) : برای روشن و خاموش نمودن سیستم کلید را فشار دهید.

Volume (بلندی صدا) : برای کنترل بلندی صدا، کلید را به راست / چپ بچرخانید.

SEEK TRACK

6. جستجو/ آهنگ

حین فشار کلید به مدت کوتاه (کمتر از ۰/۸ ثانیه):

- در حالت رادیو: فرکانس قبلی / بعدی پخش می شود.

- مدیا (CD/USB/iPod/My Music) : آهنگ (فایل) را تغییر می دهد.

حین فشار دادن و نگه داشتن کلید به مدت طولانی (بیش از ۰/۸ ثانیه):

- در حالت رادیو: فرکانس ها را به طور مداوم تغییر می دهد. پس از رها کردن کلید، فرکانس حاضر پخش می شود.

- مدیا (CD/USB/iPod/ My Music) : به سرعت در آهنگ به سمت جلو یا عقب حرکت می کند.

- حین تماس هندزفری، بلندی صدای تماس را کنترل می کند.

1. خروج

با فشار کلید، CD خارج می شود.

RADIO

2. رادیو  
به حالت پخش رادیو (FM/AM) تغییر وضعیت می دهد.

باهر بار فشار کلید، وضعیت به ترتیب زیر تغییر می کند:

FM1 ← FM2 ← FMA ← AM ← AMA

MEDIA

3. مدیا MEDIA  
به حالت پخش مدیا تغییر وضعیت می دهد.  
باهر بار فشار کلید، وضعیت به ترتیب زیر تغییر می کند:

CD,USB(iPod) AUX,My Music ,BT Audio

4. تلفن ( در مدل های مجهز به

تکنولوژی اتصال بی سیم بلوتوث Bluetooth)

به حالت تلفن تغییر وضعیت می دهد.

\* حین عدم اتصال تلفن، صفحه نمایش اتصال، نمایش داده می شود.

۱

۲

۳

۴

۵

۶

۷

۸

۹

**SCAN** اسکن 10.

حالت رادیو: هر کدام از ایستگاه های دریافتی را به مدت ۵ ثانیه پخش می کند.

حالت مدیا (CD / USB / iPod / My Music) : هر آهنگ (فایل) را به مدت ۱۰ ثانیه پخش می کند.

**تنظیمات** 11.

به حالت تنظیمات تغییر وضعیت می دهد.

**TUNE** کلید مدور 12.

حالت رادیو: برای تغییر فرکانس، کلید مدور را بچرخانید.

حالت مدیا (CD/ USB /iPod / My Music): به صفحه نمایش جستجوی آهنگ ها/ کانال ها/ فایل ها تغییر وضعیت می دهد.

**PTY FOLDER** فولدر 13.

در حالت رادیو RDS : نوع برنامه های رادیویی جاده ای را جستجو می کند.  
در حالت CD / USB/MP3 : فولدرها را جستجو می کند.



7. تنظیم دوباره RESET

سیستم را به تنظیمات کارخانه باز می گرداند.

**☾** 8.

صفحه نمایش را روشن/خاموش می کند.

**TA** 9.

عملکرد اطلاعات ترافیکی را روشن/خاموش می کند.

سیستم صوتی



16. مدیا MEDIA

حالت مدیا را فعال می کند.  
 با هر بار فشار کلید، وضعیت به ترتیب زیر تغییر می کند. (CD/USB/iPod/AUX/ My Music)

14. FM

به حالت FM تغییر وضعیت می دهد.  
 با هر بار فشار کلید، وضعیت به ترتیب تغییر می کند. FMA ← FM2 ← FM1

15. AM

به حالت AM تغییر وضعیت می دهد.  
 با هر بار فشار کلید، وضعیت به ترتیب زیر تغییر می کند. AMA ← AM

سیستم پخش CD : AM110A7GL, AM100A7GL , AM110A7GN, AM100A7GN, AM110A7GE, AM100A7GE, AM110A7GG, AM100A7GG



\* در صورت مجهز نبودن سیستم صوتی به تکنولوژی اتصال بی سیم بلوتوث Bluetooth® ، لوگوی بلوتوث Bluetooth مشاهده نخواهد شد.

## کلیدهای کنترل و عملکردهای سیستم

\* صفحات و نحوه انجام تنظیمات، بسته به سیستم صوتی انتخابی ممکن است متفاوت باشد.

### واحد کنترل صوتی

(مدل‌های مجهز به تکنولوژی اتصال بی سیم بلوتوث Bluetooth)



- ۱
- ۲
- ۳
- ۴
- ۵
- ۶
- ۷
- ۸
- ۹

1. خروج خارج می‌شود.  
 با فشار کلید، CD خارج می‌شود.

2. رادیو **RADIO**  
 به حالت پخش رادیو (FM/AM) تغییر وضعیت می‌دهد.

باهر بار فشار کلید، وضعیت به ترتیب زیر تغییر می‌کند:  
 FM1 ← FM2 ← FMA ← AM ← AMA

3. مدیا **MEDIA**  
 به حالت پخش مدیا تغییر وضعیت می‌دهد.  
 با هر بار فشار کلید، وضعیت به ترتیب زیر تغییر می‌کند:

CD, USB(iPod), AUX, My Music, BT Audio  
 4. تلفن **PHONE** (در مدل‌های مجهز به تکنولوژی اتصال بی سیم بلوتوث Bluetooth)  
 به حالت تلفن تغییر وضعیت می‌دهد.  
 \* حین عدم اتصال تلفن، صفحه نمایش اتصال، نمایش داده می‌شود.

5. کلید مدور روشن خاموش / تنظیم بلندی صدا  
 PWR/VOL  
 Power (روشن، خاموش): برای روشن و خاموش نمودن سیستم کلید را فشار دهید.  
 Volume (بلندی صدا): برای کنترل بلندی صدا، کلید را به راست / چپ بچرخانید.

6. جستجو/ آهنگ **SEEK TRACK**  
 حین فشار کلید به مدت کوتاه (کمتر از ۰/۸ ثانیه):  
 - در حالت رادیو: فرکانس قبلی / بعدی پخش می‌شود.  
 - مدیا (CD/USB/iPod/My Music): آهنگ (فایل) را تغییر می‌دهد.  
 حین فشار دادن و نگه داشتن کلید به مدت طولانی (بیش از ۰/۸ ثانیه):  
 - در حالت رادیو: فرکانس‌ها را به طور مداوم تغییر می‌دهد. پس از رها کردن کلید، فرکانس حاضر پخش می‌شود.  
 - مدیا (CD/USB/iPod/ My Music): به سرعت در آهنگ به سمت جلو یا عقب حرکت می‌کند.  
 - حین تماس هندزفری، بلندی صدای تماس را کنترل می‌کند.



۱

۲

۳

۴

۵

۶

۷

۸

۹

**SCAN** 10. اسکن

حالت رادیو: هر کدام از ایستگاه های دریافتی را به مدت ۵ ثانیه پخش می کند.

حالت مدیا (CD / USB / iPod / My Music) : هر آهنگ (فایل) را به مدت ۱۰ ثانیه پخش می کند.

**SETUP** 11. تنظیمات

به حالت تنظیمات تغییر وضعیت می دهد.

**TUNE** 12. کلید مدور

حالت رادیو: برای تغییر فرکانس، کلید مدور را بچرخانید.

حالت مدیا (CD/ USB /iPod / My Music): به صفحه نمایش جستجوی آهنگ ها/ کانال ها/ فایل ها تغییر وضعیت می دهد.

**FOLDER** 13. فولدر

در حالت CD / USB/MP3 : فولدرها را جستجو می کند.



7. تنظیم دوباره RESET

سیستم را به تنظیمات کارخانه باز می گرداند.

**DISP** 8.

صفحه نمایش را روشن / خاموش می کند.

9. بی صدا

صدای سیستم صوتی را قطع می کند.

سیستم صوتی (واحد کنترل صوتی)



16. مدیا **MEDIA**  
 حالت مدیا را فعال می کند.  
 با هر بار فشار کلید، وضعیت به ترتیب زیر تغییر می کند. (CD/USB/iPod/AUX/ My Music)

14. **FM**

به حالت FM تغییر وضعیت می دهد.  
 با هر بار فشار کلید، وضعیت به ترتیب تغییر می کند. FM1 ← FM2

15. **AM**

به حالت AM تغییر وضعیت می دهد.

### کلیدهای کنترل روی غریبک فرمان



1. بی صدا MUTE

صدای سیستم صوتی را قطع می کند.

2. منبع MODE

با هر بار فشار کلید، منبع انتخابی به ترتیب زیر تغییر می کند:

AMA ← AM ← FMA ← FM2 ← FM1  
 ← USB یا iPod ← AUX ← My Music  
 BT Audio

در صورتی که مدیا متصل نباشد یا CD در دستگاه نباشد، حالت مذکور غیر فعال می شود.

3. کنترل بلندی صدا VOLUME

برای کنترل بلندی صدا مورد استفاده قرار می گیرد.

4. جستجو SEEK

فشار کوتاه مدت کلید (کمتر از ۰/۸ ثانیه)

- حالت رادیو: فرکانس های دریافتی ذخیره شده در کلیدهای پیش تنظیم را جستجو می کند.  
 - حالت مدیا (CD/USB/iPod /My Music/BT Audio): آهنگ، فایل یا فصل را عوض می کند.

فشار دادن و نگه داشتن کلید (بیش از ۰/۸ ثانیه)  
 - حالت رادیو: به طور اتوماتیک فرکانس های ارسالی و کانال ها را جستجو می کند.

- حالت مدیا (CD/USB/iPod /My Music): به سرعت در آهنگ (فایل) به سمت جلو یا عقب حرکت می کند.

5. (در صورت مجهز بودن)

فشار کوتاه مدت کلید (کمتر از ۰/۸ ثانیه)  
 - عملکرد تشخیص صوت فعال می شود.

- حین فشار کلید در صورت فرمان صوتی، فرمان متوقف شده و فرمان صوتی در حالت انتظار می ماند.

فشار دادن و نگه داشتن کلید (بیش از ۰/۸ ثانیه)  
 - عملکرد تشخیص صوت غیر فعال می شود.

۱

۲

۳

۴

۵

۶

۷

۸

۹



.6

- فشار کوتاه مدت کلید (کمتر از ۰/۸ ثانیه)
- در صورت فشار کلید حین نمایش صفحه تلفن، صفحه سابقه تماسها نمایش داده می شود.
- در صورت فشار کلید در صفحه نمایش شماره تلفن، تماس برقرار می شود.
- در صورت فشار کلید حین نمایش صفحه تماس ورودی، به تماس پاسخ داده می شود.
- در صورت فشار کلید حین تماس پشت خطی، به تماس پشت خطی تغییر وضعیت می دهد.
- فشار دادن و نگه داشتن کلید (بیش از ۰/۸ ثانیه)
- در صورت فشار کلید در حالت قرار داشتن تکنولوژی اتصال بی سیم بلوتوث در انتظار، آخرین تماس تکرار می شود.
- در صورت فشار کلید حین صحبت با تکنولوژی بی سیم هندزفری بلوتوث، تماس را به تلفن همراه انتقال می دهد. (تماس های خصوصی)
- در صورت فشار کلید حین صحبت با تلفن همراه، تماس به تکنولوژی بی سیم هندزفری بلوتوث منتقل می شود. (فقط زمانی انجام می شود که هندزفری مجهز به بلوتوث متصل شده باشد).



.7

- تماس را قطع می کند.

۱

۲

۳

۴

۵

۶

۷

۸

۹

1. نمایش منبع صوتی (Mode Display)  
حالت عملکردی حاضر را نمایش می دهد.

2. فرکانس (Frequency)  
فرکانس حاضر را نمایش می دهد.

3. پیش تنظیم (Preset)  
کلید پیش تنظیم حاضر 1 تا 6 را نمایش می دهد.

4. صفحه نمایش پیش تنظیم (Preset Display)  
کلیدهای پیش تنظیم ذخیره شده را نمایش می دهد.

5. ذخیره اتوماتیک (Autostore)  
به طور اتوماتیک فرکانس های با دریافت قوی را در کلیدهای پیش تنظیم ذخیره می کند.

6. منوی RDS (Rds Menu)  
منوی کانال های جاده ای RDS را نمایش می دهد.

7. اطلاعات RDS (Rds Info)  
اطلاعات کانال های جاده ای RDS ارسالی را نمایش می دهد.

حالت رادیو (مدل های مجهز به RDS)  
AM100A7EE , AM110A7EE

صفحه نمایش حالت کلی



## تغییر وضعیت به حالت درایو

فشار دادن کلید رادیو **RADIO** وضعیت فعال را به ترتیب زیر تغییر می دهد.

FM1 ← FM2 ← FMA ← AM ← AMA

فشار دادن کلید **FM** یا **AM** وضعیت عملکردی را به ترتیب زیر تغییر می دهد:

FM1 ← FM2 ← FMA و AM ← AMA



در صورتی که حالت پیغام های راهنما از طریق **SETUP** و **Setup** سپس [Display] فعال شده باشد، فشار دادن کلید **RADIO** ، صفحه پیغام های راهنمای رادیو را نمایش می دهد.

برای تغییر بزرگنمایی کلید TUNE را بچرخانید؛ برای انتخاب گزینه کلید Tune را فشار دهید.

## جستجوی فرکانس های رادیویی

استفاده از کلید جستجو SEEK

برای پخش فرکانس قبل / بعدی، کلید **SEEK TRACK** را فشار دهید.

استفاده از کلید مدور TUNE

برای انتخاب فرکانس مورد نظر کلید مدور TUNE را بچرخانید.

- FM : فرکانس ها با فواصل ۵۰KHz افزایش / کاهش می یابد.
- AM : فرکانس ها را با فواصل ۹ KHz افزایش / کاهش می یابد.

## استفاده از حالت رادیو

انتخاب/ذخیره در کلیدهای پیش تنظیم

برای پخش ایستگاه ذخیره شده در کلیدهای پیش تنظیم، کلید مورد نظر **1** ~ **6** را فشار دهید.



برای نمایش اطلاعات ارسالی فرکانس ذخیره شده در هر کدام از کلیدهای پیش تنظیم، کلید **INFO** را فشار دهید.



۱

۲

۳

۴

۵

۶

۷

۸

۹

## \*یادآوری

حین گوش دادن به فرکانسی، در صورت تمایل به ذخیره کردن آن در کلید پیش تنظیم، یکی از کلیدهای پیش تنظیم 1 تا 6 را فشار داده و نگه دارید (بیش از ۰/۸ ثانیه) تا فرکانس حاضر در کلید انتخابی ذخیره شود.

### ذخیره اتوماتیک

برای ذخیره اتوماتیک ایستگاه های با فرکانس قوی، کلید  را فشار دهید.

## \*یادآوری

حین عملکرد ذخیره اتوماتیک، فشار دادن مجدد کلید لغو [Cancel] ، عملکرد ذخیره اتوماتیک را لغو کرده و فرکانس قبلی را پخش می کند.

## منوی کانال های جاده ای RDS

برای تنظیم عملکردهای فرکانس های متناوب AF ناحیه Region و اخبار News، کلید  را فشار دهید.



## \*یادآوری

منوی RDS در حالت AM یا AMA پشتیبانی نمی شود.

## اسکن Scan

در حالت رادیو :  
- فشار دادن کوتاه مدت کلید (کمتر از ۰/۸ ثانیه) :  
هر ایستگاه را به مدت ۵ ثانیه پخش می کند.

## \*یادآوری

پس از اتمام عملکرد اسکن، فرکانس قبلی پخش می شود.

حین عملکرد اسکن، فشار دادن مجدد کلید اسکن **SCAN** ، عملکرد را لغو می کند.

۱

۲

۳

۴

۵

۶

۷

۸

۹

نوع برنامه

TA (اطلاعات ترافیکی)

برای جستجوی نوع برنامه مورد نظر کلید **PTY FOLDER** را فشار دهید.

برای فعال/غیر فعال نمودن، اطلاعات ترافیکی TA، کلید **TA** را فشار دهید.

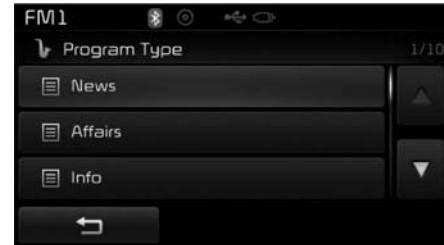

برای یافتن نوع برنامه مورد نظر، کلید مدور **TUNE** را بچرخانید. پس از یافتن برنامه، برای انتخاب برنامه، کلید مدور **TUNE** را فشار دهید. پس از انتخاب حالت برنامه مورد نظر، حین چشمک زدن برنامه (حدود ۵ ثانیه)، فشار دادن کلید **PTY FOLDER** امکان انتخاب نوع دیگری از برنامه های ارسالی را فراهم می آورد.

- ۱
- ۲
- ۳
- ۴
- ۵
- ۶
- ۷
- ۸
- ۹



### تغییر وضعیت به حالت درایو

فشار دادن کلید رادیو **RADIO** وضعیت فعال را

به ترتیب زیر تغییر می دهد.

FM1 ← FM2 ← AM

فشار دادن کلید **FM** یا **AM** وضعیت

عملکردی را به ترتیب زیر تغییر می دهد:

FM1 ← FM2 و AM

در صورتی که حالت پیغام های راهنما از طریق

**SETUP** و **سپس** [Display] فعال شده باشد،

فشار دادن کلید **RADIO** ، صفحه پیغام های

راهنمای رادیو را نمایش می دهد.



برای تغییر بزرگنمایی کلید TUNE را  را بچرخانید. برای انتخاب گزینه کلید Tune را فشار دهید.

1. نمایش منبع صوتی (Mode Display)

حالت عملکردی حاضر را نمایش می دهد.

2. فرکانس (Frequency)

فرکانس حاضر را نمایش می دهد.

3. پیش تنظیم (Preset)

کلید پیش تنظیم حاضر 1 تا 6 را نمایش می دهد.

4. صفحه نمایش پیش تنظیم (Preset Display)

کلیدهای پیش تنظیم ذخیره شده را نمایش می دهد.

5. ذخیره اتوماتیک (Autostore)

به طور اتوماتیک فرکانس های با دریافت قوی را در

کلیدهای پیش تنظیم ذخیره می کند.

### وضعیت رادیو

AM110A7GG , AM100A7GG

AM110A7GE , AM100A7GE

AM110A7GN , AM100A7GN

AM110A7GL , AM100A7GL

### صفحه کلی وضعیت



## جستجوی فرکانس های رادیویی

استفاده از کلید جستجو SEEK

برای پخش فرکانس قبل / بعدی کلید، SEEK TRACK، را فشار دهید.

استفاده از کلید مدور TUNE

برای انتخاب فرکانس مورد نظر کلید مدور TUNE را بچرخانید.

- FM : فرکانس ها را با فواصل 100 KHZ افزایش / کاهش می یابد.
- AM : فرکانس ها را با فواصل 9 KHZ افزایش / کاهش می یابد.

## استفاده از حالت رادیو

انتخاب / ذخیره در کلیدهای پیش تنظیم

برای نمایش اطلاعات ارسالی فرکانس ذخیره شده در هر کدام از کلیدهای پیش تنظیم ، کلید Preset را فشار دهید.



برای پخش ایستگاه دلخواه ذخیره شده در کلیدهای پیش تنظیم، کلید 1 ~ 6 را فشار دهید.

## \* یادآوری

حین گوش دادن به فرکانسی ، در صورت تمایل به ذخیره کردن آن در کلید پیش تنظیم، یکی از کلیدهای پیش تنظیم 1 تا 6 را فشار داده و نگه دارید (بیش از ۸/۰ ثانیه) تا فرکانس حاضر در کلید انتخابی ذخیره شود.

## ذخیره اتوماتیک

برای ذخیره اتوماتیک ایستگاه های با فرکانس قوی، کلید A.store را فشار دهید.

## اسکن

برای پخش تمام ایستگاه های با فرکانس قوی تر به مدت ۵ ثانیه، کلید SCAN را فشار دهید.

برای نمایش پخش ایستگاه های ذخیره شده در کلیدهای پیش تنظیم به مدت ۵ ثانیه، کلید اسکن SCAN را فشار داده و نگه دارید (بیش از ۸/۰ ثانیه).

## \* یادآوری

- پس از کامل شدن اسکن، فرکانس قبلی از سرگرفته می شود.
- حین عملکرد اسکن، فشار دادن مجدد کلید اسکن SCAN ، عملکرد اسکن را لغو می کند.

## وضعیت CD صوتی AUDIO CD

### صفحه نمایش کلی وضعیت



< در مدل های مجهز به RDS >



1. منبع صوتی (Mode)

منبع عملکردی حاضر را نمایش می دهد.

2. وضعیت عملکردی (Operation State)

عملکرد تکرار / پخش تصادفی / اسکن را نمایش می دهد.

3. اطلاعات آهنگ (Track Info)

اطلاعاتی در مورد آهنگ حاضر را نمایش می دهد.

4. پخش / مکث (Play / Pause)

حالت پخش / مکث را تغییر می دهد.

5. مدت زمان پخش (Play Time)

مدت زمانی که از پخش آهنگ گذشته را نمایش می دهد.

6. اطلاعات (Info)

اطلاعات دقیقی در مورد آهنگ حاضر را نمایش می دهد.

7. پخش تصادفی (Random (shuffle)

عملکرد پخش تصادفی را فعال / غیر فعال می کند.

8. تکرار (Repeat)

عملکرد تکرار را فعال / غیر فعال می کند.

9. لیست (List)

به صفحه نمایش لیست تغییر وضعیت می دهد.

۱

۲

۳

۴

۵

۶

۷

۸

۹

## استفاده از وضعیت CD صوتی

پخش/مکث در آهنگ های درون CD پس از بارگذاری CD صوتی، این وضعیت به طور اتوماتیک فعال شده، پخش آهنگ شروع می شود.



< در مدل های مجهز به RDS >



حین پخش، برای متوقف نمودن آهنگ، کلید **||** را فشار داده و برای از سرگیری پخش، کلید **▶** را فشار دهید.

## \* یادآوری

- فقط CD های صوتی اصلی پشتیبانی می شود. استفاده از دیگر CD ها (به طور مثال CD های کپی شده CD-R و CD های دارای برچسب) منجر به نقص در شناسایی CD می شود.
- در صورتی که اطلاعات آهنگ نیز در CD صوتی موجود باشد، هنرمند و عنوان آهنگ در صفحه، نمایش داده می شوند.

## تغییر آهنگ

برای حرکت به آهنگ بعدی یا قبلی کلید **SEEK TRACK** را فشار دهید.

## \* یادآوری

- فشار دادن کلید **SEEK TRACK** پس از پخش ۲ ثانیه از آهنگ، آهنگ حاضر را از ابتدا پخش می کند.
- فشار دادن کلید **SEEK TRACK** بیش از پخش ۱ ثانیه از آهنگ، آهنگ قبلی را پخش می کند.

## انتخاب آهنگ از روی لیست List

برای جستجوی آهنگ مورد نظر، کلید مدور **TUNE** را به راست/چپ بچرخانید.



پس از یافتن آهنگ مورد نظر، برای آغاز پخش، کلید مدور **TUNE** را فشار دهید.

حرکت سریع در آهنگ به سمت جلو/عقب

حین پخش، کلید **SEEK TRACK** را فشار داده و نگه دارید (بیش از ۸/۰ ثانیه) تا در آهنگ حاضر سریع به سمت جلو یا عقب حرکت کنید.

## اسکن

برای پخش ۱۰ ثانیه اول هر کدام از فایل ها، کلید **SCAN** را فشار دهید.



### لیست List

برای نمایش صفحه لیست آهنگ‌ها، کلید  برای نمایش صفحه لیست آهنگ‌ها، کلید **List** را فشار دهید.

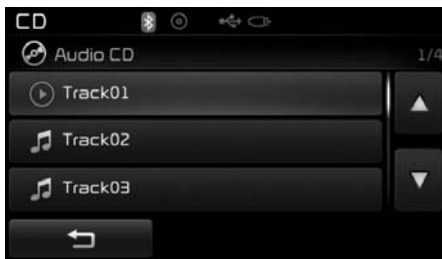

جهت جستجو در لیست آهنگ‌ها کلید مدور TUNE را به راست / چپ بچرخانید. پس از نمایش آهنگ مورد نظر، برای انتخاب و پخش آهنگ، کلید مدور TUNE را فشار دهید.

### اطلاعات Info

برای نمایش اطلاعات دقیق در مورد آهنگ حاضر کلید  (Info) را فشار دهید.

### پخش تصادفی Shuffle

برای پخش آهنگ‌ها به طور تصادفی کلید  (Shuffle) را فشار دهید.

برای غیر فعال کردن عملکرد، مجدداً کلید را فشار دهید.

- عملکرد پخش تصادفی: تمام آهنگ را به طور تصادفی پخش می‌کند.

### تکرار Repeat

برای تکرار آهنگ حاضر، کلید  (Repeat) را فشار دهید.

برای غیر فعال نمودن تکرار، مجدداً کلید را فشار دهید.

— عملکرد تکرار: آهنگ حاضر را تکرار می‌کند.

### منوی وضعیت CD صوتی

در این وضعیت، به ویژگی‌های اطلاعات Info، پخش تصادفی Shuffle، تکرار Repeat و لیست List دسترسی دارید.



< در مدل‌های مجهز به RDS >



## وضعیت CD MP3

### صفحه نمایش کلی وضعیت



1. منبع صوتی (Mode) منبع عملکردی حاضر را نمایش می دهد.
2. وضعیت عملکردی (Operation State) عملکرد حاضر تکرار / پخش تصادفی / اسکن را نمایش می دهد.
3. شماره فایل (file Index) شماره فایل حاضر را نمایش می دهد.
4. اطلاعات فایل (File Info) اطلاعاتی در مورد فایل حاضر را نمایش می دهد.
5. پخش / مکث (Play/Pause) حالت پخش / مکث را تغییر می دهد.
6. مدت زمان پخش (Play Time) مدت زمانی که از آهنگ گذشته را نشان می دهد.
7. اطلاعات (Info) اطلاعات دقیقی در مورد آهنگ حاضر را نمایش می دهد.

8. پخش تصادفی (Shuffle) عملکرد پخش تصادفی را فعال / غیر فعال می کند.
9. تکرار (Repeat) عملکرد تکرار را فعال / غیر فعال می کند.
10. کپی (Copy) آهنگ حاضر را در موسیقی من My Music کپی می کند.
11. لیست (List) به صفحه نمایش لیست، تغییر وضعیت می دهد.



## استفاده از وضعیت CD MP3

### پخش / مکث در فایل های MP3

پس از بارگذاری CD MP3، این وضعیت به طور اتوماتیک فعال شده و پخش آهنگ شروع می شود.



< در مدل های مجهز به RDS >



حین پخش، برای متوقف نمودن آهنگ، کلید **||** را فشار داده و برای از سرگیری پخش، کلید **◀** را فشار دهید.

## \*یادآوری

در صورتی که تعداد فایل ها و فولدرهای درون CD زیاد است، ممکن است خواندن CD بیش از ۱۰ ثانیه طول بکشد و در این مدت لیست آهنگ ها نمایش داده نشده، عملکرد جستجوی آهنگ غیرفعال می باشد. پس از کامل شدن خواندن آهنگ ها، دوباره اقدام کنید.

### تغییر فایل ها

برای حرکت به فایل قبلی یا بعدی کلید **SEEK TRACK** را فشار دهید.

## \*یادآوری

- فشار دادن کلید **SEEK TRACK**، پس از پخش حداقل ۲ ثانیه از فایل، فایل حاضر را از ابتدا پخش می کند.
- فشار دادن کلید **SEEK TRACK**، پیش از پخش ۱ ثانیه از فایل، فایل قبلی را پخش می کند.

## انتخاب فایل از روی لیست List

برای جستجوی فایل مورد نظر، کلید مدور TUNE را به راست / چپ بچرخانید.

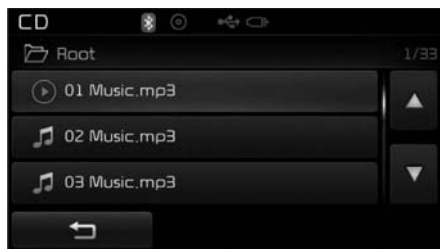

پس از یافتن فایل مورد نظر، برای آغاز پخش، کلید مدور TUNE را فشار دهید.

حرکت سریع در آهنگ به سمت جلو / عقب

حین پخش، برای جلو و عقب بردن آهنگ، کلید **SEEK TRACK** را فشار داده و نگه دارید (بیش از ۰.۸ ثانیه).

### اسکن Scan

برای پخش ۱۰ ثانیه اول هر کدام از فایل ها، کلید اسکن **SCAN** را فشار دهید.

### جستجوی فولدرها

برای جستجو و انتخاب فولدرها، کلید **PTY FOLDER** (یا **FOLDER**) را فشار دهید.

پس از نمایش فولدر، مورد نظر، برای انتخاب آن کلید مدور **TUNE** را فشار دهید.

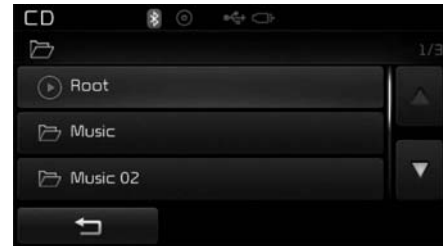

اولین فایل درون فولدر انتخابی پخش می شود.

### منوی وضعیت MP3 CD

در این وضعیت به عملکرد اطلاعات Info، پخش تصادفی Shuffle، تکرار Repeat، کپی Copy و لیست List دسترس دارید.



< در مدل های مجهز به RDS >



### اطلاعات Info

برای نمایش اطلاعات دقیق در مورد فایل حاضر، کلید **i** (یا **Info**) را فشار دهید.

### \* یادآوری

- زمانی که در منوی تنظیمات صفحه نمایش Setup انتخاب کرده باشید، در منوی اطلاعات دقیق، آلبوم/هنرمند/فایل نمایش داده می شوند.
- زمانی که در منوی تنظیمات صفحه پیش فرض "Default display" گزینه "Album Artist Song" را انتخاب کرده باشید، نام فولدر/ نام فایل در منوی اطلاعات دقیق نمایش داده می شوند.
- فقط زمانی عنوان، هنرمند و نام آلبوم نمایش داده می شوند که این اطلاعات به همراه فایل MP3 ضبط شده و فایل دارای برچسب ID3 باشد.

۱

۲

۳

۴

۵

۶

۷

۸

۹



### لیست List

برای نمایش صفحه لیست، کلید  (List) را فشار دهید.

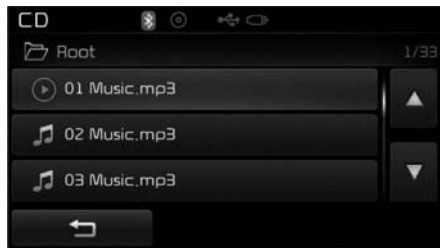

برای جستجو فایل، کلید مدور TUNE  را به راست/چپ بچرخانید. پس از نمایش فایل حاضر، برای انتخاب و پخش کلید مدور TUNE را فشار دهید.

### کپی فایل ها Copy



برای کپی فایل حاضر در موسیقی من My Music، کلید  (Copy) را فشار دهید.

### \*یادآوری

انتخاب عملکردهای دیگر، حین انجام عملکرد کپی، پرسش تاکید لغو کپی را نمایش می دهد. برای لغو گزینه بله "Yes" را انتخاب نمایید.

### پخش تصادفی Shuffle



برای پخش فایل به طور تصادفی کلید  (Shuffle) را فشار دهید.

با هر بار فشار کلید، عملکرد به ترتیب زیر تغییر می کند: پخش تصادفی فولدر  پخش تصادفی تمام موارد  خاموش

- پخش تصادفی فولدر : تمام فایل های موجود در فولدر حاضر به طور تصادفی پخش می شوند.
- پخش تصادفی تمام موارد: تمام فایل ها به طور تصادفی پخش می شوند.

### تکرار Repeat

برای تکرار فایل یا فولدر حاضر، کلید  (Repeat) را فشار دهید.

- با هر بار فشار کلید، عملکرد به ترتیب زیر تغییر می کند: تکرار  تکرار فولدر  خاموش
- تکرار Repeat: فایل حاضر را تکرار می کند.
  - تکرار فولدر Repeat Folder : تمام فایل های درون فولدر حاضر تکرار می شوند.

### \* یادآوری - استفاده از فلش مموری (USB)

- فلش مموری صوتی (USB) را پس استارت زدن موتور متصل نمایید. اگر در هنگام وصل بودن فلش مموری صوتی (USB)، خودرو را استارت بزیند، ممکن است فلش مموری (USB) آسیب ببیند. اگر در هنگام وصل بودن فلش مموری (USB)، خودرو را روشن یا خاموش کنید، ممکن است فلش مموری (USB) به درستی کار نکند.
- در هنگام وصل و جدا کردن فلش مموری صوتی USB، احتیاط لازم را در مورد الکتریسیته ساکن رعایت کنید.
- MP3های رمز شده قابل شناسایی توسط دستگاه صوتی نیستند.
- بسته به وضعیت فلش مموری USB، فلش مموری صوتی وصل شده ممکن است شناسایی نشود.
- هنگامی که نظم بایت / سکتور فورمت فلش مموری صوتی USB، ۶۴ کیلو بایت نباشد، فلش مموری صوتی قابل شناسایی نخواهد بود.
- فقط فلش مموری صوتی USB فرمت شده بر اساس FAT با تعداد بیت ۳۲/۱۶/۲ قابل اجرا است. این سیستم فایل‌های با فرمت NTFS را شناسایی نمی‌کند.

- برخی تجهیزات یا فلش مموری صوتی (USB) به دلیل سازگاری قابل اجراء نیستند.
- از عدم تماس ترمینال فلش مموری صوتی با بدن یا اشیاء دیگر اطمینان حاصل کنید.
- اگر فلش مموری (USB) را در زمانی کوتاه به طور مکرر قطع و وصل (سوار و پیاده) کنید، ممکن است به وسیله صوتی آسیب وارد شود.
- ممکن است در حین قطع و وصل کردن وسیله صوتی USB صدای مزاحم نا آشنا به گوش برسد.
- فقط زمانی که موتور خاموش است یا دستگاه در حالت پخش فلش مموری صوتی (USB) قرار ندارد، وسیله صوتی خارجی را وصل / جدا کنید.
- بسته به نوع و ظرفیت وسیله صوتی خارجی USB یا نوع فایل‌های ذخیره شده در فلش مموری صوتی (USB)، زمان لازم برای شناسایی فلش مموری صوتی متفاوت است، اما این امر حاکی از عیب نیست و فقط باید صبر کنید.
- از فلش مموری صوتی (USB) برای هیچ منظور دیگری به جز پخش فایل‌های موسیقی استفاده نکنید.
- استفاده از فلش مموری (USB) برای پخش تصویر و فیلم پشتیبانی نشده است.

- استفاده از تجهیزات جانبی فلش مموری صوتی (USB) مانند شارژر یا گرم کنی که از I/F فلش مموری صوتی USB استفاده می‌کند، ممکن است کیفیت عملکرد را پایین آورده یا به بروز مشکل منجر شود.
- اگر از وسایل جانبی نظیر کابل اتصال یا هاب (USB) (که جداگانه خریداری کرده‌اید) استفاده کنید، ممکن است سیستم صوتی خودرو نتواند فلش مموری صوتی را شناسایی کند. فلش مموری صوتی USB را مستقیماً به ترمینال رسانه (سیستم صوتی) خودرو وصل کنید.
- اگر فلش مموری (USB) شما به پارتیشن‌های مجازی تقسیم شده است، فقط آهنگهای درون ریشه توسط سیستم صوتی خودروی شما شناسایی خواهند شد.
- در صورتی که برنامه های کاربردی در فلش مموری (USB) نصب شده باشد، ممکن است فایل‌ها به درستی پخش نشوند.
- در صورتی که تجهیزاتی نظیر اجرا کننده فایل MP3 (MP3 PLAYER)، تلفن همراه، دوربین دیجیتال توسط I/F USB، دیگر تجهیزات الکتریکی متصل شده باشند (سیستم فلش مموری (USB))، به صورت دیسک درایو قابل حمل تلقی نمی‌شود، ممکن است فلش مموری به طور عادی عمل نکند.



- به منظور جلوگیری از آسیب دیدن جک فلاش مموری، استفاده از فلاش مموری‌هایی که دارای جا سوئیچی و یا تجهیزات جانبی تلفن همراه هستند توصیه نمی‌گردد.
- لطفاً فقط از محصولاتی که از نوع وارد کردنی (PLUG IN) بوده و در تصویر نشان داده شده استفاده نمایید.
- اتصال سیستم MP3 یا تلفن از کانال‌های متعدد همانند AUX/BT یا Audio/USB منجر به ایجاد پارازیت و عملکرد غیر عادی می‌گردد.
- شارژ نمودن از طریق پورت USB احتمالاً در برخی تلفن‌های همراه پشتیبانی نمی‌شود.
- USB غیر استاندارد (بدون پوشش فلزی) احتمالاً قابل شناسایی نبوده یا به‌درستی عمل نمی‌کنند.
- رم ریدر USB (مانند CF، SD، MICRO SD و غیره) و یا هاب‌های HDD خارجی احتمالاً قابل شناسایی نبوده یا به‌درستی عمل نمی‌کنند.
- فایل‌های موسیقی دارای حفاظت DRM (حفاظت قانونی از فایل‌های دیجیتال) قابل شناسایی نیستند.
- فلاش مموری USB با استفاده از آداپتور از نوع SD یا CF متصل شده اند، به درستی شناسایی نمی‌شوند.
- زمانی که از هاب‌های USB HDD یا USB‌هایی که به دلیل لرزش خودرو دچار نقص می‌شوند (به طور مثال USB مدل i-Stick) استفاده کنید، سیستم به درستی عمل نمی‌کند.

۱

۲

۳

۴

۵

۶

۷

۸

۹

## وضعیت USB

### صفحه نمایش کلی وضعیت



< در مدل های مجهز به RDS >



1. منبع صوتی (Mode)
  - منبع عملکردی حاضر را نمایش می دهد.
2. وضعیت عملکردی (Operation| State)
  - عملکرد حاضر تکرار / پخش تصادفی / اسکن را نمایش می دهد.
3. شماره فایل (File Index)
  - شماره فایل حاضر را نمایش می دهد.
4. اطلاعات فایل (File Info)
  - اطلاعاتی درمورد فایل حاضر را نمایش می دهد.
5. پخش / مکث (Play / Pause)
  - حالت پخش / مکث را تغییر می دهد.
6. مدت زمان پخش (Play Time)
  - مدت زمانی که از آهنگ گذشته را نشان می دهد.

7. اطلاعات (Info)
  - اطلاعات دقیقی در مورد آهنگ حاضر را نمایش می دهد.
8. پخش تصادفی (Shuffle)
  - عملکرد پخش تصادفی را فعال / غیر فعال می کند.
9. تکرار (Repeat)
  - عملکرد تکرار را فعال / غیر فعال می کند.
10. کپی (Copy)
  - آهنگ حاضر را در موسیقی من My Music کپی می کند.
11. لیست (List)
  - به صفحه نمایش لیست تغییر وضعیت می دهد.

۱

۲

۳

۴

۵

۶

۷

۸

۹

## استفاده از وضعیت USB

### پخش / مکث در فایل های USB

پس از اتصال فلاش مموری صوتی USB، این وضعیت به طور اتوماتیک فعال شده و پخش فایل های درون USB آغاز می شود.



< در مدل های مجهز به RDS >

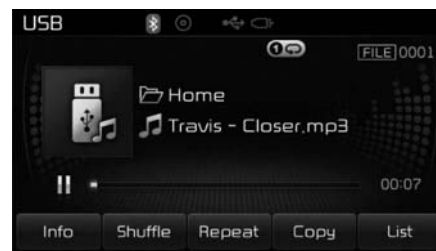

حین پخش، برای متوقف نمودن آهنگ، کلید **||** را فشار داده و برای از سرگیری پخش، کلید **◀** را فشار دهید.

## \*یادآوری

- در صورتی که تعداد فایل ها و فولدرهای درون USB زیاد است، ممکن است خواندن USB مدتی زمان برده، در این مدت لیست فایل ها به درستی نمایش داده نشده، عملکرد جستجوی فایل غیر فعال باشد. پس از خواندن کامل آهنگ ها، عملکرد عادی از سر گرفته می شود.
- در صورت استفاده از فلاش مموری USB غیر استاندارد (بدون پوشش فلزی)، فلاش مموری به درستی عمل نمی کند.

### تغییر فایل ها

برای حرکت به فایل قبلی یا بعدی، کلید **SEEK TRACK** را فشار دهید.

## \*یادآوری

- فشار دادن کلید **SEEK TRACK**، پس از پخش حداقل ۲ ثانیه از فایل، فایل حاضر را از ابتدا پخش می کند.
- فشار دادن کلید **SEEK TRACK**، پیش از پخش ۱ ثانیه از فایل، فایل قبلی را پخش می کند.

## انتخاب فایل از روی لیست List

برای جستجوی فایل مورد نظر، کلید مدور TUNE را به راست / چپ بچرخانید.

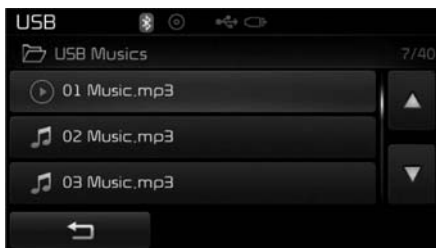

پس از یافتن فایل مورد نظر، برای آغاز پخش، کلید مدور TUNE را فشار دهید.

### حرکت سریع به جلو / عقب در فایل

حین پخش، کلید **SEEK TRACK** را فشار داده و نگه دارید (بیش از ۸/۱۰ ثانیه) تا در فایل به سرعت به سمت جلو یا عقب حرکت کنید.

### اسکن Scan

برای پخش از ۱۰ ثانیه اول هر کدام از فایل ها، کلید اسکن **SCAN** را فشار دهید.

### جستجوی فولدرها

برای جستجو و انتخاب فولدرها کلید **PTY FOLDER** را فشار دهید. ( **FOLDER** ) را فشار دهید.

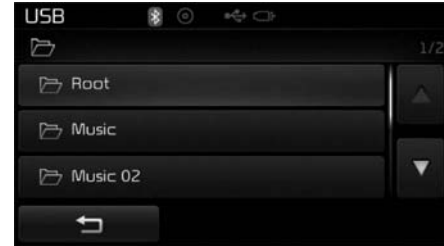

پس از نمایش فولدر مورد نظر برای انتخاب آن، کلید **TUNE** را فشار دهید. اولین فایل درون فولدر انتخابی پخش می شود.

### منوی وضعیت USB

در این وضعیت به عملکرد اطلاعات Info، پخش تصادفی Shuffle، تکرار Repeat، کپی Copy و لیست List دسترس دارید.



<در مدل های مجهز به RDS>



### اطلاعات Info

برای نمایش اطلاعات دقیق در مورد فایل حاضر، کلید **i** ( **Info** ) را فشار دهید.

### \*یادآوری

- زمانی که در منوی تنظیمات صفحه نمایش Setup Display گزینه (فایل فولدر) "Folder File" را انتخاب کرده باشید، در منوی اطلاعات دقیق، آلبوم/هنرمند/فایل نمایش داده می شوند.
- زمانی که در منوی تنظیمات صفحه پیش فرض "Default display" گزینه "Album Artist Song" را انتخاب کرده باشید، نام فولدر/ نام فایل در منوی اطلاعات دقیق نمایش داده داده می شوند.
- فقط زمانی عنوان، هنرمند و نام آلبوم نمایش داده می شوند که این اطلاعات به همراه فایل MP3 ضبط شده و فایل دارای برچسب ID3 باشد.

۱

۲

۳

۴

۵

۶

۷

۸

۹

### لیست List

برای نمایش صفحه لیست، کلید **List** را فشار دهید.

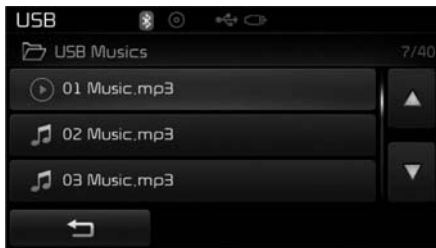

برای جستجو فایل، کلید مدور TUNE را به راست/چپ بچرخانید. پس از نمایش فایل حاضر، برای انتخاب و پخش کلید مدور TUNE را فشار دهید.

### کپی فایل ها Copy

برای کپی فایل حاضر در موسیقی من My Music، کلید **Copy** را فشار دهید.

### \*یادآوری

انتخاب عملکردهای دیگر، حین انجام عملکردهای کپی، پرسش تاکید لغو کپی را نمایش می دهد. برای لغو گزینه بله "Yes" را انتخاب نمایید.

### پخش تصادفی Shuffle

برای پخش فایل به طور تصافی کلید **Shuffle** را فشار دهید.

با هر بار فشار کلید، عملکرد به ترتیب زیر تغییر می کند: پخش تصادفی فولدر ← پخش تصادفی تمام موارد ← خاموش

- پخش تصافی فولدر : تمام فایل های موجود در فولدر حاضر به طور تصادفی پخش می شوند.
- پخش تصافی تمام موارد: تمام فایل ها به طور تصادفی پخش می شوند.

### تکرار Repeat

برای تکرار فایل با فولدر حاضر، کلید **Repeat** را فشار دهید.

- با هر بار فشار کلید، عملکرد به ترتیب زیر تغییر می کند: تکرار ← تکرار فولدر ← خاموش
- تکرار Repeat : فایل حاضر را تکرار می کند.
  - تکرار فولدر Repeat Folder : تمام فایل های درون فولدر حاضر تکرار می شوند.

**\* یادآوری - استفاده از دستگاه iPod**

- iPod علامت تجاری ثبت شده شرکت صنایع تجاری اپل APPLE می باشد.
- برای فعال کردن iPod توسط کلیدهای سیستم صوتی، به کابل اختصاصی iPod نیاز دارید (حین خرید iPod/iPhone) این کابل نیز ارائه می شود.
- در صورت اتصال iPod به خودرو حین پخش iPod، بلافاصله پس از اتصال صدای بلندی به مدت یک تا دو ثانیه به گوش می رسد.
- در صورت امکان، ابتدا iPod را متوقف کرده، سپس به خودرو متصل نمایید.
- در وضعیت ACC ON، از طریق کابل iPod، دستگاه iPod به وسیله سیستم صوتی شارژ می شود.
- هنگام اتصال وسیله صوتی توسط کابل iPod، جک (فیش) را تا انتها به داخل فشار دهید تا مزاحمتی برای تبادل اطلاعات در سیستم صوتی ایجاد نکند.

- در هنگام تنظیم افکت های صدای iPod و سیستم صوتی، افکت های هر دو دستگاه یکدیگر را پوشش داده و بر هم تاثیر منفی می گذارند، لذا ممکن است کیفیت صدا را پایین آورده یا خراب کنند. در هنگام تنظیم بلندی صدای سیستم صوتی، عملکرد اکولایزر iPod را غیر فعال (خاموش) کنید. همچنین در هنگام استفاده از اکولایزر iPod، اکولایزر سیستم صوتی را خاموش کنید.
- در هنگام وصل بودن کابل iPod، سیستم حتی بدون وجود iPod می تواند به حالت AUX تغییر حالت دهد و در نتیجه می تواند باعث تولید پارازیت شود. هنگامی که از iPod استفاده نمی کنید، کابل iPod را جدا کنید.
- بسته به خصوصیات iPod/iPhone شما ممکن است سیستم فایل ها را به درستی پخش نکرده، آهنگ ها را رد کنید.
- در صورتی که iPhone شما از طریق تکنولوژی اتصال بی سیم بلوتوث Bluetooth و USB به خودرو متصل شده است، ممکن است فایل ها به درستی پخش نشوند. در iPhone حالت اتصال پورتهی یا تکنولوژی اتصال بی سیم بلوتوث را به عنوان منبع خروجی انتخاب نمایید.
- بعضی از مدل های دستگاه های iPod ممکن است بدلیل پخش نسخه ای که از پروتکل تبادل اطلاعات تبعیت نکرده، به دلیل عملکرد غیرعادی و نقص به درستی شناسایی نشده و فایل ها قابل پخش نباشند.
- در iPod های Nano نسخه پنجم، زمانی که سطح باتری دستگاه پایین است، iPod ممکن است شناسایی نشود. لطفاً پیش از استفاده iPod را شارژ کنید.
- ترتیب جستجو یا پخش آهنگ های داخل دستگاه iPod می تواند با ترتیب جستجو در سیستم صوتی متفاوت باشد.
- اگر iPod به دلیل مشکل از کار افتاد، iPod را دوباره تنظیم کرده و مجدداً اقدام کنید (برای اطلاع از جزئیات بیشتر کتابچه راهنمای iPod را مطالعه نمایید).
- ممکن است iPod بر اساس نسخه خود با سیستم صوتی هماهنگ نشود. در صورتی که مدیا پیش از شناسایی شدن، جدا شود، سیستم نمی تواند عملکرد پخش قبلی را به درستی از سر گیرد (شارژ iPod شناسایی نمی شود).

۱

۲

۳

۴

۵

۶

۷

۸

۹



## وضعیت iPod

صفحه نمایش کلی وضعیت



< در مدل های مجهز به RDS >



1. منبع صوتی (Mode)  
منبع عملکردی حاضر را نمایش می دهد.
2. وضعیت عملکردی (Operation State)  
عملکرد حاضر تکرار/پخش تصادفی را نمایش می دهد.
3. شماره آهنگ (Song Index)  
شماره آهنگ حاضر / تعداد کل آهنگ ها را نمایش می دهد.
4. اطلاعات آهنگ (Song Info)  
اطلاعاتی در مورد آهنگ حاضر را نمایش می دهد.
5. پخش / مکث (Play/Pause)  
حالت پخش / مکث را تغییر می دهد.
6. مدت زمان پخش (Play Time)  
مدت زمانی که از پخش آهنگ گذشته را نشان می دهد.

7. پخش تصادفی (Shuffle)  
عملکرد پخش تصادفی را فعال / غیر فعال می کند.
8. تکرار (Repeat)  
عملکرد تکرار را فعال می کند.
9. لیست (List)  
به صفحه نمایش لیست تغییر وضعیت می دهد.

۱

۲

۳

۴

۵

۶

۷

۸

۹

## استفاده از وضعیت iPod



### پخش / مکث در آهنگ‌های iPod

پس از متصل نمودن iPod، این وضعیت به طور اتوماتیک فعال شده و پخش آهنگ iPod شروع می‌شود.



< در مدل های مجهز به RDS >



حین پخش، برای متوقف نمودن آهنگ، کلید  کلید  را فشار داده و برای از سرگیری پخش، کلید  را فشار دهید.

## \* یادآوری

دستگاه‌های iPod که از مقررات (پروتکل) تبادل اطلاعات تبعیت نمی‌کنند، ممکن است توسط سیستم صوتی پشتیبانی نشوند.

### تغییر آهنگ

برای حرکت به آهنگ قبلی یا بعدی، کلید  را فشار دهید.

## \* یادآوری

- فشار دادن کلید  ، پس از پخش حداقل ۲ ثانیه از آهنگ، آهنگ حاضر را از ابتدا پخش می‌کند.
- فشار دادن کلید  ، پیش از پخش ۱ ثانیه از آهنگ، آهنگ قبلی را پخش می‌کند.
- بسته به نوع iPod ممکن است تفاوت زمان کوچکی وجود داشته باشد.

### حرکت سریع به جلو / عقب در آهنگ

حین پخش، کلید  را فشار داده و نگه دارید (بیش از ۰/۸ ثانیه) تا به سرعت در آهنگ به جلو یا عقب حرکت کنید.

## جستجوی دسته بندی ها

برای جستجوی دسته بندی دلخواه، کلید مدور TUNE  را به راست / چپ بچرخانید.

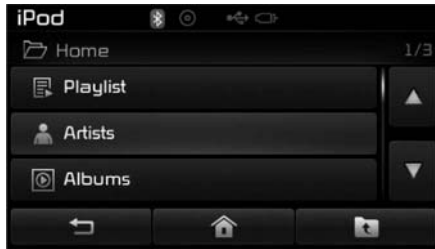

< در مدل های مجهز به RDS >

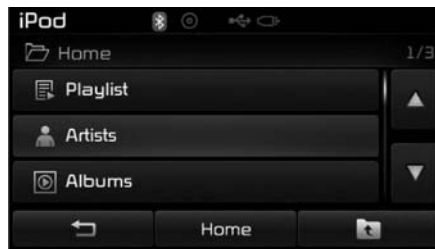



پس از نمایش دسته بندی دلخواه، برای انتخاب و پخش دسته بندی، کلید مدور TUNE  را فشار دهید.



## \*یادآوری

هشت دسته بندی شامل لیست پخش Play list ، هنرمندان Artists ، آلبوم ها Albums ، سبک ها Genres، آهنگ ها Songs، نوازندگان Composers، کتاب صوتی Audio books و Podcasts قابل جستجو هستند.

منوی دسته بندی ها

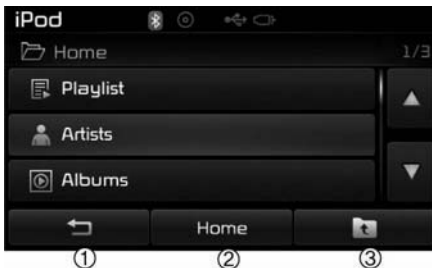
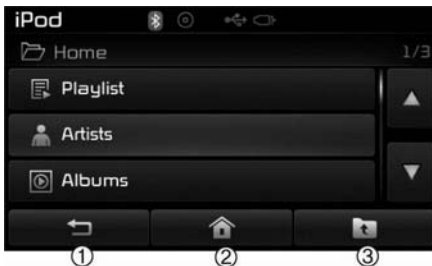
در منوی دسته بندی iPod، به عملکرد بازگشت  ، خانه Home و قبلی  دسترسی می دهد.



1.  صفحه پخش را نمایش می دهد.
2. Home : به صفحه نمایش دسته بندی ریشه iPod تغییر وضعیت می دهد.
3.  : به دسته بندی قبلی تغییر وضعیت می دهد.

## \*یادآوری

- در صورتی که حین پخش آهنگ وارد حالت جستجو شوید، آخرین دسته بندی جستجو شده نمایش داده می شود.
- بسته به نوع iPod ممکن است مراحل جستجو با سیستم صوتی متفاوت باشد.

### منوی وضعیت iPod

در این منو، به عملکردهای پخش تصادفی Shuffle، تکرار Repeat و لیست List دسترسی دارید.



< در مدل های مجهز به RDS >



### پخش تصادفی Shuffle

برای پخش فایل به طور تصافی کلید **[Shuffle]** را فشار دهید.

با هر بار فشار کلید، عملکرد به ترتیب زیر تغییر می‌کند: پخش تصادفی فولدر ← پخش تصادفی تمام موارد ← خاموش

- پخش تصافی فولدر: تمام فایل های موجود در فولدر حاضر به طور تصادفی پخش می شوند.
- پخش تصادفی تمام موارد: تمام فایل ها به طور تصادفی پخش می شوند.

### تکرار Repeat

- برای تکرار آهنگ حاضر کلید **[Repeat]** را فشار دهید. برای غیر فعال کردن عملکرد، کلید را مجدداً فشار دهید.
- تکرار: آهنگ حاضر تکرار می شود.

### لیست List

برای نمایش صفحه دسته‌بندی، کلید **[List]** را فشار دهید.

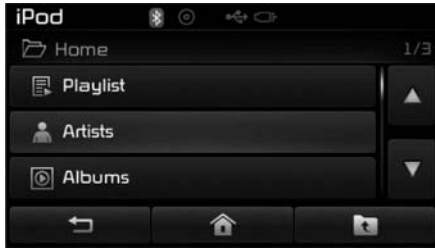

< در مدل های مجهز به RDS >

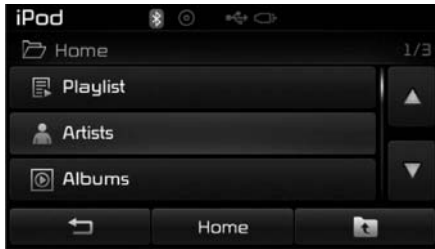

برای جستجوی دسته‌بندی، کلید مدور TUNE را به راست/چپ بچرخانید. پس از نمایش فایل حاضر، برای انتخاب و پخش کلید مدور TUNE را فشار دهید.



## وضعیت AUX

### استفاده از وضعیت AUX

کلید مدیا **MEDIA** را فشار داده و سپس گزینه AUX را انتخاب نمایید.

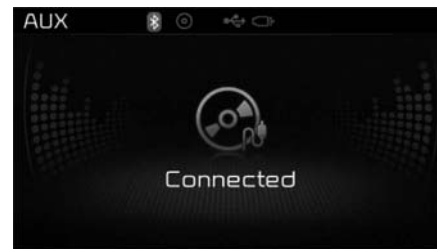

می توان سیستم صوتی خارجی را برای گوش دادن به موسیقی متصل نمود.

متصل نمودن سیستم صوتی و خارجی پخش کننده های صوتی خارجی ( دوربین فیلمبرداری، VCR و غیره ) با استفاده از کابل صحیح قابل پخش هستند.

## \* یادآوری

- در صورت اتصال سیستم صوتی خارجی از طریق پورت AUX ، وضعیت AUX به طور اتوماتیک فعال می شود. پس از جدا کردن سیستم AUX ، وضعیت صوتی قبلی از سر گرفته می شود.
- فقط زمانی که سیستم صوتی خارجی (Com carder, VCR و غیره) متصل شده باشد می توان از وضعیت AUX استفاده نمود.
- بلندی صدای AUX را می توان به طور مستقل از دیگر حالات صوتی کنترل نمود.
- متصل کردن جک کانکتور خارجی ترمینال AUX بدون سیستم صوتی خارجی، سیستم صوتی را در حالت AUX قرار می دهد، اما صدای خارجی وجود نخواهد داشت . زمانی که سیستم صوتی خارجی را استفاده نمی کنید، جک کانکتور را نیز جدا کنید.
- زمانی که سیستم صوتی خارجی از برق جک کانکتور استفاده می کند، ممکن است حین پخش، صدا همراه با نویز باشد، در این موارد پیش از استفاده، کابل برق را جدا کنید.
- برای استفاده ، کابل AUX را به طور کامل در جک AUX جا بزنید.

## وضعیت موسیقی من My Music

صفحه نمایش کلی وضعیت



< در مدل های مجهز به RDS >



1. حالت Mode  
حالت عملکردی حاضر را نمایش می دهد.
2. وضعیت عملکردی (Operation State)  
عملکرد حاضر تکرار / پخش تصادفی / اسکن را نمایش می دهد.
3. شماره فایل (File Index)  
شماره فایل حاضر را نمایش می دهد.
4. اطلاعات فایل (File Info)  
اطلاعاتی درمورد فایل حاضر را نمایش می دهد.
5. پخش / مکث (Play / Pause)  
حالت پخش / مکث را تغییر می دهد.
6. مدت زمان پخش (Play Time)  
مدت زمانی که از آهنگ گذشته را نشان می دهد.
7. اطلاعات (Info)  
اطلاعات دقیقی در مورد آهنگ حاضر را نمایش می دهد.

8. پخش تصادفی (Shuffle)  
عملکرد پخش تصادفی را فعال / غیر فعال می کند.
9. تکرار (Repeat)  
عملکرد تکرار را فعال / غیر فعال می کند.
10. پاک کردن (Delete)  
فایل فعلی را پاک می کند.
11. لیست (List)  
به صفحه نمایش لیست تغییر وضعیت می دهد.



### انتخاب فایل از روی لیست List

برای جستجوی فایل مورد نظر، کلید مدور TUNE را به راست/چپ بچرخانید.



<در مدل های مجهز به RDS>

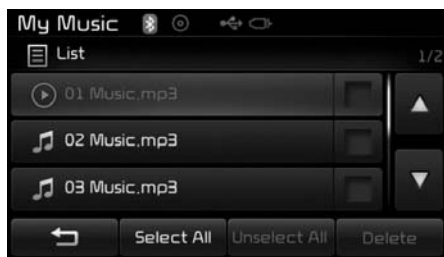

پس از یافتن فایل مورد نظر، برای آغاز پخش، کلید مدور TUNE را فشار دهید.

### \*یادآوری

در صورتی که فایلی در موسیقی من ذخیره نشده باشد، گزینه My Music غیر فعال می شود.

### تغییر فایل ها

برای حرکت به فایل قبلی یا بعدی کلید SEEK TRACK را فشار دهید.

### \*یادآوری

- فشار دادن کلید SEEK TRACK ، پس از پخش حداقل ۲ ثانیه از فایل، فایل حاضر را از ابتدا پخش می کند.
- فشار دادن کلید SEEK TRACK ، پیش از پخش ۱ ثانیه از فایل، فایل قبلی را پخش می کند.

### استفاده از وضعیت موسیقی من My Music

پخش/مکث فایل های موسیقی من My Music

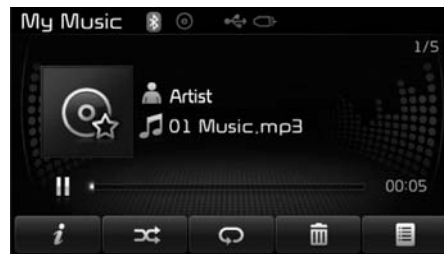

<در مدل های مجهز به RDS>

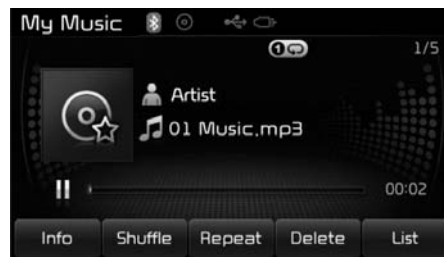

حین پخش، برای متوقف نمودن آهنگ، کلید کلید را فشار داده و برای از سرگیری پخش، کلید را فشار دهید.

### حرکت سریع به جلو/ عقب در فایل

حین پخش، کلید **SEEK TRACK** را فشار داده و نگه دارید (بیش از ۸/۱۰ ثانیه) تا در فایل به سرعت به سمت جلو یا عقب حرکت کنید.

### اسکن Scan

برای پخش ۱۰ ثانیه اول هر کدام از فایل ها، کلید اسکن **SCAN** را فشار دهید.

### منوی وضعیت موسیقی من

در این وضعیت به عملکردهای اطلاعات Info، پخش تصادفی Random، تکرار Repeat، حذف Delete و لیست List دسترسی دارید.



< در مدل های مجهز به RDS >



### اطلاعات Info

برای نمایش اطلاعات دقیق در مورد فایل حاضر کلید **i** ( **Info** ) را فشار دهید.

### \*یادآوری

فقط زمانی اطلاعات عنوان آهنگ، نام هنرمند و آلبوم نمایش داده می شود که این اطلاعات در فایل MP3 وجود داشته باشند و آهنگ برچسب ID3 داشته باشد.

### پخش تصادفی Random

برای پخش فایل ها به طور تصادفی، کلید **Shuffle** را فشار دهید.

برای لغو عملکرد، کلید را مجدداً فشار دهید.

### تکرار Repeat

برای تکرار آهنگ حاضر، کلید **Repeat** را فشار دهید. برای لغو عملکرد تکرار، کلید را مجدداً فشار دهید.

### حذف فایل ها

برای حذف فایل حاضر، کلید **Delete** را فشار دهید.

۱

۲

۳

۴

۵

۶

۷

۸

۹



### لیست list

برای نمایش صفحه لیست فایل ها، کلید **[List]** را فشار دهید.



< در مدل های مجهز به RDS >

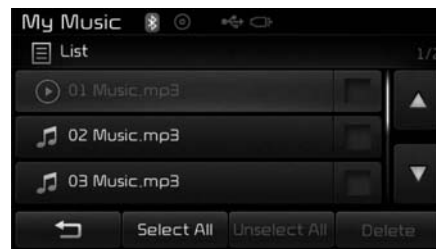

برای جستجوی فایل ها، کلید مدور TUNE را به راست/چپ بچرخانید. پس از نمایش فایل مورد نظر، برای انتخاب و پخش فایل کلید TUNE را فشار دهید.

### منوی لیست

در منوی لیست، حذف فایل هایی که قبلاً در My Music ذخیره کرده اید امکان پذیر است.



< در مدل های مجهز به RDS >



برای انتخاب تمام فایل ها، کلید **[Select All]** (انتخاب هیچ کدام) **[Unselect All]** و **[Delete]** فعال می شوند.

1. به صفحه نمایش قبلی تغییر وضعیت می دهد.
2. Select All : تمام فایل ها را انتخاب می کند.
3. Unselect All : انتخاب تمام فایل ها را لغو می کند.
4. Delete : فایل های انتخابی را حذف می کند.

پس از انتخاب فایلی که می خواهید حذف شود، برای حذف فایل انتخابی، کلید **[Delete]** را فشار دهید.

### \* یادآوری

- در صورت خالی بودن حافظه، می توان حداکثر ۶/۰۰۰ فایل را ذخیره نمود.
- یک فایل را تنها می توان ۱/۰۰۰ بار کپی نمود.
- برای کنترل اطلاعات حافظه، وارد منوی تنظیمات **SETUP** شده، **[System]** گزینه **[Memory Information]** را انتخاب کنید.

### \* یادآوری - استفاده از وضعیت تکنولوژی

#### صوتی اتصال بی سیم بلوتوث Bluetooth

- فقط زمانی می توانید از تکنولوژی صوتی اتصال بی سیم بلوتوث استفاده نمایید که تلفن همراه مجهز به بلوتوث به سیستم صوتی متصل شده باشد.
- در صورتی که تلفن همراه مجهز به بلوتوث Bluetooth وضعیت پخش موسیقی را پشتیبانی نکند، نمی توان وضعیت تکنولوژی صوتی بلوتوث را فعال نمود.
- در صورتی که تکنولوژی صوتی بلوتوث در حال پخش است، با اتصال تلفن همراه مجهز به بلوتوث، پخش موسیقی نیز متوقف می شود.
- در برخی تلفن های همراه حرکت در آهنگ ها به سمت بالا و پایین حین پخش تکنولوژی صوتی بلوتوث منجر به ایجاد نویز و پارازیت می شود.
- در برخی تلفن های همراه حالت پخش موسیقی از طریق تکنولوژی صوتی اتصال بی سیم بلوتوث Bluetooth پشتیبانی نمی شود.

وضعیت تکنولوژی صوتی اتصال بی سیم بلوتوث® Bluetooth ( در مدل های مجهز به تکنولوژی اتصال بی سیم بلوتوث Bluetooth)

استفاده از وضعیت تکنولوژی صوتی اتصال بی سیم بلوتوث Bluetooth

پخش / مکث در وضعیت تکنولوژی صوتی بلوتوث پس از اتصال سیستم مجهز به بلوتوث، این وضعیت به طور اتوماتیک فعال می شود.



- ▶▶ حین پخش، برای متوقف نمودن آهنگ، کلید
  - ▶▶ را فشار داده و برای از سرگیری پخش، کلید
- را فشار دهید.

### \* یادآوری

- در صورتی که وضعیت تکنولوژی صوتی بلوتوث به درستی عمل نمی‌کند، خاموش نبودن عملکرد را به روش زیر کنترل نمایید، کلید تنظیمات **SETUP** را فشار داده، ◀ سپس گزینه تلفن [Phone] پخش موسیقی [Audio streaming] را انتخاب کنید. در صورتی که عملکرد غیر فعال شده است، برگشته و دوباره امتحان کنید.
- در صورتی که پس از برگشتن به وضعیت تکنولوژی صوتی بلوتوث، هنوز موسیقی از تلفن همراه شما پخش نمی‌شود. یکبار فشار دادن دکمه پخش ممکن است پخش را فعال کند. پس از بازگشت به وضعیت تکنولوژی صوتی بلوتوث پخش موسیقی، پخش موسیقی را کنترل نمایید.

### \* یادآوری

بر اساس مدل تلفن همراه، ممکن است عملکرد، پخش / مکث به طور متفاوت عمل کند.

#### تغییر فایل ها

برای حرکت به فایل قبلی یا بعدی کلید  را فشار دهید.

#### تنظیم اتصال

در صورتی که سیستم مجهز به تکنولوژی اتصال بی‌سیم بلوتوث هنوز متصل نشده است، برای نمایش صفحه اتصال، کلید تنظیمات **SETUP** را فشار داده، ◀ سپس گزینه تلفن [Phone] را انتخاب نمایید. می‌توانید با استفاده از تلفن همراه مجهز به بلوتوث خود از عملکردهای همگام‌سازی اتصال / جداسازی و حذف استفاده نمایید.

## تکنولوژی اتصال بی سیم بلوتوث ( در مدل های مجهز به RDS و تکنولوژی اتصال بی سیم بلوتوث<sup>®</sup> Bluetooth )

استفاده از هندزفری اتصال بی سیم بلوتوث.

- تکنولوژی اتصال بی سیم بلوتوث به تکنولوژی شبکه ای بی سیم اتصال کوتاه اشاره دارد که از فرکانس 2.45GHZ برای اتصال به دستگاه های مختلف در فاصله خاص استفاده می کند.
- این تکنولوژی که توسط کامپیوترها، تجهیزات خارجی، تلفن های همراه مجهز به بلوتوث، PDAها ، تجهیزات الکترونیکی مختلف ، محیط های اتوماتیک، پشتیبانی می شود، امکان انتقال اطلاعات با سرعت بالا و بدون اتصال کابل را فراهم می آورد.

- هندزفری مجهز به تکنولوژی اتصال بی سیم بلوتوث به دستگاهی اشاره داده که به راحتی برای کاربر امکان برقراری تماس از طریق سیستم صوتی فراهم می آورد.

### هشدار

- تکنولوژی بی سیم بلوتوث هندزفری عملکردی است که رانندگی ایمن را برای رانندگان ممکن می سازد. اتصال تلفن همراه مجهز به بلوتوث به سیستم صوتی خودرو، امکان برقراری تماس، پاسخ دادن به تماس و استفاده از تلفن همراه را ممکن می سازد. پیش از استفاده از تکنولوژی بلوتوث، ابتدا محتویات این کتابچه راهنما را به دقت مطالعه نمایید.
- استفاده مکرر از کلیدها و عملکردها ممکن است منجر به پرت شدن حواس راننده و در نتیجه تصادف شود.
- حین رانندگی با کلیدها و عملکردها بیش از حد کار نکرده و حواس خود را معطوف رانندگی نمایید.
- نگاه کردن طولانی مدت به صفحه نمایش بسیار خطرناک بوده و منجر به تصادف می شود. حین رانندگی، فقط به مدت کوتاه به صفحه نمایش نگاه کنید.

• در برخی تلفن های همراه مجهز به بلوتوث، تکنولوژی بلوتوث به طور متناوب خاموش می شود. موارد زیر را دنبال نموده و دوباره اقدام نمایید.

۱. عملکرد بلوتوث را در تلفن همراه خاموش و روشن نموده و مجدداً اقدام نمایید.

۲. تلفن همراه را خاموش و روشن نموده و مجدداً اقدام نمایید.

۳. باتری تلفن را خارج کرده، تلفن را روشن کنید و مجدداً اقدام نمایید.

۴. سیستم صوتی را خاموش و روشن کرده و مجدداً اقدام نمایید.

۵. تمام تجهیزات همگام شده را حذف کرده و همگام سازی نموده و مجدداً اقدام نمایید.

• بلندی و کیفیت صدای تماس هندزفری بسته به نوع تلفن همراه ممکن است متفاوت باشد.

• اگر تمایلی به اتصال اتوماتیک تلفن همراه مجهز به بلوتوث خود ندارید، مراحل زیر را انجام دهید.:

۱. عملکرد بلوتوث تلفن همراه خود را غیر فعال نمایید.

- برای اطلاع از جزئیات بیشتر در مورد تکنولوژی تلفن همراه خود، کتابچه راهنمای تلفن همراه را مطالعه نمایید.

۲. تکنولوژی بلوتوث را در سیستم صوتی خودرو خاموش نمایید.

- برای خاموش نمودن تکنولوژی بی سیم بلوتوث در سیستم صوتی خودرو، کلید تنظیمات

**SETUP** (  ) را فشار داده، سپس

◀ گزینه تلفن [Phone] و خاموش نمودن [off Turn] را انتخاب کنید.

• حین اتصال تلفن همراه به سیستم صوتی، خودروی خود را پارک نمایید.

\* یادآوری - استفاده از تلفن همراه مجهز به

تکنولوژی اتصال بی سیم Bluetooth

• پیش از اتصال سیستم صوتی خودرو به تلفن همراه از پشتیبانی عملکردها در تلفن همراه مجهز به بلوتوث خود اطمینان حاصل نمایید.

• حتی در صورتی که تلفن همراه مجهز به بلوتوث از عملکردها پشتیبانی می کند، در صورتی که تلفن همراه در حالت مخفی از دیگر دستگاه قرار داشته یا بلوتوث تلفن همراه خاموش باشد، حین انجام عملکرد جستجو، یافت نمی شود.

پیش از انجام عملکرد جستجوی اتصال در سیستم صوتی خودرو، حالت مخفی را غیر فعال کرده یا بلوتوث را روشن کنید.

- عملکردهایی که توسط تکنولوژی اتصال بی سیم بلوتوث خودرو پشتیبانی می شوند، به شرح زیر می باشد. برخی عملکردها بسته به تلفن همراه شما پشتیبانی نمی شوند.
  - پاسخ دادن و برقراری تماس های هندزفری
  - کار با منو حین تماس (انتقال تماس به تلفن (تماس خصوصی)، قرار دادن تماس در حالت انتظار، تنظیم صدای خروجی)
  - دانلود نمودن سابقه تماس ها
  - دانلود کردن دفترچه تلفن همراه
  - دانلود اتوماتیک دفترچه تلفن / سابقه تماس ها
  - اتصال اتوماتیک سیستم مجهز به تکنولوژی بلوتوث به سیستم صوتی مجهز به تکنولوژی بلوتوث.
  - حداکثر پنج سیستم مجهز به تکنولوژی بلوتوث را می توان با سیستم صوتی خودرو همگام نمود.
  - فقط یک سیستم مجهز به بلوتوث را می توان هم زمان به سیستم صوتی متصل نمود.

- حین اتصال یک سیستم مجهز به بلوتوث، نمی توان دیگر تجهیزات را با بلوتوث سیستم صوتی همگام نمود.
- زمانی که سیستم بلوتوث در حال اتصال است، نمی توان عملکرد اتصال را غیر فعال نمود.
- تنها عملکردهای مرتبط با تکنولوژی صوتی بلوتوث و تکنولوژی هندزفری در این سیستم عمل می کند.
- عملکرد عادی فقط در دستگاه هایی امکان پذیر است که از عملکردهای صوتی و هندزفری پشتیبانی می کنند، همانند تلفن های همراهی که به تکنولوژی بی سیم بلوتوث مجهز هستند یا سیستم صوتی که به تکنولوژی بی سیم بلوتوث مجهز باشد.
- تنها یکی از عملکردهای هندزفری بلوتوث یا تکنولوژی صوتی بلوتوث همزمان عمل می کنند. (حین پخش موسیقی از طریق تکنولوژی صوتی بلوتوث با ورود به صفحه تلفن، پخش موسیقی متوقف می شود).
- در صورتی که اتصال دستگاه مجهز به بلوتوث به دلیلی همانند خارج از دسترس بودن، خاموش کردن دستگاه، خطا در برقراری ارتباط و غیره قطع شد، سیستم صوتی خودرو به طور اتوماتیک، دستگاه مجهز به بلوتوث را جستجو کرده و با آن ارتباط برقرار می کند.
- قرار دادن سیستم صوتی در محیط الکترومغناطیسی منجر به پارازیت و تداخلات صوتی می گردد.

۱

۲

۳

۴

۵

۶

۷

۸

۹





1) وسیله Device : حین جستجو به دنبال دستگاه مجهز به بلوتوث، نام دستگاه در صفحه نمایش داده می شود.

2) رمز عبور Passkey : برای همگام سازی از رمز عبور استفاده می شود.

3. از طریق دستگاه مجهز به بلوتوث خود (به طور مثال تلفن همراه) جستجو کرده و سیستم صوتی خودرو را انتخاب نمایید.

4. پس از چند دقیقه، صفحه ای نمایش داده می شود که وارد کردن رمز عبور را از شما می خواهد. در اینجا، رمز عبور "0000" را وارد کنید تا دستگاه مجهز به بلوتوث شما به سیستم صوتی متصل شود.

استفاده از کلید  / کلید  از کلیدهای روی غریبک فرمان برای همگام سازی دستگاهی که قبلاً همگام نشده است.

1. کلید تلفن  یا کلید  از کلیدهای روی غریبک فرمان را فشار دهید. صفحه نمایش زیر به نمایش در می آید.  
2. برای ورود به صفحه همگام سازی تلفن، کلید  را فشار دهید.



همگام سازی (ثبت) سیستم مجهز به تکنولوژی اتصال بی سیم بلوتوث Bluetooth

همگام سازی تکنولوژی اتصال بی سیم بلوتوث Bluetooth چیست ؟

همگام سازی به فرایند هماهنگ سازی تلفن همراه یا دستگاه مجهز به بلوتوث با خودرو برای اتصال اشاره دارد. برای اتصال و استفاده از عملکرهای تکنولوژی بلوتوث، همگام سازی (ثبت) ضروری است.

۵. پس از کامل شدن همگام سازی، صفحه زیر به نمایش در می آید.



### \* یادآوری

• در صورتی که دستگاه های مجهز به بلوتوث همگام شده باشند، اما هیچ کدام در حال حاضر متصل نباشند، فشار دادن کلید تلفن یا کلید یا از کلیدهای روی غریبک فرمان، صفحه زیر را نمایش می دهد. برای همگام ساختن دستگاه جدید گزینه همگام سازی [Pair] یا برای اتصال دستگاهی که قبلاً همگام شده گزینه اتصال [Connect] را فشار دهید.

همگام سازی از طریق تنظیمات تلفن [PHONE] کلید تنظیمات را فشار داده، سپس گزینه تلفن [PHONE] را گزینه همگام سازی تلفن [Pair Phone] را فشار داده و کلید مدور TUNE را برای انتخاب فشار دهید.

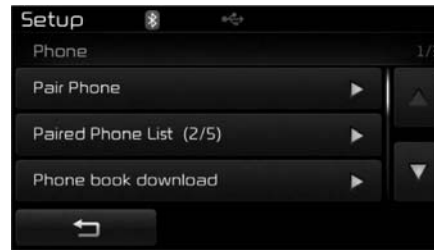

مراحل بعدی مشابه مراحل توضیحی در مبحث " زمانی که هیچ دستگاهی قبلاً همگام نشده است" می باشد.



### \* یادآوری

- عملکرد همگام سازی تلفن حدود یک دقیقه طول می کشد. در صورتی که در این مدت زمان، دستگاهی همگام نشود، عملکرد همگام سازی لغو می شود. در صورتی که فرایند همگام سازی متوقف شود، باید همگام سازی را از ابتدا آغاز نمایید.
- به طور کلی، اکثر دستگاه های مجهز به تکنولوژی بلوتوث پس از همگام سازی به طور اتوماتیک متصل می شوند. با این وجود برخی دستگاه ها نیازمند تایید جداگانه برای اتصال هستند. اتصال را در تلفن همراه مجهز به بلوتوث خود کنترل نمایید.
- لیست دستگاه های مجهز به بلوتوث همگام شده را می توان از طریق کلید تنظیمات را می توان از طریق کلید تنظیمات [PHONE] لیست تلفن های همگام شده [Paired Phone List] ، مشاهده نمود.

۱
۲
۳
۴
۵
۶
۷
۸
۹



### اتصال یک دستگاه

کلید تنظیمات  را فشار داده و  سپس گزینه تلفن [Phone]  لیست تلفن های همگام شده [Paired Phone List] را انتخاب کنید.



1. تلفن متصل شده Connected Phone : دستگاهی که در حال حاضر متصل است.
2. تلفن همگام شده Paired Phone : دستگاهی که همگام شده، اما متصل نشده است.



### تغییر اولویت بندی

از لیست تلفن های همگام شده، دستگاهی که می‌خواهد متصل شود را انتخاب نموده و گزینه  را فشار دهید.



### اولویت بندی چیست؟

می‌توان حداکثر پنج دستگاه مجهزه تکنولوژی بی‌سیم بلوتوث را به سیستم صوتی خودرو متصل نمود. در نتیجه عملکرد تغییر اولویت "Priority Change" برای قرار دادن اولویت اتصال تلفن های همگام شده بکار می‌رود. با این وجود، آخرین تلفنی که متصل شده همیشه دارای بیشترین اولویت است.

کلید تنظیمات  را فشار داده،  سپس گزینه تلفن [Phone]  گزینه لیست تلفن های همگام شده [Paired Phone List] را انتخاب نمایید.





### جدا کردن یک دستگاه



### حذف یک دستگاه

از لیست تلفن های همگام شده، تلفنی که می‌خواهید در بیشترین اولویت قرار گیرد را انتخاب نموده، سپس گزینه  را فشار دهید. دستگاه انتخابی در بالاترین اولویت قرار می‌گیرد.



کلید تنظیمات **SETUP** را فشار داده،  سپس گزینه تلفن [Phone]  لیست تلفن های همگام شده [Paired Phone List] را انتخاب کنید.



کلید تنظیمات **SETUP** را فشار داده و  سپس گزینه تلفن [Phone]  گزینه لیست تلفن های همگام شده [Paired Phone List] را انتخاب نمایید.



از لیست تلفن های همگام شده، دستگاهی که می‌خواهید را انتخاب نموده و گزینه  را فشار دهید.



### \* یادآوری

- **حین حذف دستگاهی که در حال حاضر متصل است، برای حذف، دستگاه به طور اتوماتیک جدا می‌شود.**
- **اگر دستگاه مجهز به بلوتوث همگام شده ای حذف شود، اطلاعات سابقه تماس ها و دفترچه تلفن نیز حذف می‌شود.**
- **برای استفاده مجدد از دستگاه حذف شده، باید دوباره دستگاه را همگام سازی نمایید.**

### \* یادآوری

زمانی که دستگاهی در حاضر متصل شده، حتی اگر اولویت را به دستگاه دیگری بدهید، تلفنی که در حال حاضر متصل است، در بیشترین اولویت قرار می‌گیرد.

### برقراری تماس از طریق شماره گرفتن

گزینه  را فشار داده و  سپس گزینه شماره گیری [Dial Number] را فشار دهید.



1. صفحه وارد کردن شماره : برای وارد نمودن شماره به کار می رود.
2. تماس : در صورتی که شماره وارد شود، تماس با شماره برقرار می شود، در صورت وارد نشدن شماره با فشار این گزینه، وارد سابقه تماس ها شوید.
3. خاتمه : شماره وارد شده را حذف می کند.
4. حذف Delete : شماره وارد شده را رقم به رقم پاک می کند.

3. دفترچه تلفن Phone Book : صفحه لیست دفترچه تلفن را نمایش می دهد.
4. تنظیمات Setup : تنظیمات مرتبط با تلفن را نمایش می دهد.

### \* یادآوری

- در صورتی که گزینه سابقه تماس ها [Call History] را فشار دهید، اما اطلاعاتی در این گزینه وجود نداشته باشد، پیغامی نمایش داده می شود که دانلود اطلاعات سابق تماس ها را از شما سوال می کند.
- در صورتی که گزینه دفترچه تلفن [Phone Book] را فشار دهید، اما اطلاعاتی در این گزینه وجود نداشته باشد، پیغامی نمایش داده می شود که دانلود اطلاعات دفترچه تلفن را از شما سوال می کند.
- در برخی تلفن های همراه این گزینه پشتیبانی نمی شود، برای اطلاع از جزئیات بیشتر در مورد پشتیبانی از دانلود، کتابچه راهنمای تلفن همراه خود را مطالعه نمایید.

### استفاده از تکنولوژی اتصال بی سیم بلوتوث

#### Bluetooth

#### صفحه نمایش منوی تلفن

#### منوهای تلفن

زمانی که دستگاه مجهز به بلوتوث متصل شده است، برای نمایش صفحه منوی تلفن، کلید تلفن  را فشار دهید.



1. شماره گرفتن Dial Number : صفحه شماره گرفتن را نشان می دهد که می توان برای تماس شماره گرفت.
2. سابقه تماس ها Call History : صفحه لیست سابقه تماس ها را نشان می دهد.

### \* پاسخ دادن به تماس‌ها

#### پاسخ دادن به تماس

حین پاسخ دادن به تماس با دستگاه مجهز به تکنولوژی بلوتوث، صفحه نمایش زیر پدیدار می‌شود.



1. تماس گیرنده : در صورتی که نام تماس گیرنده در دفترچه تلفن ذخیره شده باشد، نام او نمایش داده می‌شود.
2. شماره تماس گیرنده : شماره تماس گیرنده را نمایش می‌دهد.
3. قبول تماس Accept: تماس ورودی را قبول می‌کند.
4. رد تماس Reject : تماس ورودی را رد می‌کند.

### \* یادآوری

- زمانی که صفحه تماس ورودی نمایش داده می‌شود، بیشتر عملکردهای صوتی Audio و تنظیمات SETUP عمل نخواهد کرد. فقط بلندی صدای تماس را می‌توان مورد استفاده قرار داد.
- در برخی تلفن‌های همراه، شماره تلفن به درستی نمایش داده نمی‌شود.
- زمانی که با تلفن همراه به تماس پاسخ می‌دهید، حالت تماس به طور اتوماتیک در وضعیت تماس خصوصی قرار می‌گیرد.

### حین تماس هندزفری



1. تماس گیرنده : در صورتی که نام تماس گیرنده در دفترچه تلفن ذخیره شده باشد، نام او نمایش داده می‌شود.
2. شماره تماس گیرنده : شماره تماس گیرنده را نمایش می‌دهد.
3. مدت زمان تماس: مدت زمان برقراری تماس را نمایش می‌دهد.
4. خاتمه : تماس را پایان می‌دهد.
5. خصوصی Private : تماس را در حالت خصوصی قرار می‌دهد.
6. صدای خروجی Out Vol : صدای مکالمه شنیده شده توسط طرف دیگر خط را تنظیم می‌کند.
7. بی صدا: میکروفون را روشن/خاموش می‌کند.

### \* یادآوری

در صورتی که میکروفون خاموش شده باشد، طرف دیگر خط صدای شما را نمی‌شنود.

۱

۲

۳

۴

۵

۶

۷

۸

۹

### \* یادآوری

- لیست سابقه تماس ها، ۳۰ تماس خروجی، ورودی و تماس بی پاسخ را نمایش می دهد.
- با دانلود سابقه تماس ها، لیست سابقه تماس هایی که قبلاً ذخیره شده حذف می شود.
- تماس های ورودی با ID مخفی شده تماس گیرنده در لیست سابقه تماس ها نمایش داده نمی شود.
- دفترچه تلفنی که قبلاً ذخیره شده، پس از جداسازی و اتصال مجدد تلفن همراه باقی می ماند.
- عملکرد دانلود در برخی تلفن های همراه پشتیبانی نمی شود. برای کنترل پشتیبانی از عملکرد دانلود، کتابچه راهنمای دستگاه را مطالعه نمایید.

### سابقه تماس

گزینه  را فشار داده، سپس گزینه سابقه تماس [Call History] را انتخاب کنید.



لیست تماس های ورودی، خروجی و بی پاسخ نمایش داده می شود.  
برای دانلود نمودن سابقه تماس ها، گزینه دانلود [Download] را فشار دهید.

1. سابقه تماس Call History
  - تماس های اخیر (سابقه تماس) را نمایش می دهد.
  - با انتخاب تماس، می توانید تماس برقرار کنید.
2. دانلود Download : کل سابقه تماس های اخیر را دانلود می کند.

## دفترچه تلفن

گزینه تلفن  را فشار داده، ◀ سپس گزینه دفترچه تلفن Phone Book را انتخاب نمایید.



لیست ذخیره شده در تلفن نمایش داده می شود. برای دانلود نمودن دفترچه تلفن، گزینه دانلود [Download] را انتخاب نمایید.

1. لیست تماس ها:

- اطلاعات دانلود شده دفترچه تلفن را نمایش می دهد.

2. دانلود Download: دفترچه تلفن را دانلود می کند.

## \* یادآوری

- حداکثر ۱۰۰۰ مورد اطلاعات دفترچه تلفن را می توان در دفترچه تلفن خودرو ذخیره نمود.
- با دانلود نمودن دفترچه تلفن جدید، دفترچه تلفن قبلی حذف می شود.
- در صورتی که عملکرد دانلود در تکنولوژی بلوتوث غیر فعال شده باشد، عملکرد دانلود امکان پذیر نیست. همچنین، برخی تجهیزات نیازمند تاکید برای انجام دانلود هستند. در صورتی که عملکرد دانلود به طور عادی انجام نمی شود، تنظیمات دستگاه مجهز به بلوتوث یا وضعیت صفحه نمایش را کنترل نمایید.
- اطلاعات مشخصات تماس گیرنده (نام) در شماره های ذخیره نشده، نمایش داده نمی شود.
- در برخی تلفن های همراه عملکرد دانلود پشتیبانی نمی شود. پشتیبانی یا عدم پشتیبانی عملکرد دانلود را دستگاه مجهز به بلوتوث خود کنترل نمایید.

۱

۲

۳

۴

۵

۶

۷

۸

۹



1. وسیله Device : حین جستجو به دنبال دستگاه مجهز به بلوتوث، نام دستگاه در صفحه نمایش داده می شود.
2. رمز عبور Passkey : برای همگام سازی از رمز عبور استفاده می شود.
3. از طریق دستگاه مجهز به بلوتوث خود ( به طور مثال تلفن همراه) جستجو کرده و سیستم صوتی خودرو را انتخاب نمایید.
4. پس از چند دقیقه، صفحه ای نمایش داده می شود که وارد کردن رمز عبور را از شما می خواهد. در اینجا، رمز عبور "0000" را وارد کنید تا دستگاه مجهز به بلوتوث شما به سیستم صوتی متصل شود.
5. پس از کامل شدن همگام سازی، صفحه زیر به نمایش در می آید.

استفاده از کلید **PHONE** /  از کلیدهای روی غربلیک فرمان برای همگام سازی

در صورتی که هیچ دستگاهی قبلاً همگام نشده است.

1. کلید تلفن **PHONE** یا کلید  از کلیدهای روی غربلیک فرمان را فشار دهید. صفحه نمایش زیر به نمایش در می آید.
2. برای ورود به صفحه همگام سازی تلفن، کلید



**OK** را فشار دهید.

تکنولوژی اتصال بی سیم بلوتوث Bluetooth (در مدل های مجهز به تکنولوژی اتصال بی سیم بلوتوث Bluetooth)

همگام سازی (ثبت) سیستم مجهز به تکنولوژی اتصال بی سیم بلوتوث Bluetooth

همگام سازی تکنولوژی اتصال بی سیم بلوتوث Bluetooth چیست؟ همگام سازی به فرایند هماهنگ سازی تلفن همراه یا دستگاه مجهز به بلوتوث با خودرو برای اتصال اشاره دارد. برای اتصال و استفاده از عملکرهای تکنولوژی بلوتوث، همگام سازی (ثبت) ضروری است.

### \*یادآوری

- عملکرد همگام‌سازی تلفن حدود یک دقیقه طول می‌کشد. در صورتی که در این مدت زمان، دستگاهی همگام نشود، عملکرد همگام‌سازی لغو می‌شود. در صورتی که فرآیند همگام‌سازی متوقف شود، باید همگام‌سازی را از ابتدا آغاز نمایید.
- به‌طور کلی، اکثر دستگاه‌های مجهز به تکنولوژی بلوتوث پس از همگام‌سازی به‌طور اتوماتیک متصل می‌شوند. با این وجود برخی دستگاه‌ها نیازمند تایید جداگانه برای اتصال هستند. اتصال را در تلفن همراه همراه به بلوتوث خود کنترل نمایید.
- لیست دستگاه‌های مجهز به بلوتوث همگام شده را می‌توان از طریق کلید تنظیمات **SETUP** ◀ سپس انتخاب گزینه تلفن [PHONE] ◀ لیست تلفن‌های همگام شده [List Pair Phone] را مشاهده نمود.

### همگام‌سازی از طریق تنظیمات تلفن [PHONE]

کلید تنظیمات **SETUP** را فشار داده، ◀ سپس گزینه تلفن [PHONE] ◀ گزینه همگام‌سازی تلفن [Pair Phone] را فشار داده و کلید مرور TUNE را برای انتخاب فشار دهید.



مراحل بعدی مشابه مراحل توضیحی در میحث “ زمانی که هیچ دستگاهی قبلاً همگام نشده است” می‌باشد.



### \*یادآوری

در صورتی‌که دستگاه‌های مجهز به بلوتوث همگام شده باشند، اما هیچ کدام در حال حاضر متصل نباشند، فشار دادن کلید تلفن **PHONE** یا کلید ◀ از کلیدهای روی غربیلک فرمان، صفحه زیر را نمایش می‌دهد. برای همگام‌سازی [Pair] یا برای اتصال دستگاهی که قبلاً همگام شده، گزینه اتصال [Connect] را فشار دهید.

۱

۲

۳

۴

۵

۶

۷

۸

۹



### اتصال یک دستگاه

کلید تنظیمات **SETUP** را فشار داده و ◀ سپس گزینه تلفن **[Phone]** ◀ لیست تلفن های همگام شده **[Paired Phone List]** را انتخاب کنید.



1. تلفن متصل شده **Connected Phone** دستگاهی که در حال حاضر متصل است.
2. تلفن همگام شده **Paired Phone** : دستگاهی که همگام شده، اما متصل نشده است.

### تغییر اولویت بندی

از لیست تلفن های همگام شده، دستگاهی که می خواهید متصل شود را انتخاب نموده و گزینه **Connect** را فشار دهید.



### اولویت بندی چیست؟

می توان حداکثر پنج دستگاه مجهز به تکنولوژی بی سیم بلوتوث را به سیستم صوتی خودرو متصل نمود. در نتیجه عملکرد تغییر اولویت "Priority Change" برای قرار دادن اولویت اتصال تلفن های همگام شده بکار می رود. با این وجود، آخرین تلفنی که متصل شده همیشه دارای بیشترین اولویت است.

کلید تنظیمات **SETUP** را فشار داه، ◀ سپس گزینه تلفن **[Phone]** ◀ گزینه لیست تلفن های همگام شده **[Paired Phone List]** را انتخاب نمایید.



از لیست تلفن های همگام شده، تلفنی که می‌خواهید در بیشترین اولویت قرار گیرد را انتخاب نموده، سپس گزینه **Change priority** را انتخاب نمایید. تلفن انتخابی در بالاترین اولویت قرار می‌گیرد.



### جدا کردن یک دستگاه

کلید تنظیمات **SETUP** را فشار داده، سپس گزینه تلفن [Phone] ◀ لیست تلفن های همگام شده [Paired Phone List] را انتخاب کنید.



### حذف یک دستگاه

کلید تنظیمات **SETUP** را فشار داده و ◀ سپس گزینه تلفن [Phone] ◀ گزینه لیست تلفن های همگام شده [Paired Phone List] را انتخاب نمایید.



از لیست تلفن های همگام شده، دستگاهی که می‌خواهید را انتخاب نموده و گزینه **Delete** را فشار دهید.

### \* یادآوری

- حین حذف، دستگاهی که در حال حاضر متصل است، برای حذف دستگاه به طور اتوماتیک جدا می‌شود.
- اگر دستگاه مجهز به بلوتوث همگام شده‌ای حذف شود، اطلاعات سابقه تماس ها و دفترچه تلفن نیز حذف می‌شود.
- برای استفاده مجدد از دستگاه حذف شده، باید دوباره دستگاه را همگام سازی نمایید.

از لیست تلفن های همگام شده، دستگاهی که در حال حاضر متصل است را انتخاب کرده و سپس گزینه **Disconnect** را فشار دهید.

### \* یادآوری

زمانی که دستگاهی در حاضر متصل شده، حتی اگر اولویت را به دستگاه دیگری بدهید، تلفنی که در حال حاضر متصل است، در بالاترین اولویت قرار می‌گیرد.

برقراری تماس از طریق شماره گرفتن

گزینه **PHONE** را فشار داده و  سپس گزینه شماره گیری [Dial Number] را فشار دهید.



1. صفحه وارد کردن شماره : برای وارد نمودن شماره به کار می رود.
2. تماس : در صورتی که شماره وارد شود، تماس با شماره برقرار می شود، در صورت وارد نشدن شماره با فشار این گزینه وارد سابقه تماس ها شوید.
3. خاتمه : شماره وارد شده را حذف می کند.
4. حذف : شماره وارد شده را رقم به رقم پاک می کند.

3. دفترچه تلفن Phone Book: صفحه لیست دفترچه تلفن را نمایش می دهد.

4. تنظیمات Setup: تنظیمات مرتبط با تلفن را نمایش می دهد.

### \* یادآوری

- در صورتی که گزینه سابقه تماس ها [Call History] را فشار دهید، اما اطلاعاتی در این گزینه وجود نداشته باشد، پیغامی نمایش داده می شود که دانلود اطلاعات سابق تماس ها را از شما سوال می کند.
- در صورتی که گزینه دفترچه تلفن [Contacts] را فشار دهید، اما اطلاعاتی در این گزینه وجود نداشته باشد، پیغامی نمایش داده می شود که دانلود اطلاعات دفترچه تلفن را از شما سوال می کند.
- در برخی تلفن های همراه این گزینه پشتیبانی نمی شود، برای اطلاع از جزئیات بیشتر در مورد پشتیبانی از دانلود، کتابچه راهنمای تلفن همراه خود را مطالعه نمایید.

استفاده از تکنولوژی اتصال بی سیم بلوتوث

### Bluetooth

صفحه نمایش منوی تلفن

منوهای تلفن

زمانی که دستگاه مجهز به بلوتوث متصل شده است، برای نمایش صفحه منوی تلفن، کلید تلفن **PHONE** را فشار دهید.



1. شماره گرفتن Dial Number : صفحه شماره گرفتن را نشان می دهد که می توان برای تماس شماره گرفت.
2. سابقه تماس ها Call History: صفحه لیست سابقه تماس ها را نشان می دهد.

## پاسخ دادن به تماس‌ها

### پاسخ دادن به تماس

حین پاسخ دادن به تماس با دستگاه مجهز به تکنولوژی بلوتوث، صفحه نمایش زیر پدیدار می‌شود.



1. تماس گیرنده : در صورتی که نام تماس گیرنده در دفترچه تلفن ذخیره شده باشد، نام او نمایش داده می‌شود.
2. شماره تماس گیرنده : شماره تماس گیرنده را نمایش می‌دهد.
3. قبول تماس Accept : تماس ورودی را قبول می‌کند.
4. رد تماس Reject : تماس ورودی را رد می‌کند.

## \*یادآوری

- زمانی که صفحه تماس ورودی نمایش داده می‌شود، بیشتر عملکردهای صوتی Audio و تنظیمات SETUP عمل نخواهد کرد. فقط بلندی صدای تماس را می‌توان مورد استفاده قرار داد.
- در برخی تلفن‌های همراه، شماره تلفن به درستی نمایش داده نمی‌شود.
- زمانی که با تلفن همراه به تماس پاسخ می‌دهد، حالت تماس به طور اتوماتیک در وضعیت تماس خصوصی قرار می‌گیرد.

## حین تماس هندزفری



1. تماس گیرنده : در صورتی که نام تماس گیرنده در دفترچه تلفن ذخیره شده باشد، نام او نمایش داده می‌شود.
2. شماره تماس گیرنده : شماره تماس گیرنده را نمایش می‌دهد.
3. مدت زمان تماس : مدت زمان برقراری تماس را نمایش می‌دهد.
4. خاتمه : تماس را پایان می‌دهد.
5. خصوصی Private : تماس را در حالت خصوصی قرار می‌دهد.
6. صدای خروجی Out Vol : صدای مکالمه شنیده شده توسط طرف دیگر را تنظیم می‌کند.
7. بی صدا: میکروفون را روشن/خاموش می‌کند.

## \*یادآوری

در صورتی که میکروفون خاموش شده باشد، طرف دیگر خط صدای شما را نمی‌شنود.



### \* یادآوری

- حداکثر ۱۰۰۰ (داده) ورودی دفترچه تلفن را می‌توان در دفترچه تلفن خودرو ذخیره نمود.
- با دانلود سابقه تماس‌ها، لیست سابقه تماس‌هایی که قبلاً ذخیره شده حذف می‌شود.
- در صورتی که عملکرد دانلود دفترچه تلفن در تلفن همراه مجهز به بلوتوث غیرفعال شده باشد، عملکرد دانلود امکان‌پذیر نیست. همچنین، برخی تجهیزات نیازمند تایید برای دسترسی به دانلود هستند، در صورتی که عملکرد دانلود به‌طور عادی انجام نمی‌شود، تنظیمات تلفن مجهز به بلوتوث خود را کنترل نمایید.
- تماس‌های ورودی با ID مخفی شده تماس‌گیرنده در لیست سابقه تماس‌ها نمایش داده نمی‌شود.
- عملکرد دانلود در برخی تلفن‌های همراه پشتیبانی نمی‌شود. برای کنترل پشتیبانی از عملکرد دانلود کتابچه راهنمای دستگاه را مطالعه نمایید.

### دفترچه تلفن

گزینه تلفن **PHONE** را فشار داده و سپس گزینه [Contacts] را انتخاب نمایید.



لیست دفترچه تلفن ذخیره شده نمایش داده می‌شود. برای دانلود سابقه تماس‌ها، گزینه دانلود **Download** را فشار دهید.

۱. لیست تماس‌ها:

- لیست تماس‌های دانلود شده را نمایش می‌دهد.
- با انتخاب، تماس می‌گیرد.
- ۲. دانلود **Download** : تماس لیست تماس‌ها را دانلود می‌کند.

### سابقه تماس

گزینه **PHONE** را فشار داده، سپس گزینه سابقه تماس [Call History] را انتخاب کنید.



لیست تماس‌های ورودی، خروجی و بی‌پاسخ نمایش داده می‌شود. برای دانلود نمودن سابقه تماس‌ها، گزینه دانلود **Download** را فشار دهید.

۱. سابقه تماس **Call History**

- تماس‌های اخیر (سابقه تماس) را نمایش می‌دهد.
- با انتخاب تماس، می‌توانید تماس برقرار کنید.
- ۲. دانلود **Download** : کل سابقه تماس‌های اخیر را دانلود نمایید.

**\* یادآوری - استفاده از سیستم تشخیص صوت**

- حین استفاده از عملکرد تشخیص صوت، فقط فرامین لیست شده در کتابچه راهنمای کاربر پشتیبانی می شوند.
- حین کار کردن با سیستم تشخیص صوت مراقب باشید که فشار دادن هر کلیدی بجز  یا لمس صفحه نمایش، عملکرد تشخیص صوت را غیرفعال می کند.
- برای عملکرد هر چه بهتر سیستم تشخیص تشخیص صوت، حین گفتن فرامین میکروفون مورد استفاده در سیستم تشخیص صوت را بالای صدای راننده قرار دهید.
- در موارد زیر، سیستم تشخیص صوت به دلیل صداهای خارجی عمل نخواهد کرد.
  - زمانی که پنجره و سان روف باز هستند.
  - زمانی که سیستم گرمایش یا سرمایش با قدرت بالا عمل می کند.
  - حین ورود یا عبور از داخل تونل ها
  - حین رانندگی در جاده های ناهموار و پر دست انداز

**- حین بارندگی شدید (بارش شدید، طوفان)**

- فرامین صوتی مرتبط با تلفن فقط زمانی قابل استفاده هستند که دستگاه مجهز به بلوتوث متصل شده باشد.
- حین برقراری تماس با گفتن نام، شماره مورد نظر باید دانلود شده و در سیستم صوتی ذخیره شود.
- پس از دانلود نمودن دفترچه تلفن، تبدیل اطلاعات دفترچه تلفن به اطلاعات صوتی اندکی زمان می برد. در طول این مدت، عملکرد تشخیص صوت به درستی عمل نمی کند.
- فرامین صوتی را به درستی و روشنی همانند مکالمه معمولی بیان کنید.

### ردکردن پیغام‌ها

زمانی که پیغام شنیده می‌شود، کلید  روی غریبک فرمان را به مدت کوتاه (کمتر از ۰/۸ ثانیه) فشار دهید.

پیغام بلافاصله تمام شده و صدای بیپ شنیده می‌شود. پس از صدای بیپ، پیغام صوتی خود را بگویید.

### فعال کردن مجدد تشخیص صوت

زمانی که سیستم منتظر فرمان شماست، کلید  روی غریبک فرمان را به مدت کوتاه (کمتر از ۰/۸ ثانیه) فشار دهید؛

حالت انتظار فرمان بلافاصله متوقف شده و صدای بیپ شنیده می‌شود. پس از شنیدن صدای "بیپ"، پیغام خود را بگویید.

در صورتی که سیستم صوتی در حالت عادی Normal باشد، خواهید شنید: لطفاً پیغام خود را بگویید، بیپ "Please Say a Command~ Beep"

- در صورتی که سیستم تشخیص صوت در حالت عملکرد تخصصی EXPERT باشد، فقط صدای بیپ شنیده خواهد شد.
- برای تغییر وضعیت بین حالت عادی/تخصصی وارد منوی تنظیمات **SETUP** شده ، ◀ سپس گزینه سیستم [System] ▶ باز خورد سریع [Prompt Feed back] را فعال نمایید.

### \*یادآوری

برای تشخیص صحیح، پس از شنیدن دستورالعمل صوتی و بیپ، پیغام خود را بگویید.

### تشخیص صوت (در صورت مجهز بودن)

استفاده از سیستم تشخیص صوت

### فعال نمودن تشخیص صوت

کلید  روی غریبک فرمان را فشار داده و فرمان خود را بگویید.

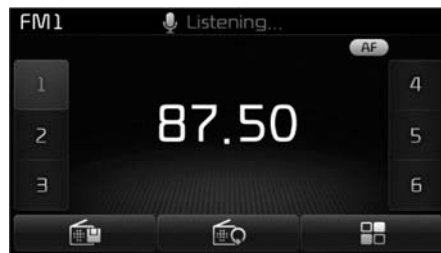
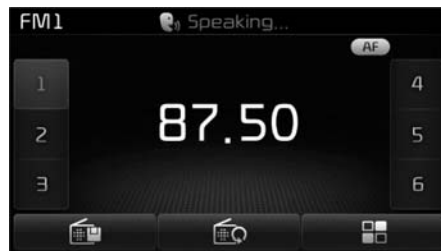

## غیرفعال نمودن سیستم تشخیص صوت

حین عملکرد سیستم تشخیص صوت، کلید  روی غربیلک فرمان را فشار داده (بیش از ۰/۸ ثانیه) و نگه دارید.

### \*یادآوری

- حین استفاده از فرامین صوتی، فشار دادن کلیدهای روی غربیلک فرمان یا کلیدهای دیگر، فرمان صوتی را لغو می کند.
- در حالتی که سیستم منتظر فرمان صوتی است، گفتن فرمان لغو "Cancel" یا پایان "end"، فرمان صوتی را غیرفعال می کند.
- در حالتی که سیستم منتظر فرمان صوتی است، فشار دادن و نگه داشتن کلید  روی غربیلک فرمان، فرمان صوتی را غیر فعال می کند.

۱

۲

۳

۴

۵

۶

۷

۸

۱



\* تصاویر فرامین صوتی

• فعال نمودن فرمان صوتی

کلید  را به مدت (کمتر از ۰/۸ ثانیه) فشار دهید.



• رد کردن تشخیص صوت

کلید  را به مدت کوتاه (کمتر از ۰/۸ ثانیه) فشار دهید:

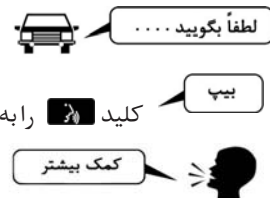

• پایان فرمان صوتی

کلید  را به مدت کوتاه (کمتر از ۰/۸ ثانیه) فشار دهید:

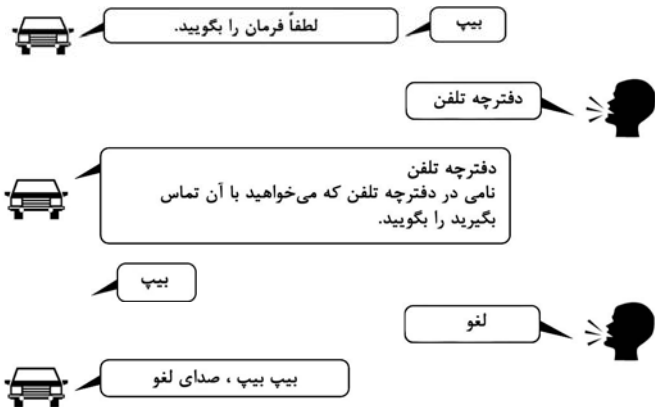

- ۱
- ۲
- ۳
- ۴
- ۵
- ۶
- ۷
- ۸
- ۹

لیست فرامین صوتی

• فرامین معمول: فرامینی که در تمام موقعیت ها استفاده می شود (با این وجود، برخی فرامین در موقعیت های خاص پشتیبانی نمی شوند).

فرمان	عملکرد
FM	• حین گوش دادن به رادیو FM، حالت حاضر را حفظ می کند. • حین گوش دادن به منبع دیگر، آخرین صفحه FM را نشان می دهد.
FM1	صفحه FM1 را نشان می دهد.
FM2	صفحه FM2 را نشان می دهد.
FMA	صفحه FMA را نشان می دهد.
AM	صفحه AM را نشان می دهد.
AMA	صفحه AMA را نشان می دهد.
FM Preset 6 ~1	آخرین ایستگاه FM ذخیره شده در کلیدهای 1 تا 6 را پخش می کند.
AM Preset 6 ~1	آخرین ایستگاه AM ذخیره شده در کلیدهای 1 تا 6 را پخش می کند.
FM 87.5 ~ 107.9	ایستگاه FM ارسالی در این فرکانس را پخش می کند.
AM 530 ~1710	ایستگاه AM ارسالی در این فرکانس را پخش می کند.
TA on	اطلاعات ترافیکی روشن
TA off	اطلاعات ترافیکی را غیر فعال می کند.
News on	دریافت اخبار جاده ای را فعال می کند.
NEWS off	دریافت اخبار جاده ای را غیر فعال می کند.

فرمان	عملکرد
More Help (کمک بیشتر)	راهنمایی برای فرامینی که در همه جا در سیستم قابل استفاده هستند، فراهم می آورد.
Help (کمک)	راهنمایی برای فرامینی که در حال حاضر قابل استفاده هستند فراهم می آورد.
Call<Name> تماس (نام)	با نامی که در دفترچه تلفن ذخیره شده است تماس می گیرد (مثال "John" Call)
Phone (تلفن)	راهنمایی برای فرامین مرتبط با تلفن فراهم می آورد. پس از گفتن این فرمان، بگویید "Call History" (سابقه تماس) "Phone Book" (دفترچه تلفن)، "Dial Number" (تماس با شماره) تا فرامین فوق انجام شوند.
Call History (سابقه تماس)	صفحه سابقه تماس ها را نشان می دهد.
Phone Book (دفترچه تلفن)	دفترچه تلفن را بر روی صفحه نمایش نشان می دهد. پس از گفتن این فرمان نامی ذخیره شده در دفترچه تلفن را بگویید تا تماس به طور اتوماتیک برقرار شود.
Dial Number (تماس با شماره)	صفحه نمایش شماره را نشان می دهد، پس از گفتن این فرمان، می توانید شماره ای را که می خواهید بگیرید، بگویید.
Redial (تکرار تماس)	آخرین تماس دوباره برقرار می شود.
Radio (رادیو)	• حین گوش دادن به رادیو، صفحه بعدی رادیو را نشان می دهد. AMA ← AM ← FMA ← FM2 ← FM1 • حین گوش دادن به منبع دیگر، آخرین صفحه رادیویی استفاده شده را نشان می دهد.

۱

۲

۳

۴

۵

۶

۷

۸

۹

عملکرد	فرمان
سیستم صوتی جانبی خارجی متصل شده را پخش می کند.	AUX تجهیزات جانبی
موسیقی ذخیره شده در سیستم صوتی متصل شده مجهز به بلوتوث را پخش می کند.	Bluetooth Audio بلوتوث صوتی
صدای رادیو یا موسیقی را قطع می کند	Mute بی صدا
آخرین فرمان را تکرار می کند.	Pardon ? پبخشید؟
فرامین صوتی را به پایان می رساند.	Cancel (Exit) لغو (خروج)

عملکرد	فرمان
به صفحه مدیایی که آخرین بار پخش شده، تغییر وضعیت می دهد.	Media مدیا
در صورت جازدن CD آهنگ مربوطه را پخش می کند.	Play Track 1 ~30 آهنگ ۱ تا ۳۰ را پخش کن
موسیقی ذخیره شده در CD را پخش می کند	CD
به صفحه آهنگ های CD یا صفحه انتخاب فایل تغییر وضعیت می دهد. ● در CD صوتی، به صفحه تغییر وضعیت داده و شماره آهنگ مورد نظر برای پخش را بگوید. ● به صفحه نمایش انتخاب فایل MP3 CD تغییر وضعیت می دهد. سپس برای انتخاب پخش موسیقی به طور دستی عمل کنید.	Search CD جستجو در CD
موسیقی درون USB را پخش می کند.	USB
به صفحه انتخاب فایل USB تغییر وضعیت می دهد؛ سپس برای انتخاب و پخش موسیقی به طور دستی عمل کنید.	Search USB جستجو در USB
موسیقی درون iPod را پخش می کند.	iPod
به صفحه انتخاب فایل iPod تغییر وضعیت می دهد. سپس برای انتخاب و پخش موسیقی به طور دستی عمل کنید.	Search iPod جستجو در iPod
موسیقی ذخیره شده در موسیقی من را پخش می کند.	My Music (موسیقی من)
به صفحه انتخاب فایل My Music تغییر وضعیت می دهد. سپس برای انتخاب و پخش موسیقی به طور دستی عمل کنید.	Search My Music جستجو در موسیقی من

- فرامین صوتی رادیو FM/AM : حین گوش دادن به رادیو FM/AM می توانید از این فرامین صوتی استفاده کنید.

فرمان	عملکرد
1-6 Preset	ایستگاه‌های ذخیره شده در کلیدهای پیش تنظیم 1 تا 6 را پخش می کند.
Auto Store	فرکانس در حال پخش رادیویی با قوی ترین دریافت را به طور اتوماتیک ذخیره اتوماتیک
1-6 Preset Save	فرکانس ارسالی حاضر را در کلید پیش تنظیم 1 تا 6 ذخیره می کند.
Seek up	ایستگاه رادیویی بعدی با فرکانس بالاتر قابل دریافت را پخش می کند.
Seek down	ایستگاه رادیویی قبلی با فرکانس پایین تر قابل دریافت را پخش می کند.
Next Preset	ایستگاه رادیویی ذخیره شده در کلید پیش تنظیم بعد از کلید کانال حاضر را پخش می کند. (به طور مثال: زمانی که در حال حاضر به ایستگاه ذخیره شده در کلید 3 گوش می دهید، با گفتن این فرمان ایستگاه ذخیره شده در کلید 4 پخش می شود.)
Previous Preset	ایستگاه رادیویی ذخیره شده در کلید پیش تنظیم قبل از کلید کانال حاضر را پخش می کند. (به طور مثال: زمانی که در حال حاضر به ایستگاه ذخیره شده در کلید 3 گوش می دهید، با گفتن این فرمان ایستگاه ذخیره شده در کلید 2 پخش می شود.)
SCAN	فرکانس های قابل دریافت را از باند حافظه انتخاب کرده و هر کدام را به مدت 10 ثانیه پخش می کند.
Preset Scan	از کلید پیش تنظیم حاضر به کلید پیش تنظیم بعدی حرکت کرده و هر کدام را به مدت 10 ثانیه پخش می کند.
AF on	عملکرد فرکانس متناوب را فعال می کند.
AF off	عملکرد فرکانس متناوب را غیر فعال می کند.
Region	عملکرد کد ناحیه را فعال می کند.

- فرامین Audio CD : حین گوش دادن به CD صوتی می تواند از این فرامین صوتی استفاده نمایید.

فرمان	عملکرد
Region off	عملکرد که ناحیه را غیر فعال می کند.
Program Type	به صفحه انتخاب نوع برنامه RDS تغییر وضعیت می دهد. سپس به طور دستی برنامه مورد نظر را انتخاب نمایید.
Random	آهنگ های درون CD را به طور تصادفی پخش می کند.
Random off	عملکرد پخش تصادفی را غیر فعال می کند و آهنگ ها را به ترتیب پخش می کند.
Repeat	آهنگ حاضر را تکرار می کند.
Repeat off	عملکرد تکرار را غیر فعال کرده و آهنگ ها را به ترتیب پخش می کند.
Next Track	آهنگ بعدی را پخش می کند.
Previous Track	آهنگ قبلی را پخش می کند
Scan	آهنگ ها را با شروع از آهنگ بعدی اسکن کرده و هر کدام را 10 ثانیه پخش می کند.
Track 1-30	شماره آهنگ مورد نظر را پخش می کند.
Search Track	به صفحه انتخاب آهنگ تغییر وضعیت می دهد. سپس نام آهنگ را بگویند تا آهنگ مورد نظر پخش شود.
Information	صفحه اطلاعات همراه آهنگ حاضر را نمایش می دهد.

۱

۲

۳

۴

۵

۶

۷

۸

۹

• فرامین iPod: حین گوش دادن به iPod، می‌توانید از این فرامین صوتی استفاده کنید.

فرمان	عملکرد
All Random پخش تصادفی تمام‌موارد	تمام آهنگ‌های ذخیره شده به طور تصادفی پخش می‌شوند.
Random پخش تصادفی	آهنگ‌های درون فولدر حاضر به طور تصادفی پخش می‌شوند.
Random Off پخش تصادفی غیرفعال	عملکرد پخش تصادفی را غیرفعال کرده و فایل‌ها را به ترتیب پخش می‌کند.
Repeat (تکرار)	آهنگ حاضر را تکرار می‌کند.
Repeat Off تکرار غیرفعال	تکرار پخش را غیرفعال نموده و فایل‌ها را به ترتیب پخش می‌کند.
Next Song آهنگ بعدی	آهنگ بعدی را پخش می‌کند.
Previous Song آهنگ قبلی	آهنگ قبلی را پخش می‌کند.
Search Song جستجوی آهنگ	به صفحه انتخاب فایل تغییر وضعیت می‌دهد.
Information اطلاعات	صفحه اطلاعات همراه فایل حاضر را نمایش می‌دهد.

• فرامین MP3 CD/USB: حین گوش دادن به فایل‌های موسیقی درون CD و USB می‌توانید از این فرامین صوتی استفاده کنید.

فرمان	عملکرد
Random پخش تصادفی	فایل‌های درون فولدر حاضر به طور تصادفی پخش می‌شوند.
All Random پخش تصادفی تمام‌موارد	تمام فایل‌های ذخیره شده به طور تصادفی پخش می‌شوند.
Random Off پخش تصادفی غیرفعال	عملکرد پخش تصادفی را غیرفعال کرده و فایل‌ها را به ترتیب پخش می‌کند.
Repeat (تکرار)	فایل حاضر را تکرار می‌کند.
Folder Repeat تکرار فولدر	تمام فایل‌های درون فولدر حاضر را تکرار می‌کند.
Repeat Off تکرار غیرفعال	تکرار پخش را غیرفعال نموده و فایل‌ها را به ترتیب پخش می‌کند.
Next File (فایل بعدی)	فایل بعدی را پخش می‌کند.
Previous File فایل قبلی	فایل قبلی را پخش می‌کند.
Scan اسکن	فایل‌ها را با شروع از فایل بعدی اسکن کرده و هر کدام را به مدت ۱۰ ثانیه پخش می‌کند.
Search File جستجوی فایل	به صفحه انتخاب فایل تغییر وضعیت می‌دهد.
Search Folder جستجوی فولدر	به صفحه انتخاب فولدر تغییر وضعیت می‌دهد.
Information اطلاعات	صفحه اطلاعات همراه فایل حاضر را نمایش می‌دهد.
Copy (کپی)	فایل حاضر را در موسیقی من My Music کپی می‌کند.

- فرامین My Music : حین گوش دادن به فایل های موسیقی من می توانید از این فرامین صوتی استفاده کنید.

- فرامین تکنولوژی صوتی اتصال بی سیم بلوتوث Bluetooth : حین گوش دادن به موسیقی داخل تلفن همراه می توانید از این فرامین صوتی استفاده کنید.

عملکرد	فرمان
آهنگ متوقف شده حاضر را پخش می کند.	Play پخش
پخش آهنگ حاضر را متوقف می کند.	Pause مکث

عملکرد	فرمان
فایل های درون فولدر حاضر به طور تصادفی پخش می شوند.	Random پخش تصادفی
عملکرد پخش تصادفی را غیر فعال کرده و فایل ها را به ترتیب پخش می کند.	Random Off پخش تصادفی غیر فعال
فایل حاضر را تکرار می کند.	Repeat (تکرار)
تکرار پخش را غیر فعال نموده و فایل ها را به ترتیب پخش می کند.	Repeat Off تکرار غیر فعال
فایل بعدی را پخش می کند.	Next File (فایل بعدی)
فایل قبلی را پخش می کند.	Previous File فایل قبلی
فایل ها را با شروع از فایل بعدی اسکن کرده و هر کدام را به مدت ۱۰ ثانیه پخش می کند.	Scan اسکن
به صفحه انتخاب فایل تغییر وضعیت می دهد.	Search File جستجوی فایل
صفحه اطلاعات همراه فایل حاضر را نمایش می دهد.	Information اطلاعات
فایل حاضر را حذف کنید. می توانید برای این عملکرد درخواست تایید را فعال نمایید.	Delete حذف
تمام فایل های ذخیره شده در موسیقی من را حذف کنید. می توانید برای این عملکرد درخواست تایید را فعال نمایید.	Delet All حذف تمام موارد

۱

۲

۳

۴

۵

۶

۷

۸

۹

### حالت پیغام های راهنما

کلید تنظیمات  را فشار داده،  سپس گزینه صفحه نمایش [Display]  پیغام های راهنما [Pop-Up Mode] را انتخاب نمایید.

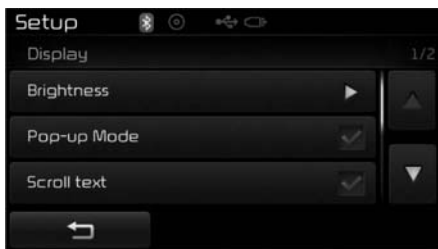

این عملکرد برای نمایش پیغام های راهنما حین ورود به حالت رادیو و مدیا بکار می رود. زمانی که این عملکرد فعال است، فشار دادن کلید رادیو **RADIO** یا مدیا **MEDIA**، صفحه پیغام های راهنما را نشان می دهد.

### \*یادآوری



صفحه پیغام های راهنما فقط زمانی که بیش از دو مدیا متصل باشند، فعال می شود.

### تنظیمات صفحه نمایش

#### تنظیم روشنایی

کلید تنظیمات  را فشار داده و  سپس گزینه صفحه نمایش [Display]  روشنایی [Brightness] را انتخاب کنید.



برای تنظیم روشنایی صفحه نمایش از کلیدهای  و  استفاده کرده یا روشنایی را در حالت Automatic، Day، Night قرار دهید. برای انتخاب حالت پیش فرض گزینه **Default** را فشار دهید.

۱. اتوماتیک Automatic: روشنایی به طور اتوماتیک تنظیم می گردد.
۲. روز Day: همیشه بیشترین روشنایی حفظ می شود.
۳. شب Night: همیشه کمترین روشنایی حفظ می شود.

### تنظیمات

(در مدل های مجهز به RDS و تکنولوژی اتصال بی سیم بلوتوث (Bluetooth) AM111GMEE, AM111GMEG

#### صفحه آغازین

برای نمایش صفحه تنظیمات، کلید  را فشار دهید.



می توانید گزینه های مرتبط با صفحه نمایش [Display]، صدا [Sound]، تلفن [Phone] و سیستم [System] را انتخاب نموده و تنظیم کنید.

### صفحه نمایش اطلاعات MP3

کلید تنظیمات  را فشار داده،  سپس گزینه صفحه نمایش [Display]  اطلاعات آهنگ [Song Info] را انتخاب نمایید.



این عملکرد برای تغییر اطلاعات نمایشی در حالت USB و CD MP3 بکار می‌رود.

1. فولدر، فایل Folder File : نام فایل و نام فولدر را نمایش می‌دهد.
2. آلبوم، هنرمند، آهنگ Album Artist Song : نام آلبوم/ نام هنرمند/ نام آهنگ را نمایش می‌دهد.

### متون چرخشی Scroll Text

کلید تنظیمات  را فشار داده،  سپس گزینه صفحه نمایش [Display]  متن چرخشی [Scroll text] را انتخاب نمایید.



این عملکرد برای نمایش متن‌هایی که برای نمایش یکباره بر روی صفحه نمایش خیلی بلند هستند بکار می‌رود.

زمانی که این عملکرد فعال است، متن به طور مرتب می‌چرخد. زمانی که این عملکرد غیرفعال است، متن تنها یکبار می‌چرخد.

۱

۲

۳

۴

۵



۶

۷



۸







۹





تنظیمات تشخیص صوت Voice Recognition Setting  
 کلید تنظیمات  را فشار داده و  سپس  
 گزینه [Sound]  گزینه بلندی صدای مکالمه  
 [Volume Dialouge] را انتخاب نمایید.



برای تنظیم بلندی صدای مکالمه، از گزینه های  
 و  استفاده کنید.

از کلیدهای , ,  و  برای تنظیم  
 تعادل بین بلندگوهای جلو و عقب / چپ و راست  
 استفاده کنید.  
 از کلید ,  برای تنظیم صدای بم / صدای  
 میانی / صدای زیر استفاده کنید. برای انتخاب  
 تنظیمات پیش فرض، گزینه پیش فرض **Default**  
 را فشار دهید.

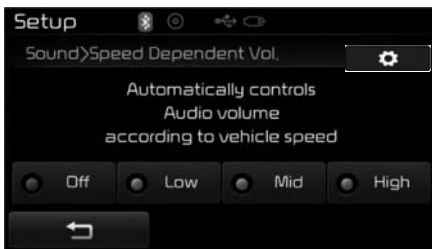

SDVC (کنترل بلندی صدا براساس سرعت)  
 کلید تنظیمات  را فشار داده و  سپس  
 گزینه صدا [Sound]  گزینه کنترل بلندی صدا براساس  
 سرعت [Speed Dependent Vol] را انتخاب نمایید.



سطح بلندی صدا براساس سرعت خودرو به طور  
 اتوماتیک کنترل می شود. SDVC را می توان در  
 یکی از حالات Off/Low/Mid/High ( زیاد / میانی /  
 کم / خاموش ) تنظیم نمود.

## تنظیمات صوتی Sound Setting

### تنظیمات صوتی

کلید تنظیمات  را فشار داده و  سپس  
 گزینه صدا [Sound]  گزینه تنظیمات صوتی  
 [ Audio Setting] را انتخاب کنید.



صدای بیپ صفحه نمایش لمسی **Touch Screen Beep** کلید تنظیمات  را فشار داده، سپس گزینه صدا [Sound]  صدای بیپ صفحه نمایش لمسی [Touch Screen Beep] را انتخاب کنید.

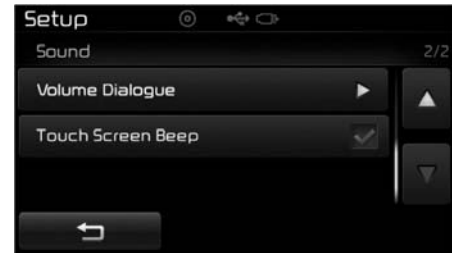

این عملکرد برای فعال / غیرفعال کردن صدای بیپ صفحه نمایش لمسی بکار می رود.

۱

۲

۳

۴

۵

۶

۷



۸

۹

3. حذف: تلفن انتخابی حاضر را حذف می کند.
4. تغییر اولویت بندی: تلفن انتخابی حاضر را در بالاترین اولویت اتصال قرار می دهد.

### \*یادآوری - پیش از دانلود نمودن دفترچه تلفن

- فقط دفترچه تلفن، داخل تلفن متصل شده را می توان دانلود نمود.
- همچنین پشتیبانی تلفن همراه خود را از عملکرد دانلود کنترل نمایید.
- برای اطلاع از اینکه تلفن همراه شما دانلود دفترچه تلفن را پشتیبانی می کند یا خیر، به کتابچه راهنمای تلفن همراه مراجعه نمایید.
- تنها دفترچه تلفن، داخل تلفن همراه متصل شده قابل دانلود شدن است. پیش از دانلود، پشتیبانی از عملکرد دانلود را در تلفن همراه خود کنترل کنید.

مشاهده لیست تلفن های همگام شده  
 کلید تنظیمات  را فشار داده و  سپس  
 گزینه تلفن های همگام شده [ Paired Phone List ]  
 را انتخاب کنید.



این عملکرد برای مشاهده تلفن های همراه همگام شده با سیستم صوتی بکار می رود. پس از انتخاب تلفن همگام شده، منوی تنظیمات نمایش داده می شود.

برای اطلاع از جزئیات بیشتر، مبحث "انجام اتصال در تکنولوژی بلوتوث" در بخش تکنولوژی اتصال بی سیم بلوتوث را مطالعه نمایید.

1.  : به صفحه نمایش قبلی تغییر وضعیت می دهد.
2. اتصال/جداسازی تلفن: تلفن انتخابی را متصل کرده یا جدا می کند.

## تنظیمات تکنولوژی اتصال بی سیم بلوتوث Bluetooth

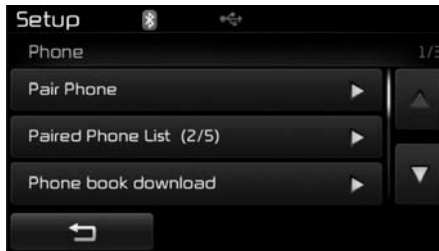

### همگام سازی دستگاه جدید

کلید تنظیمات  را فشار داده و سپس  
 گزینه تلفن [Phone]  و گزینه همگام سازی  
 [Pair Phone] را انتخاب نمایید.





دستگاه مجهز به تکنولوژی بی سیم بلوتوث را می توان با سیستم صوتی همگام نمود.  
 برای اطلاع از جزئیات بیشتر، مبحث " همگام سازی از طریق تلفن" را در بخش تکنولوژی اتصال بی سیم بلوتوث مطالعه نمایید.

### دانلود دفترچه تلفن

کلید تنظیمات  را فشار دهید،  سپس گزینه تلفن [Phone]  و گزینه دانلود دفترچه تلفن [Phone book download] را انتخاب نمایید.



### دانلود اتوماتیک (دفترچه تلفن)

کلید تنظیمات  را فشار دهید،  سپس گزینه تلفن [Phone]  و گزینه دانلود اتوماتیک [Auto Download] را انتخاب نمایید.

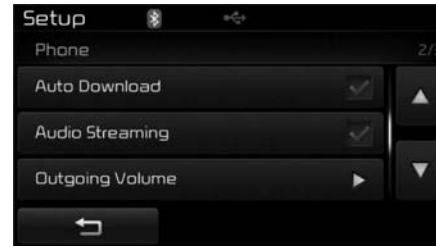

### پخش موسیقی

کلید تنظیمات  را فشار دهید،  سپس گزینه تلفن [Phone]  و پخش موسیقی [Audio Streaming] را انتخاب نمایید.

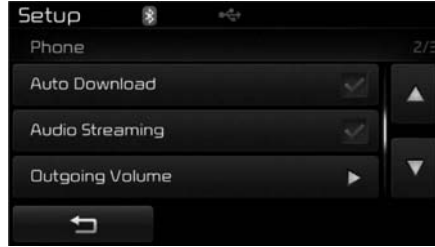

دفترچه تلفن از تلفن همراه دانلود شده و عملکرد دانلود نمایش داده می شود.

این گزینه برای دانلود اتوماتیک اطلاعات دفترچه تلفن پس از اتصال تلفن همراه به بلوتوث مورد استفاده قرار می گیرد.

حین فعال بودن حالت پخش موسیقی، می توانید فایل های موسیقی ذخیره شده در تلفن همراه مجهز به بلوتوث خود را از خودرو پخش کنید.

### \*یادآوری

- حداکثر ۱۰۰۰ داده دفترچه تلفن را می توان در دفترچه تلفن خودرو ذخیره نمود.
- برای هر تلفن همراه همگام شده حداکثر ۱۰۰۰ داده دفترچه تلفن را می توان ذخیره نمود.
- حین دانلود نمودن دفترچه تلفن، اطلاعات دفترچه تلفنی که قبلاً ذخیره شده است حذف می شود. با این وجود، اطلاعات دفترچه تلفن های همگام شده قبلی ذخیره شده حذف نمی شود.

### \*یادآوری

- عملکرد دانلود اتوماتیک هر بار حین اتصال تلفن، اطلاعات دفترچه تلفن همراه را دانلود می کند. مدت زمان دانلود بسته به حجم اطلاعات ذخیره شده در دفترچه تلفن و وضعیت ارتباط متفاوت است.
- حین دانلود نمودن دفترچه تلفن، ابتدا پشتیبانی تلفن همراه از عملکرد دانلود دفترچه تلفن را بررسی نمایید.

۱  
۲  
۳  
۴

۵



۶

۷

۸

۹



### \* یادآوری

برای روشن نمودن مجدد تکنولوژی اتصال بی سیم بلوتوث Bluetooth، کلید تنظیمات  را فشار داده و  سپس گزینه تلفن [Phone] را انتخاب کرده و گزینه "Yes" را فشار دهید.

### ⚠ هشدار

عملکرد پخش موسیقی ممکن است در برخی تلفن های همراه مجهزه بلوتوث پشتیبانی نشود.



### خاموش نمودن سیستم بلوتوث

کلید تنظیمات  را فشار داده،  سپس گزینه تلفن [Phone]  و گزینه خاموش نمودن سیستم بلوتوث [Bluetooth System Off] را انتخاب نمایید.

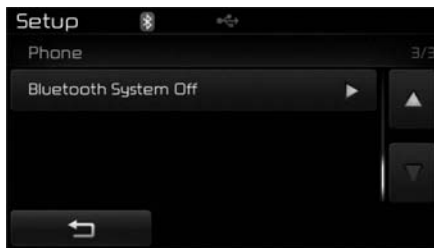

پس از خاموش نمودن تکنولوژی اتصال بی سیم بلوتوث Bluetooth، عملکردهای مرتبط با بلوتوث، توسط سیستم صوتی پشتیبانی نمی شوند.



### صدای خروجی



کلید تنظیمات  را فشار داده،  سپس گزینه تلفن [Phone]  و گزینه صدای خروجی [Outgoing Volume] را انتخاب کنید.



از کلیدهای  و  برای تنظیم میزان صدای خروجی استفاده کنید.

## تنظیمات سیستم

### اطلاعات حافظه

کلید تنظیمات  را فشار دهید،  سپس گزینه [System]  و گزینه اطلاعات حافظه [Memory Information] را انتخاب کنید.





این عملکرد اطلاعات مرتبط با حافظه سیستم را نمایش می دهد.

1. استفاده شده Using : میزان ظرفیت در حال استفاده حاضر را نمایش می دهد.
2. ظرفیت Capacity: کل ظرفیت را نمایش می دهد.

## تنظیمات حالت تشخیص صوت

(در صورت مجهز بودن)

کلید تنظیمات  را فشار دهید،  سپس گزینه سیستم [System]  گزینه سیستم تشخیص صوت [Voice Recognition System] را انتخاب نمایید.





این عملکرد برای انتخاب حالت تشخیص صوت بین عادی Normal و تخصصی Expert بکار می رود.

1. عادی Normal: حین استفاده از عملکرد تشخیص صوت، راهنمایی هایی با جزئیات را فراهم می آورد.
2. تخصصی Expert: حین استفاده از عملکرد تشخیص صوت، برخی راهنماها را حذف می کند.

### \*یادآوری

تشخیص صوت وابسته به سیستم صوتی است.

## زبان

کلید تنظیمات  را فشار دهید،  سپس گزینه سیستم [System]  گزینه زبان [Language] را انتخاب کنید.

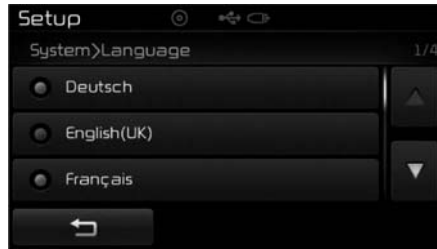

این عملکرد برای تغییر زبان مورد استفاده در سیستم صوتی و تشخیص صوت بکار می رود. اگر زبان تغییر کند، سیستم مجدداً راه اندازی شده و زبان انتخابی را بکار می برد. زبان های پشتیبانی شده Deutsch، English (UK)، English، Nederlands، Espanola، Italiano، Francais، Polski، PyeckNN، Dansk، Svenska

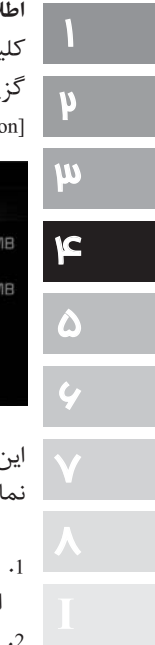

### حالت پیغام‌های راهنما Pop-up Mode

کلید تنظیمات **SETUP** را فشار داده، ◀ سپس گزینه صفحه نمایش [Display] ◀ پیغام‌های راهنما [Pop-Up Mode] را انتخاب نمایید.



این عملکرد برای نمایش پیغام‌های راهنما حین ورود به حالت رادیو و مدیا بکار می‌رود. زمانی که این عملکرد فعال است، فشار دادن کلید رادیو **RADIO** یا مدیا **MEDIA** صفحه پیغام‌های راهنما را نشان می‌دهد.

### \* یادآوری

صفحه پیغام‌های راهنما فقط زمانی که بیش از دو مدیا متصل باشند، فعال می‌شود.

### تنظیمات صفحه نمایش Display Settings

#### تنظیم روشنایی

کلید تنظیمات **SETUP** را فشار داده، ◀ سپس گزینه صفحه نمایش [Display] ◀ و روشنایی [Brightness] را انتخاب کنید.



برای تنظیم روشنایی صفحه نمایش از کلیدهای ◀ ، ▶ استفاده کرده یا روشنایی را در حالت اتوماتیک (Automatic)، روز (Day) یا شب (Night) قرار دهید.

برای انتخاب حالت پیش فرض، گزینه **Default** را فشار دهید.

1. اتوماتیک Automatic: روشنایی به طور اتوماتیک تنظیم می‌گردد.
2. روز Day: همیشه بیشترین روشنایی حفظ می‌شود.
3. شب Night: همیشه کمترین روشنایی حفظ می‌شود.

### تنظیمات

(در مدل‌های مجهز به تکنولوژی اتصال بی‌سیم بلوتوث Bluetooth)  
AM110A7GE , AM110A7GG  
AM110A7GL , AM110A7GN

#### صفحه آغازین

برای نمایش صفحه تنظیمات، کلید **SETUP** را فشار دهید.



می‌توانید گزینه‌های مرتبط با صفحه نمایش [Display]، صدا [Sound]، تلفن [Phone] و سیستم [System] را انتخاب نموده و تغییر دهید.

### تنظیمات صوتی Sound Setting

#### تنظیمات صوتی

کلید تنظیمات **SETUP** را فشار داده، ◀ سپس گزینه صدا [Sound] ◀ و گزینه تنظیمات صوتی [Sound Setting] را انتخاب کنید.



### صفحه نمایش اطلاعات MP3

کلید تنظیمات **SETUP** را فشار داده، ◀ سپس گزینه صفحه نمایش [Display] ◀ و اطلاعات آهنگ [Media Display] را انتخاب نمایید.



این عملکرد برای تغییر اطلاعات نمایشی در USB و MP3 CD بکار می‌رود.

1. فولدر، فایل Folder File : نام فایل و نام فولدر را نمایش می‌دهد.
2. آلبوم، هنرمند، آهنگ Album Artist Song : نام آلبوم/ نام هنرمند/ نام آهنگ را نمایش می‌دهد.

### متون چرخشی Text Scroll

کلید تنظیمات **SETUP** را فشار داده، ◀ سپس گزینه صفحه نمایش [Display] ◀ متن چرخشی [Text Scroll] را انتخاب نمایید.



این عملکرد برای نمایش متن هایی که برای نمایش یکباره بر روی صفحه نمایش خیلی بلند هستند بکار می‌رود.

زمانی که این عملکرد فعال است، متن به طور مرتب می‌چرخد. زمانی که این عملکرد غیرفعال است، متن تنها یکبار می‌چرخد.

۱

۲

۳

۴

۵

۶

۷

۸

۹



صدای بیپ صفحه نمایش لمسی **Touch Screen Beep** از کلید تنظیمات **SETUP** را فشار داده، سپس گزینه صدا [Sound] را انتخاب کنید. صدای بیپ صفحه نمایش لمسی [Touch Screen Beep] را انتخاب کنید.

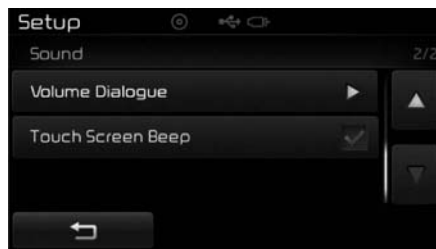

این عملکرد برای فعال / غیرفعال کردن صدای بیپ صفحه نمایش لمسی بکار می‌رود.

از کلیدهای **▲**، **▼**، **▶** و **◀** برای تنظیم تعادل بین بلندگوهای جلو و عقب / چپ و راست استفاده کنید. از کلید **▶**، **◀** برای تنظیم بم / میانی / زیر استفاده کنید.

برای انتخاب وضعیت پیش فرض، گزینه **Default** را فشار دهید.

**SDVC** (کنترل بلندی صدا براساس سرعت) از کلید تنظیمات **SETUP** را فشار داده، سپس گزینه صدا [Sound] و گزینه کنترل بلندی صدا براساس سرعت [Speed Dependent Vol.] را انتخاب نمایید.

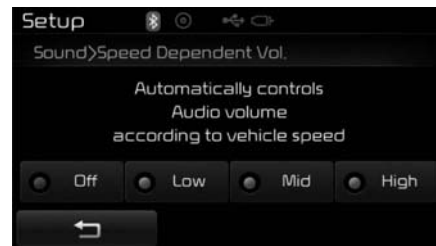

سطح بلندی صدا براساس سرعت خودرو به طور اتوماتیک کنترل می‌شود. SDVC را می‌توان در یکی از حالات Off/Low/Mid/High (زیاد / میانی / کم / خاموش) تنظیم نمود.

## تنظیمات تکنولوژی اتصال بی سیم بلوتوث

### Bluetooth

#### همگام سازی دستگاه جدید

کلید تنظیمات **SETUP** را فشار داده، ◀ سپس گزینه تلفن [Phone] و گزینه همگام سازی [Pair Phone] را انتخاب نمایید.

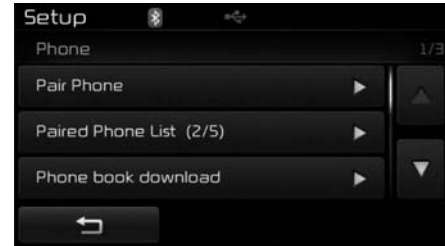

دستگاه مجهز به تکنولوژی بی سیم بلوتوث را می توان با سیستم صوتی همگام نمود. برای اطلاع از جزئیات بیشتر، مبحث " همگام سازی از طریق تلفن " را در بخش تکنولوژی اتصال بی سیم بلوتوث® Bluetooth مطالعه نمایید.

#### مشاهده لیست تلفن های همگام شده

کلید تنظیمات **SETUP** را فشار داده و ◀ سپس گزینه تلفن های همگام شده [ Paired Phone List ] را انتخاب کنید.



این عملکرد برای مشاهده تلفن های همراه همگام شده با سیستم صوتی بکار می رود. پس از انتخاب تلفن همگام شده، منوی تنظیمات نمایش داده می شود.

برای اطلاع از جزئیات بیشتر، مبحث انجام اتصال در تکنولوژی بلوتوث در بخش تکنولوژی اتصال بی سیم بلوتوث را مطالعه نمایید.

1. ◀ : به صفحه نمایش قبلی تغییر وضعیت می دهد.
2. اتصال / جداسازی تلفن: تلفن انتخابی را متصل کرده یا جدا می کند.

3. حذف: تلفن انتخابی حاضر را حذف می کند.
4. تغییر اولویت بندی: تلفن انتخابی حاضر را در بالاترین اولویت اتصال قرار می دهد.

#### \* یادآوری - پیش از دانلود نمودن دفترچه تلفن

- فقط دفترچه تلفن، تلفن متصل شده را می توان دانلود نمود. همچنین پشتیبانی تلفن همراه خود را از عملکرد دانلود کنترل نمایید.
- برای اطلاع از اینکه تلفن همراه شما دانلود دفترچه تلفن را پشتیبانی می کند یا خیر، به کتابچه راهنمای تلفن همراه مراجعه نمایید.
- تنها دفترچه تلفن، تلفن همراه متصل شده قابل دانلود شدن است. پیش از دانلود، پشتیبانی از عملکرد دانلود را در تلفن همراه خود کنترل کنید.



### دانلود دفترچه تلفن

کلید تنظیمات **SETUP** را فشار دهید، ◀ سپس گزینه تلفن [Phone] ◀ و گزینه دانلود دفترچه تلفن [Contacts download] را انتخاب نمایید.

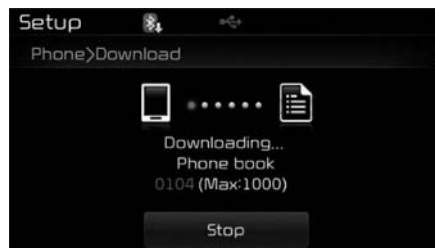

### دانلود اتوماتیک (دفترچه تلفن)

کلید تنظیمات **SETUP** را فشار دهید، ◀ سپس گزینه تلفن [Phone] ◀ و گزینه دانلود اتوماتیک [Auto Download] را انتخاب نمایید.

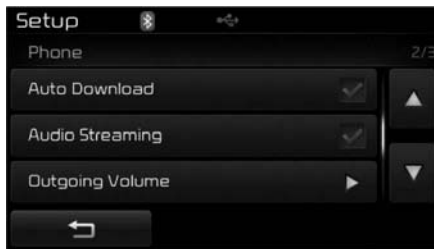

### پخش موسیقی

کلید تنظیمات **SETUP** را فشار دهید، ◀ سپس گزینه تلفن [Phone] ◀ و پخش موسیقی [Streaming Audio] را انتخاب نمایید.

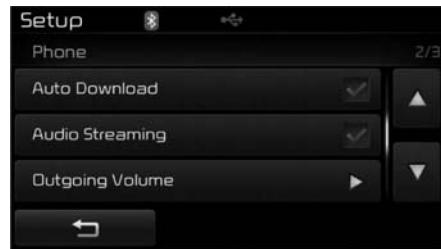

دفترچه تلفن از تلفن همراه دانلود شده و عملکرد دانلود نمایش داده می شود.

این گزینه برای دانلود اتوماتیک اطلاعات دفترچه تلفن پس از اتصال تلفن همراه به بلوتوث مورد استفاده قرار می گیرد.

### \* یادآوری

- حداکثر ۱۰۰۰ داده دفترچه تلفن را می توان در دفترچه تلفن خود ذخیره نمود.
- برای هر تلفن همراه همگام شده حداکثر ۱۰۰۰ داده دفترچه تلفن را می توان ذخیره نمود.
- حین دانلود نمودن دفترچه تلفن، اطلاعات دفترچه تلفنی که قبلاً ذخیره شده است حذف می شود. با این وجود، اطلاعات دفترچه تلفن های همگام شده قبلی ذخیره شده، حذف نمی شود.

### \* یادآوری

- عملکرد دانلود اتوماتیک هر بار حین اتصال تلفن اطلاعات دفترچه تلفن همراه را دانلود می کند. مدت زمان دانلود بسته به حجم اطلاعات ذخیره شده در دفترچه تلفن و وضعیت ارتباط متفاوت است.
- حین دانلود نمودن دفترچه تلفن، ابتدا پشتیبانی تلفن همراه از عملکرد دانلود دفترچه تلفن را بررسی نمایید.

حین فعال بودن حالت پخش موسیقی، می توانید فایل های موسیقی ذخیره شده در تلفن همراه مجهز به بلوتوث خود را از خودرو پخش کنید.

### صدای خروجی

کلید تنظیمات **SETUP** را فشار داده، ◀ سپس گزینه تلفن [Phone] ◀ و گزینه صدای خروجی [Outgoing Volume]



از کلیدهای **+** و **-** برای تنظیم میزان صدای خروجی استفاده کنید.

### خاموش نمودن سیستم بلوتوث

کلید تنظیمات **SETUP** را فشار داده، ◀ سپس گزینه تلفن [Phone] ◀ و گزینه خاموش نمودن سیستم بلوتوث [Bluetooth System Off] را انتخاب نمایید.

پس از خاموش نمودن تکنولوژی اتصال بی سیم بلوتوث Bluetooth، عملکردهای مرتبط با بلوتوث، توسط سیستم صوتی پشتیبانی نمی شوند.



### \*یادآوری

برای روشن نمودن مجدد تکنولوژی اتصال بی سیم بلوتوث Bluetooth، کلید تنظیمات **SETUP** را فشار داده و ◀ سپس گزینه تلفن [Phone] را انتخاب کرده و بله "Yes" را فشار دهید.

۱

۲

۳

۴

۵

۶

۷

۸

۹

## تنظیمات سیستم System Setting

### اطلاعات حافظه

کلید تنظیمات **SETUP** را فشار دهید، سپس گزینه **[System]** و گزینه اطلاعات حافظه **[Memory Information]** را انتخاب کنید.

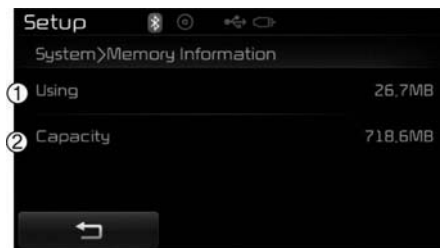

این عملکرد اطلاعات مرتبط با حافظه سیستم را نمایش می دهد.

1. استفاده شده Using : میزان ظرفیت در حال استفاده حاضر را نمایش می دهد.
2. ظرفیت Capacity: کل ظرفیت را نمایش می دهد.

### زبان

کلید تنظیمات **SETUP** را فشار دهید، سپس گزینه سیستم **[System]** و گزینه زبان **[Language]** را انتخاب کنید.



این عملکرد برای تغییر زبان مورد استفاده در سیستم و تشخیص صوت بکار می رود. اگر زبان تغییر کند، سیستم مجدداً راه اندازی و زبان انتخابی را بکار می برد.

### دوربین دید عقب (در صورت مجهز بودن)

- برای ایمنی راننده، سیستم به دوربین دید عقب مجهز شده است که محدوده دید وسیع تری را فراهم می آورد.
- حین قرارداشتن سوئیچ خودرو در وضعیت روشن ON ، دسته دنده در وضعیت دنده عقب R، دوربین دید عقب به طور اتوماتیک فعال می شود.
- پس از جابه جا کردن دسته دنده، دوربین دید عقب به طور اتوماتیک غیر فعال می شود.

### هشدار

دوربین دید عقب به لنزهای اپتیکی مجهز است که محدوده دید وسیعی را فراهم آورده و در نتیجه مسافت نمایشی در آنها غیر واقعی است. برای ایمنی بیشتر، به طور مستقیم عقب، راست/چپ خودرو را با چشم کنترل کنید.

شرح	نام	ضمیمه
۱۲ ساعته	12hr	۱
۲۴ ساعته	24hr	۲
به طور اتوماتیک کانال ها را انتخاب کرده و ذخیره می کند.	AST (A.Store)	۳
رادیو AM در حالت ذخیره اتوماتیک	AMA	۴
تجهیزات صوتی خارجی	AUX	۵
صدای بم	Bass	۶
صدای زیر (بالا)	Treble	۷
تکنولوژی صوتی اتصال بی سیم بلوتوث Bluetooth	BT Audio	۸
رادیو FM در حالت ذخیره اتوماتیک	FMA	۹
فرکانس های رادیویی ذخیره شده	Preset	۱۰
جستجوی سیستم اطلاعات رادیویی	RDS Search	۱۱
اطلاعات ترافیکی	TA Off	

- ۵-۴ ..... قبل از رانندگی
- ۵-۶ ..... موقعیت های سوئیچ خودرو
- ۵-۹... Engine Start/Stop Button دکمه روشن/خاموش موتور
- ۵-۱۵..... گیربکس معمولی (غیر اتوماتیک)
- ۵-۱۹..... گیربکس اتوماتیک
- ۵-۱۹ ..... • عملکرد گیربکس اتوماتیک
- ۵-۲۷ ..... سیستم ترمز
- ۵-۲۷ ..... • ترمز مجهز به بوستر

## رانندگی با خودروی کیا

- ۵-۳۹..... • ترمز پارک
- ۵-۳۱ ..... • سیستم ترمز ضد قفل (ABS)
- ۵-۳۳..... • سیستم کنترل پایداری الکترونیکی (ESC)
- ۵-۳۷..... • سیستم مدیریت پایداری خودرو (VSM)
- ۵-۳۹..... • سیستم سیگنال توقف اضطراری (ESS)
- ..... • سیستم کنترل جلوگیری از پس زدن خودرو در
- ۵-۳۹ ..... (HAC) سربالایی

رانندگی در زمستان.....	۵-۵۴	سیستم تثبیت سرعت (کروز کنترل).....	۵-۴۲
یدک کشیدن تریلر.....	۵-۵۸	رانندگی اقتصادی.....	۵-۴۷
وزن خودرو.....	۵-۶۷	رانندگی در شرایط خاص.....	۵-۴۹
• وزن خالص پایه.....	۵-۶۷	• رانندگی در شرایط خطرناک.....	۵-۴۹
• وزن خالص خودرو.....	۵-۶۷	• بیرون کشیدن خودرو توسط جلو و عقب کردن.....	۵-۴۹
• وزن بار خودرو.....	۵-۶۷	• پیچیدن نرم در پیچ ها.....	۵-۵۰
• GAW (وزن ناخالص روی اکسل).....	۵-۶۷	• رانندگی در شب.....	۵-۵۱
• GAWR (حد وزن ناخالص روی اکسل).....	۵-۶۷	• رانندگی در باران.....	۵-۵۱
• GVW (وزن ناخالص خودرو).....	۵-۶۷	• رانندگی در مناطق آب گرفته.....	۵-۵۲
• GVWR (حد وزن ناخالص خودرو).....	۵-۶۷	• رانندگی خارج از جاده.....	۵-۵۲
		• رانندگی در بزرگراه ها.....	۵-۵۲



### ⚠️ **اخطار - خطرناک بودن گاز آگزوز موتور!**

گازهای آگزوز می‌توانند به شدت خطرناک باشند. در صورت احساس بوی گاز آگزوز در داخل خودرو، فوراً پنجره‌ها را باز کنید.

- **گازهای آگزوز را تنفس نکنید.**

گازهای آگزوز حاوی گاز منواکسید کربن گازی بدون رنگ و بو می‌باشند. این گاز می‌تواند باعث بی‌هوشی و مرگ به صورت خفگی گردد.

- **از نبود نشستی در سیستم آگزوز مطمئن شوید.**

در هنگام بالا بردن خودرو برای تعویض روغن یا موارد دیگر، سیستم آگزوز را مورد بازرسی و کنترل قرار دهید.

اگر متوجه تغییر در صدای آگزوز شدید و یا اینکه در اثر رانندگی بر روی موانع متوجه برخورد چیزی با زیر خودرو شدید، توصیه می‌شود هر چه زودتر با مراجعه به عاملیت مجاز کیا، سیستم آگزوز را مورد بازرسی و کنترل قرار دهید.

- **خودرو را در مکان‌های سر بسته روشن نگه ندارید.**

روشن نگه داشتن خودرو حتی با باز بودن درب پارکینگ، کاری خطرناک است. هرگز بیش از زمان لازم برای روشن کردن و خارج شدن از پارکینگ، خودرو را در پارکینگ روشن نگه ندارید.

- **از روشن نگه داشتن طولانی مدت خودرو با وجود سرنشین داخل خودرو، اجتناب کنید.**

اگر روشن نگه داشتن طولانی مدت با وجود سرنشین در داخل خودرو اجتناب ناپذیر بود، این کار را در فضای باز انجام داده و سیستم تهویه خودرو را در موقعیت "هوای تازه بیرون" و فن دمنده را در یکی از حالت‌های تند قرار دهید تا هوای تازه به داخل خودرو دمیده شود.

در صورتیکه ناچار به رانندگی خودرو با درب پشتی باز به دلیل حمل بار حجیم شدید، موارد زیر را رعایت کنید:

۱. تمام پنجره‌ها را ببندید.

۲. دریچه‌های تهویه جانبی را باز کنید.

۳. کنترل هوای ورودی را در حالت "هوای تازه بیرون" و کنترل دریچه‌های هدایت جریان هوا را در حالت "رو به کف" یا "رو به صورت" و فن دمنده را در یکی از حالت‌های تند قرار دهید.

برای اطمینان از عملکرد صحیح سیستم تهویه، از باز و تمیز بودن شبکه‌های ورودی هوا (واقع در جلو شیشه جلو) از وجود برف، یخ، برگ یا هر نوع مانع دیگر اطمینان حاصل کنید.

## قبل از رانندگی

قبل از ورود به خودرو :

- از تمیز بودن همه شیشه‌های پنجره‌ها، آینه‌های بغل و چراغ‌های خارجی اطمینان حاصل کنید.
- وضعیت لاستیک‌ها را بازدید و کنترل کنید.
- زیر خودرو را از نظر وجود هرگونه علائم نشستی بازدید و کنترل کنید.
- اگر می‌خواهید عقب بروید، از نبود هرگونه مانع در پشت خودرو اطمینان حاصل کنید.

## بازرسی‌های لازم

سطح مایعاتی نظیر روغن موتور، مایع خنک کننده موتور، روغن ترمز و مایع شیشه شوی باید بر اساس فواصل زمانی خاص مربوط به هر نوع مایع مورد بازدید و کنترل قرار گیرد. شرح بیشتر در فصل ۷، "تعمیر و نگهداری" ارائه شده است.

⚠️ **اخطار**

رانندگی با حواس پرتی می‌تواند منجر به از دست دادن کنترل خودرو و در نتیجه تصادف، صدمات جسمی جدی و حتی مرگ گردد. مسئولیت اولیه راننده، رانندگی ایمن و قانونی با خودرو بوده و هرگونه تجهیزات دستی یا سیستم‌های خودرو که ممکن است چشمان، حواس و تمرکز راننده را به خود معطوف کرده، از رانندگی ایمن با خودرو جلوگیری کرده یا برخلاف قانون است، نباید حین رانندگی با خودرو مورد استفاده قرار گیرد.

## قبل از روشن کردن

- تمام درب‌ها را بسته و قفل کنید.
- صندلی راننده را برای دسترسی آسان به همه کلیدها و کنترل‌ها، تنظیم کنید.
- آینه داخل و آینه‌های بغل را تنظیم کنید.
- از عملکرد همه چراغ‌ها اطمینان حاصل کنید.
- تمام نشانگرها را بازدید و کنترل کنید.
- پس از چرخاندن سوئیچ خودرو به موقعیت روشن ON، عملکرد چراغ‌های هشدار دهنده را بازدید و کنترل کنید.
- ترمز پارک را آزاد کرده و از خاموش شدن چراغ هشدار ترمز اطمینان حاصل کنید.
- برای به کار گیری ایمن خودرو، از آشنایی کافی با خودرو و تجهیزات آن اطمینان حاصل کنید.

⚠️ **اخطار**

در حین حرکت خودرو، کمربند همه سرنشینان باید به نحو مناسب بسته شده باشد. برای اطلاعات بیشتر درباره استفاده مناسب از کمربندها، مبحث "کمربندهای ایمنی" در فصل ۳ را مطالعه کنید.

۱

۲

۳

۴

۵

۶

۷

۸

۹

### ⚠️ اخطار

همیشه قبل از قرار دادن دسته دنده در موقعیت حرکت رو به جلو **D** یا عقب **R**، محیط نزدیک اطراف خودرو را از نظر حضور افراد و بخصوص کودکان کنترل کنید.

### ⚠️ اخطار - رانندگی پس از تأثیر مصرف

نوشیدنی‌های الکلی یا دارو رانندگی پس از مصرف نوشیدنی‌های حاوی الکل خطرناک است. رانندگی در حال مستی عامل شماره یک در مرگ و میرهای ناشی از تصادف در بزرگراه در هر سال است. حتی مقدار کمی الکل بر عکس العمل‌ها، استنباط و قضاوت راننده تأثیر می‌گذارد. رانندگی پس از تأثیر دارو به اندازه رانندگی تحت تأثیر مصرف الکل و یا حتی بیش از آن خطرناک است. در هنگام رانندگی تحت تأثیر مصرف الکل یا پس از تأثیر دارو، احتمال وقوع تصادف شدید بسیار بیشتر می‌شود.

اگر تحت تأثیر الکل یا دارو قرار دارید، رانندگی نکنید. در خودروهایی که راننده آن نوشیدنی الکلی مصرف کرده یا تحت تأثیر دارو قرار دارد سوار نشوید. رانندگی را به فرد دیگری واگذار کرده یا از تاکسی استفاده کنید.

### ⚠️ اخطار

- هنگام پارک نمودن و یا توقف خودرو در حالیکه موتور روشن است، مراقب باشید که پدال گاز را به مدت طولانی فشار ندهید این عمل موجب داغ شدن بیش از حد موتور و با آگزوز شده، ممکن است منجر به آتش سوزی گردد.
- حین ترمز گیری ناگهانی یا چرخاندن سریع غربیلک فرمان، اجسام آزاد ممکن است بر روی کف خودرو افتاده و در عملکرد پدال‌ها تداخل ایجاد کرده، منجر به تصادف گردند. تمام وسایل داخل خودرو را به نحوی ایمن قرار دهید.
- در صورت عدم تمرکز به رانندگی، ممکن است تصادف رخ دهد. حین کار با تجهیزات که ممکن است حواستان را از رانندگی با خودرو پرت کند همانند تجهیزات صوتی یا گرمایشی، بسیار دقت نمایید. رانندگی ایمن اولین مسئولیت راننده است.

## موقعیت‌های سوئیچ فودرو

چراغ مغزی سوئیچ (در صورت مجهز بودن)



۱

۲

۳

۴

۵

۶

۷

۸

۹

موقعیت‌های سوئیچ خودرو

قفل LOCK



برای جلوگیری از سرقت، غربیلک فرمان قفل می‌شود. فقط در این حالت می‌توان سوئیچ را از مغزی قفل فرمان خارج کرد. برای چرخاندن سوئیچ به موقعیت قفل LOCK، ابتدا آن را به موقعیت تجهیزات جانبی ACC چرخانده، سپس سوئیچ را به‌داخل فشار داده، به موقعیت قفل LOCK بچرخانید.

تجهیزات جانبی ACC

در این موقعیت، فرمان از قفل خارج و تجهیزات برقی فعال می‌شوند.

## \* یادآوری

اگر در هنگام چرخاندن سوئیچ به موقعیت تجهیزات جانبی ACC با مشکل مواجه شدید، ابتدا غربیلک فرمان را به چپ و راست بچرخانید تا گیر و سفتی برداشته شود، سپس سوئیچ را به موقعیت ACC بچرخانید.

## روشن ON

قبل از استارت زدن، عملکرد چراغ‌های هشدار دهنده را در این موقعیت می‌توان بررسی و کنترل کرد. موقعیت عادی سوئیچ خودرو پس از روشن شدن موتور، این موقعیت است. برای جلوگیری از خالی شدن باتری در هنگام خاموش بودن موتور، سوئیچ را در این موقعیت باقی نگه ندارید.

## استارت START

برای روشن کردن موتور، سوئیچ را به موقعیت استارت بچرخانید. تا موقعیکه سوئیچ را رها نکرده‌اید، موتور به چرخیدن ادامه می‌دهد. پس از رها کردن، سوئیچ به موقعیت روشن ON باز می‌گردد. در این موقعیت چراغ هشدار ترمز را می‌توان بازدید و کنترل کرد.

- هرگز در هنگام حرکت خودرو از داخل دایره غریبک فرمان اقدام به چرخاندن سوئیچ یا فعال کردن کلیدهای کنترل دیگر تجهیزات خودرو نکنید. وجود دست یا بازو در داخل این محدوده می‌تواند باعث از دست دادن کنترل خودرو، تصادف و آسیب جسمی جدی یا مرگ شود.
- از قراردادن اشیاء آزاد مهار نشده در اطراف صندلی راننده خودداری کنید. ممکن است در هنگام رانندگی این اشیاء حرکت کرده، باعث مزاحمت برای راننده و در نتیجه تصادف شوند.

### ⚠️ **اخطار - سوئیچ خودرو**

- هرگز در هنگام حرکت، سوئیچ را به موقعیت قفل LOCK یا تجهیزات جانبی ACC نچرخانید. این عمل به از دست دادن کنترل جهت حرکت و ترمز که می‌تواند باعث تصادف شود، منجر خواهد شد.
- قفل فرمان جایگزین مناسبی برای ترمز پارک نیست. همیشه قبل از ترک صندلی راننده، از قراردادن دسته دنده گیربکس معمولی در دنده یک یا دسته دنده گیربکس اتوماتیک در موقعیت پارک P و درگیر کردن کامل ترمز پارک اطمینان حاصل نمایید، سپس موتور را خاموش کنید. نادیده گرفتن این هشدارها ممکن است باعث حرکت غیرمنتظره و ناگهانی خودرو شود.

## روشن کردن موتور

**⚠️** **اخطار**

همیشه در هنگام رانندگی از کفش مناسب استفاده کنید. کفش نامناسب (پاشنه بلند ، کفش اسکی و غیره) ممکن است در توانائی شما در استفاده از پدال های ترمز، گاز و کلاچ (در صورت مجهز بودن) اختلال ایجاد کند.

**روشن کردن موتور بنزینی**

۱. از درگیر بودن ترمز پارک اطمینان حاصل کنید.  
 ۲. گیربکس معمولی - پدال کلاچ را تا انتها فشار داده و دسته دنده را در موقعیت خلاص N قرار دهید. در حین چرخاندن سوئیچ خودرو به موقعیت استارت START، پدال کلاچ و ترمز را به حالت فشرده باقی نگه دارید.  
 گیربکس اتوماتیک - دسته دنده را در موقعیت پارک P قرار داده، پدال ترمز را تا انتها فشار دهید.

در هنگام قرار داشتن دسته دنده در موقعیت خلاص N، نیز می توانید موتور را روشن کنید.  
 ۳. سوئیچ خودرو را به موقعیت استارت START چرخانده و تا روشن شدن موتور در این موقعیت باقی نگه دارید (حداکثر ۱۰ ثانیه)، سپس سوئیچ را رها کنید.

۴. در هوای بسیار سرد (کمتر  $18^{\circ}\text{C}$  -) یا پس از خواب خودرو برای چندین روز، بدون فشار دادن پدال گاز، اجازه دهید موتور در دور آرام گرم شود.

چه موتور سرد باشد و چه گرم، باید بدون فشار دادن پدال گاز استارت زده شود.

**⚠️** **هشدار**

اگر در حین حرکت موتور خاموش شد، سعی نکنید دسته دنده را در موقعیت پارک P قرار دهید. اگر شرایط ترافیک و جاده اجازه می دهد، برای روشن کردن دوباره موتور در حالیکه خودرو هنوز در حال حرکت است می توانید دسته دنده را در موقعیت خلاص N قرار داده، سوئیچ را به موقعیت استارت START بچرخانید.

**⚠️** **هشدار**

بیش از ۱۰ ثانیه در هر بار استارت نزنید. اگر موتور بلافاصله خاموش می شود یا روشن نمی شود. قبل از استارت مجدد ۵ تا ۱۰ ثانیه صبر کنید. استفاده نامناسب از استارت ممکن است باعث معیوب شدن آن شود.

۱

۲

۳

۴

۵

۶

۷

۸

۹

## دکمه روشن / خاموش موتور ENGINE START/STOP BUTTON ( در صورت مجهز بودن )

دکمه روشن / خاموش موتور دارای چراغ



موقعیت های دکمه  
روشن / خاموش موتور  
خاموش OFF



چراغ نمایشگر سفید رنگ

خودروهای مجهز به قفل ضدسرقت غربلیک فرمان جهت حفاظت از خودرو در برابر سارقان، هنگام قرار دادن دکمه روشن / خاموش موتور Engine Start / Stop Button در وضعیت خاموش OFF، غربلیک فرمان قفل می شود. غربلیک فرمان هنگامی که درب سمت راننده را باز کنید، قفل خواهد شد.

در صورتیکه هنگام باز کردن درب راننده، غربلیک فرمان به طور کامل قفل نشده باشد، آژیر هشدار به صدا در خواهد آمد. غربلیک فرمان را مجدداً قفل کنید. اگر غربلیک فرمان مجدداً قفل نشد، توصیه می شود برای کنترل و بازرسی خودرو به عاملیت مجاز کیا مراجعه نمایید.

علاوه بر این، در صورتی که پس از باز نمودن درب راننده، کلید روشن / خاموش موتور Engine Start / Stop Button در وضعیت خاموش OFF قرار گیرد، غربلیک فرمان قفل نخواهد شد و در نتیجه آژیر هشدار به صدا در خواهد آمد. در این مواقع، درب را ببندید، در نتیجه غربلیک فرمان قفل شده و آژیر هشدار متوقف خواهد شد.

• خودرو مجهز به گیربکس معمولی  
برای خاموش نمودن موتور (دکمه در وضعیت START/RUN) یا فعال بودن خودرو (وضعیت ON)، خودرو را متوقف نموده، سپس دکمه روشن / خاموش موتور Engine Start / Stop Button را فشار دهید.

• خودرو مجهز به گیربکس اتوماتیک  
برای خاموش نمودن موتور (دکمه در وضعیت START/RUN) یا فعال بودن خودرو (وضعیت ON)، در حالیکه اهرم دسته دنده را در وضعیت پارک P قرار می دهید، دکمه روشن / خاموش موتور Engine Start / Stop Button را فشار دهید. هنگامی که بدون قرار دادن اهرم دسته دنده در وضعیت پارک P، دکمه روشن / خاموش موتور Engine Start / Stop Button را فشار دهید، موتور به جای خاموش شدن در وضعیت تجهیزات جانبی ACC قرار می گیرد.

برای راحتی شما اگر هر یک از درب های جلو باز شود، چراغ دکمه روشن / خاموش موتور روشن می شود. این چراغ ۳۰ ثانیه پس از بستن درب خاموش خواهد شد. همچنین چراغ بلافاصله پس از فعال شدن سیستم دزدگیر خاموش خواهد شد.



چراغ نمایشگر نارنجی

### تجهیزات جانبی ACC

خودرو مجهز به گیربکس معمولی  
حین قراردادن دکمه روشن / خاموش موتور  
Engine Start / Stop Button در وضعیت خاموش OFF  
بدون فشار دادن پدال کلاچ، دکمه روشن /  
خاموش موتور Engine Start / Stop Button را فشار  
دهید.

خودرو مجهز به گیربکس اتوماتیک  
هنگامی که دکمه روشن / خاموش موتور Engine Start / Stop  
Button در وضعیت خاموش OFF قرار دارد، بدون  
فشاردن پدال ترمز، دکمه روشن / خاموش موتور Engine Start / Stop  
Button را فشار دهید.  
قفل غریبک فرمان باز شده و تجهیزات الکتریکی  
خودرو قابل فعال شدن هستند.

به منظور پیشگیری از خالی شدن باتری‌ها، پس از  
یک ساعت قرار داشتن دکمه روشن / خاموش  
موتور Engine Start / Stop Button در وضعیت تجهیزات  
جانبی ACC، دکمه به طور اتوماتیک خاموش  
می‌شود.

### هشدار ⚠️

در مواقع اضطراری که خودرو در حال حرکت  
است، می‌توانید با ۳ بار فشار دادن مکرر دکمه  
در عرض ۳ ثانیه یا فشار دادن دکمه بیش از ۲  
ثانیه موتور را خاموش کرده و در وضعیت ACC  
قرار دهید. اگر خودرو هنوز در حال حرکت  
است، در حالی که دسته دنده در وضعیت خلاص  
(N) قرار دارد، با فشردن دکمه روشن/خاموش  
موتور Engine Start / Stop Button، بدون فشردن  
پدال ترمز می‌توانید مجدداً موتور را روشن  
کنید.

اگر خودرو هنوز در حال حرکت است، برای روشن  
کردن مجدد موتور به روش زیر عمل نمایید:

- خودروهای مجهز به گیربکس معمولی:  
دسته دنده را در وضعیت خلاص (N) قرار داده  
و همراه با فشردن پدال کلاچ، دکمه روشن /  
خاموش موتور Engine Start/Stop Button را  
فشار دهید.

- خودروهای مجهز به گیربکس اتوماتیک  
هنگامی که سرعت خودرو به ۵ km/h برسد،  
دکمه روشن / خاموش موتور Engine Start/Stop  
Button را فشار دهید.

### \* یادآوری

در صورتیکه غریبک فرمان کاملاً قفل نشود، دکمه  
روشن / خاموش موتور Engine Start / Stop Button فعال  
نخواهد شد. برای از بین بردن گیر غریبک فرمان، در  
حالی که فرمان را به سمت راست و چپ می‌چرخانید،  
دکمه روشن / خاموش موتور Engine Start / Stop Button را  
فشار دهید.

### \* یادآوری

فقط زمانی می‌توانید موتور را خاموش کنید  
(START/RUN)، یا قدرت خودرو را قطع کنید  
(ON)، که خودرو متوقف باشد.

۱

۲

۳

۴

۵

۶

۷

۸

۹



روشن ON



چراغ نمایشگر قرمز

استارت / حرکت START/RUN



خاموش

\* یادآوری

در صورتیکه بدون فشردن پدال کلاچ در خودروهای مجهز به گیربکس معمولی یا بدون فشردن پدال ترمز در خودروهای مجهز به گیربکس اتوماتیک، دکمه روشن / خاموش موتور Button Engine Start / Stop را فشار دهید، موتور روشن نشده و دکمه به نحو زیر تغییر وضعیت خواهد داد:

ACC یا OFF → ACC → ON → OFF

\* یادآوری

در صورت قرار گرفتن دکمه روشن / خاموش موتور Button Engine Start / Stop به مدت طولانی در وضعیت روشن ON یا تجهیزات جانبی ACC، باتری خالی خواهد شد.

خودرو مجهز به گیربکس معمولی برای روشن کردن موتور، در حالیکه دسته دنده در وضعیت خلاص N قرار دارد، پدال ترمز و کلاچ را فشار داده و سپس دکمه روشن / خاموش موتور Button Engine Start / Stop را فشار دهید.

خودرو مجهز به گیربکس اتوماتیک برای روشن کردن موتور، در حالیکه دسته دنده در وضعیت پارک P یا خلاص N قرار دارد، پدال ترمز و دکمه روشن / خاموش موتور Button Engine Start / Stop را فشار دهید. برای ایمنی بیشتر ابتدا دسته دنده را در حالت P پارک قرار داده و سپس موتور را استارت بزنید.

خودرو مجهز به گیربکس معمولی هنگامی که دکمه روشن / خاموش موتور Button Engine Start / Stop در وضعیت تجهیزات جانبی ACC قرار دارد، بدون فشردن پدال کلاچ دکمه روشن / خاموش موتور Button Engine Start / Stop را فشار دهید.

خودرو مجهز به گیربکس اتوماتیک هنگامی که دکمه روشن / خاموش موتور Button Engine Start / Stop در وضعیت تجهیزات جانبی ACC قرار دارد، بدون فشردن پدال ترمز، دکمه روشن / خاموش موتور Button Engine Start / Stop را فشار دهید.

قبل از روشن شدن موتور می توان تمامی چراغهای هشدار را کنترل نمود. دکمه روشن / خاموش موتور Button Engine Start / Stop را به مدت طولانی در وضعیت روشن ON قرار ندهید. ممکن است به دلیل عدم کار کردن موتور، باتری خالی شود.

- ۱
۲
۳
۴
۵
۶
۷
۸
۹

**⚠️** **اخطار**

- هرگز هنگامی که خودرو در حال حرکت است، دکمه روشن / خاموش موتور / Stop Button / Engine Start را فشار ندهید. این عمل موجب از بین رفتن کنترل خودرو و عملکرد ترمز شده و ممکن است به تصادف منتهی گردد.
- قفل فرمان ضد سرقت جایگزین ترمز پارک نیست. همیشه قبل از ترک صندلی راننده، اهرم دسته دنده را در وضعیت پارک P قرار داده، ترمز پارک را کاملاً درگیر نموده و موتور را خاموش نمایید. در صورت عدم توجه به این پیشگیری‌ها، ممکن است خودرو به طور ناگهانی حرکت کند.

- هرگز هنگام حرکت خودرو برای دسترسی به دکمه روشن / خاموش موتور / Stop Button / Engine Start و یا هر دکمه کنترل دیگر، دست خود را از درون غریبلیک فرمان عبور ندهید. قرار دادن دست خود در این مکان ممکن است موجب از دست دادن کنترل خودرو و در نتیجه تصادف و صدمات جسمی شدید و یا مرگ گردد.
- از قرار دادن اشیاء آزاد مهار نشده در اطراف صندلی راننده خودداری کنید. در هنگام رانندگی ممکن است این اشیاء حرکت کرده، باعث مزاحمت برای راننده و در نتیجه تصادف شوند.

۱

۲

۳

۴

۵

۶

۷

۸

۹

روشن کردن موتور

**⚠️** **اخطار**

همیشه حین راندگی کفش مناسب بپوشید. کفش های نا مناسب ( کفش های پاشنه بلند، کفش اسکی و غیره ) توانایی شما در بکارگیری پدال های گاز، ترمز و کلاچ را کاهش می دهند.

روشن کردن موتور بنزینی

۱. کلید هوشمند را با خود برداشته یا درون خودرو قرار دهید.

۲. از درگیر بودن ترمز پارک اطمینان حاصل نمایید.

۳. خودروهای مجهز به گیربکس معمولی - پدال کلاچ را کاملاً فشار داده و دسته دنده را در وضعیت خلاص قرار دهید. حین استارت زدن موتور، پدال ترمز و کلاچ را بصورت فشرده نگهدارید.

خودروهای مجهز به گیربکس اتوماتیک - اهرم دسته دنده را در وضعیت پارک P قرار داده و پدال ترمز را بطور کامل فشار دهید.

حین قرار داشتن دسته دنده در وضعیت دنده خلاص N نیز، می توانید موتور را روشن کنید.

۴. دکمه روشن / خاموش موتور Start / Stop Button Engine را فشار دهید.

۵. در هوای بسیار سرد (کمتر از ۱۸- درجه سانتیگراد) یا پس از خواب خودرو برای چندین روز، بدون فشار دادن پدال گاز، اجازه دهید موتور در دور آرام گرم شود.

موتور چه سرد باشد و چه گرم، باید بدون فشار دادن پدال گاز استارت زده شود.

• حتی در صورتی که کلید هوشمند در خودرو بوده ولی دور از دکمه روشن / خاموش موتور Engine Start / Stop Button قرار داشته باشد، ممکن است موتور روشن نشود.

• هر گاه دکمه روشن / خاموش موتور Stop Button Engine Start/ در موقعیت تجهیزات جانبی یا بالاتر از آن است، با باز کردن هر یک از درب ها سیستم وجود کلید هوشمند را کنترل می کند، در صورتی که کلید هوشمند در خودرو نباشد، چراغ نمایشگر "  " یا پیام هشدار "Key is not in the vehicle" در صفحه نمایش روشن شده و در صورتی که تمامی درب ها بسته شوند، آژیر به مدت ۵ ثانیه به صدا در خواهد آمد، چراغ های نمایشگر یا هشدار بلافاصله پس از حرکت خودرو خاموش خواهند شد. همیشه کلید هوشمند را به همراه داشته باشید.

**⚠️** **اخطار**

فقط در صورتی که کلید هوشمند داخل خودرو باشد، موتور روشن خواهد شد.

هرگز به کودکان یا افرادی که با خودرو شما آشنا نیستند اجازه ندهید یا دکمه روشن / خاموش موتور Engine Start / Stop Button با قسمتهای مرتبط با آن بازی کنند.

- هنگامی که فیوز لامپ ترمز (STOP lamp) روشن سوخته است، نمی‌توانید موتور را به طور عادی روشن کنید، ابتدا فیوز را با یک فیوز جدید عوض کنید. در صورت عدم امکان تعویض فیوز، در حالیکه سوئیچ خودرو در وضعیت تجهیزات جانبی ACC قرار دارد، می‌توانید با فشار دادن دکمه روشن / خاموش موتور Start / Stop Button Engine به مدت ۱۰ ثانیه، موتور را روشن کنید. موتور بدون فشار دادن پدال ترمز روشن می‌شود، اما برای ایمنی بیشتر همیشه قبل از روشن کردن موتور، پدال ترمز را فشار دهید.

### هشدار

هرگز بجز در مواقعی که فیوز لامپ ترمز (STOP lamp) سوخته است، دکمه روشن / خاموش موتور Start / Stop Button Engine را بیش از ۱۰ ثانیه فشار ندهید.



### \* یادآوری

- در صورتی که باتری کلید هوشمند ضعیف است و یا کلید هوشمند به درستی کار نمی‌کند، می‌توانید با فشار دادن کلید هوشمند به دکمه روشن / خاموش موتور Start / Stop Button Engine موتور را روشن کنید. اطراف دکمه قفل باید مستقیماً با دکمه روشن / خاموش موتور Start / Stop Button Engine تماس پیدا کند. حین فشار مستقیم دکمه با کلید هوشمند، کلید هوشمند باید با زاویه قائم با دکمه در تماس باشد.

### هشدار

اگر در حین حرکت موتور خاموش شد، سعی نکنید دسته دنده را در موقعیت پارک P قرار دهید. اگر شرایط ترافیک و جاده اجازه می‌دهد، برای روشن کردن دوباره موتور در حالیکه خودرو هنوز در حال حرکت است می‌توانید دسته دنده را در موقعیت خلاص N قرار داده و دکمه روشن / خاموش موتور Start / Stop Button Engine را فشار دهید.

۱

۲

۳

۴

۵

۶

۷

۸

۹

گیربکس معمولی ( غیر اتوماتیک ) ( در صورت مجهز بودن )

عملکرد گیربکس معمولی

گیربکس معمولی دارای ۶ دنده جلو است. طرح تعویض دنده روی سر دسته دنده حک شده است. گیربکس معمولی در تمامی دنده‌های جلو سینکرونیزه ( هم زمان سازی) شده است، بنابراین تعویض دنده به دنده بالاتر یا پایین تر به سادگی انجام می شود.

در حین تعویض دنده پدال کلاچ را تا انتها به پایین فشار دهید، سپس به آرامی آن را رها کنید. در صورتی که خودروی شما مجهز به میکروسویچ قفل سیستم جرقه شمع است، بدون فشار دادن پدال کلاچ هنگام استارت، موتور روشن نخواهد شد.

قبل از تعویض به دنده عقب R، باید دسته دنده را در حالت خلاص N قرار داد.

در حین حرکت دادن دسته دنده به موقعیت دنده عقب R، باید دکمه (I) زیر سر دسته دنده را فشار دهید. (در صورت مجهز بودن)

قبل از تعویض به دنده عقب R، از توقف کامل خودرو اطمینان حاصل کنید.

هرگز هیچگونه رفتاری که باعث وارد شدن عقربه دورسنج به محدوده قرمز رنگ دور موتور شود را انجام ندهید.

⚠ هشدار

- در هنگام تعویض دنده پنج به چهار ، احتیاط لازم را برای جلوگیری از فشار دادن جانبی ناخواسته دسته دنده بنحوی که باعث درگیر شدن دنده دو نشود، بکار گیرید. چنین عمل شدیداً نامناسبی ممکن است دور موتور را تا حدی که عقربه نشان دهنده دور وارد محدوده قرمز رنگ دورسنج شود، افزایش دهد. اینگونه دور بیش از اندازه موتور، احتمالاً باعث صدمه دیدن موتور می شود.
- در یک اقدام بیش از دو دنده کم نکرده، یا حین حرکت موتور با دور بسیار زیاد (۵۰۰۰rpm یا بیشتر) دنده کم نکنید، چرا که ممکن است موتور صدمه ببیند.



\* : دسته دنده واقعی در خودروی شما ممکن است با تصویر فوق تفاوت داشته باشد.

**هشدار** 

- برای جلوگیری از فرسودگی پیش هنگام و آسیب دیدن کلاچ، در هنگام رانندگی پای خود را به پدال کلاچ تکیه ندهید. همچنین در زمان انتظار در پشت چراغ‌های راهنمایی و نظایر آنها، از نیم کلاچ برای نگهداشتن خودرو در سربالایی‌ها استفاده نکنید.
- در هنگام رانندگی از دسته دنده به عنوان تکیه گاه دست استفاده نکنید، چون این عمل باعث فرسایش زود هنگام دو شاخه‌های تعویض دنده می‌شود.
- هنگام استفاده از پدال کلاچ، آن را کاملاً به پایین فشار دهید. در غیراین‌صورت ممکن است منجر به صدمه دیدن کلاچ یا ایجاد صداهای مزاحم شود.

- در هوای سرد، تا زمانیکه روغن گیربکس گرم نشده است تعویض دنده‌ها ممکن است با مشکل انجام شود. این حالت عادی است و صدمه‌ای به گیربکس نمی‌زند.
- اگر به صورت کامل توقف کرده‌اید و با تعویض به دنده یک و یا عقب R مشکل دارید، دنده را خلاص کرده، پا را از روی کلاچ بردارید. سپس مجدداً کلاچ گرفته، دسته دنده را در حالت دنده یک یا عقب R قرار دهید.

- هنگام تعویض دنده ۵ به ۶ یا از دنده ۶ به ۵، دسته دنده را به سمت راست جا به جا کنید. در غیر این‌صورت، ممکن است دسته دنده به سمت دنده ۳ یا ۴ حرکت کند و در نتیجه منجر به صدمه موتور و گیربکس شود.

### استفاده از کلاچ

### ⚠️ خطرات

- همیشه قبل از ترک صندلی راننده، ترمز پارک را کاملاً درگیر کرده، موتور را خاموش کنید. سپس از قرارداداشتن دسته دنده در موقعیت دنده ۱ در هنگام پارک در سطوح بدون شیب یا سربالایی‌ها یا دنده عقب R در سرازیری‌ها اطمینان حاصل کنید. عدم رعایت ترتیب صحیح این هشدارها می‌تواند به حرکت غیرمنتظره و ناگهانی خودرو منجر شود.
- اگر خودروی شما دارای گیربکس معمولی غیر مجهز به میکرو سوئیچ قفل سیستم جرقه شمع است، در هنگام روشن کردن موتور در حالیکه ترمز پارک آزاد و دسته دنده در موقعیت خلاص N قرار ندارد، اگر بدون فشار دادن پدال کلاچ استارت زده شود، خودرو ممکن است به حرکت درآمده، باعث تصادف شدید شود.

### روش‌های مناسب رانندگی

- هرگز خودرو را در سراسیمی خلاص نکنید. این عمل بسیار خطرناک است. همیشه خودرو در حال حرکت باید در دنده قرار داشته باشد.
  - از ترمزها زیاد استفاده نکنید، این عمل باعث گرم کردن و ناکارایی ترمز می‌شود. بجای این کار، در زمان رسیدن به سرازیری‌های طولانی، سرعت را کم کرده، دنده را با دنده سنگین‌تر تعویض کنید. در این صورت ترمز موتور نیز به کم شدن سرعت کمک می‌کند.
  - قبل از تعویض دنده معکوس، سرعت خودرو را کم کنید. اینکار از افزایش ناگهانی دور موتور و صدمه زدن به موتور جلوگیری می‌کند.
  - در حین رانندگی اگر باد سمت پهلو زیاد است سرعت خود را کم کنید، زیرا باعث کنترل بهتر خودرو می‌شود.
  - قبل از تعویض به دنده عقب، از توقف کامل خودرو مطمئن شوید، در غیر این صورت گیربکس ممکن است صدمه ببیند. برای استفاده از دنده عقب، پدال کلاچ را فشار داده، دنده را در حالت خلاص قرار دهید، سپس دنده را به دنده عقب تعویض کنید.
- قبل از تعویض دنده باید پدال کلاچ را تا کف خودرو به پایین فشار داد، سپس پدال را به آرامی آزاد کرد. در هنگام رانندگی همیشه پدال کلاچ باید کاملاً آزاد باشد. در هنگام رانندگی پای خود را روی کلاچ رها نکنید. این کار می‌تواند باعث فرسودگی بیهوده کلاچ شود. از نیم کلاچ برای نگه داشتن خودرو در سربالایی استفاده نکنید. این عمل باعث فرسودگی بیهوده کلاچ می‌شود. از ترمز پارک برای نگهداشتن خودرو در شیب‌ها استفاده کنید. از پدال کلاچ به طور سریع و مکرر استفاده نکنید.
- ### تعویض به دنده سنگین‌تر
- هنگامیکه مجبور به کاهش سرعت بدلیل ترافیک سنگین هستید یا در هنگام رانندگی در سربالایی‌های تند، قبل از پس زدن موتور، دنده را به دنده سنگین‌تر تعویض کنید. تعویض به دنده سنگین‌تر، احتمال پس زدن موتور را کاهش داده و در صورت نیاز دوباره به افزایش سرعت، افزایش سرعت بهتری را ارائه می‌دهد. در سرازیری‌های تند، تعویض به دنده سنگین‌تر به نگهداشتن سرعت ایمن کمک کرده و عمر ترمز را افزایش می‌دهد.

- در هنگام رانندگی روی سطوح لغزنده، حداکثر احتیاط را به کار گیرید. در هنگام ترمز کردن، اضافه کردن سرعت یا تعویض دنده، به طور خاص مواظب باشید. در هنگام رانندگی روی سطوح لغزنده، تغییر ناگهانی سرعت می تواند موجب از دست دادن چسبندگی لاستیکهای محرک به جاده (کشش) و از دست دادن کنترل خودرو شود.

### ⚠️ اخطار

- همیشه کمربند ایمنی خود را ببندید. در تصادفات افرادی که از کمربند ایمنی استفاده نمی کنند بیشتر از کسانی که از کمربند استفاده می کنند، در معرض خطر مرگ هستند.
- از پیچیدن با سرعت زیاد خودداری کنید.
- از حرکات بسیار سریع غربیلک فرمان جهت تعویض خط مسیر حرکت و پیچیدن با سرعت زیاد خودداری کنید.
- در صورت از دست دادن کنترل خودرو در سرعت بزرگ راه ها، خطر واژگون شدن، به مقدار زیادی افزایش می یابد.
- از دست دادن کنترل خودرو اغلب زمانی اتفاق می افتد که دو چرخ یا بیشتر از سطح جاده بیرون رفته و در این حالت راننده برای باز گرداندن خودرو به جاده بیش از حد فرمان را بیچاند.
- اگر خودروی شما از جاده خارج شد، سریع فرمان را نچرخانید. به جای آن، سرعت خود را قبل از بازگشت به خط حرکت کم کنید.
- هرگز از سرعت های قانونی تعیین شده جاده، تجاوز نکنید.



## عملکرد گیربکس اتوماتیک

گیربکس اتوماتیک دارای ۶ دنده جلو و یک دنده عقب می‌باشد. دنده‌ها به طور مجزا و اتوماتیک مطابق با موقعیت دسته دنده انتخاب می‌شوند.

## \* یادآوری

در چند مرتبه اول تعویض دنده در خودروهای نو یا در مواقعی که جریان برق باتری قطع و وصل شده باشد، ممکن است تعویض دنده بطور ناگهانی انجام گیرد. این وضعیت امری عادی است و بعد از تعویض چند دنده به کمک واحد کنترل گیربکس (TCM) یا واحد کنترل قدرت (PCM)، ترتیب تعویض دنده تنظیم خواهد شد.

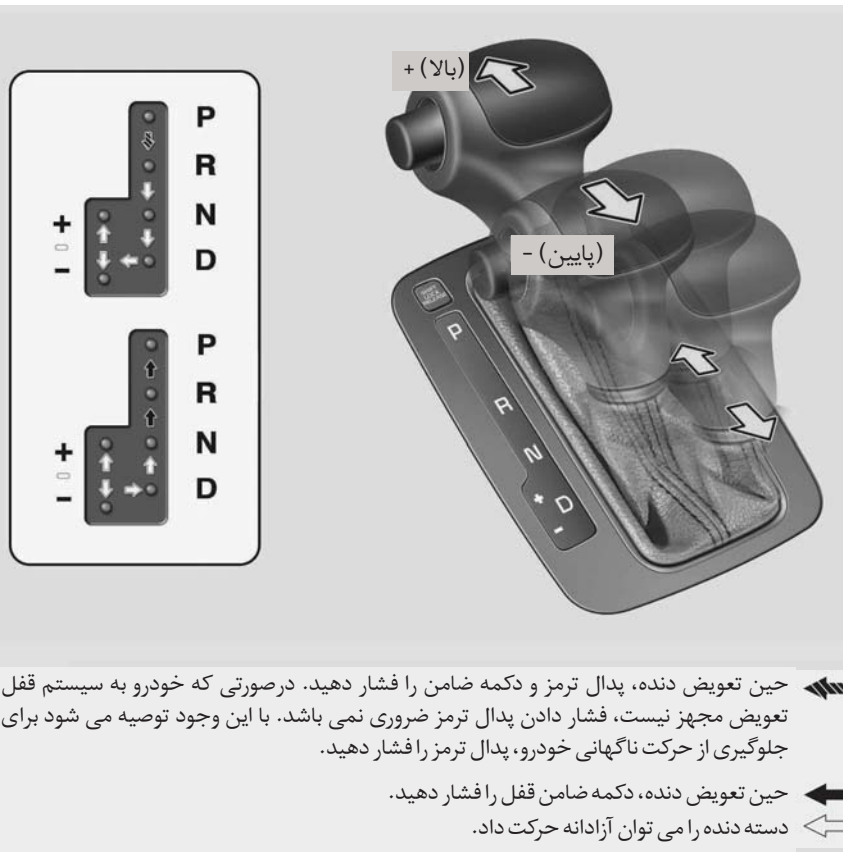

برای عملکرد نرم تعویض دنده، در هنگام تغییر از حالت خلاص N به دنده جلو یا عقب، پدال ترمز را فشار دهید.

### ⚠️ **اخطار - گیربکس اتوماتیک**

- همیشه قبل از قرار دادن دسته دنده در موقعیت حرکت رو به جلو D یا عقب R، محیط نزدیک اطراف خودرو را از نظر حضور افراد و به خصوص کودکان کنترل کنید.
- همیشه قبل از ترک صندلی راننده، از قرار داشتن دسته دنده در موقعیت پارک P اطمینان حاصل کنید، سپس ترمز پارک را کاملاً درگیر کرده، موتور را خاموش کنید. عدم رعایت صحیح این هشدارها می‌تواند به حرکت غیرمنتظره و ناگهانی خودرو منجر شود.

### ⚠️ **هشدار**

- برای جلوگیری از صدمه دیدن گیربکس در هنگام درگیر بودن ترمز و قرار داشتن دسته دنده در دنده عقب R یا هر یک از دنده‌های جلو به موتور گاز ندهید.
- در هنگام توقف در سربالایی‌ها، خودرو را توسط قدرت موتور ثابت نگه ندارید. از پدال ترمز یا ترمز پارک استفاده کنید.
- هنگامیکه دور موتور بیشتر از دور آرام است، از حالت دنده خلاص N یا دنده پارک P به حالت حرکت به دنده جلو D یا دنده عقب R تغییر وضعیت ندهید.

### محدوده‌های عملکردی گیربکس

در هنگام روشن ON بودن سوئیچ خودرو، چراغ‌های نمایشگر روی صفحه نمایشگرها موقعیت دسته دنده را نمایش می‌دهند.

### پارک P

همیشه قبل از حرکت دادن دسته به این موقعیت، خودرو را کاملاً متوقف کنید. این موقعیت گیربکس را قفل کرده و از چرخش چرخهای محرک جلو جلوگیری می‌کند.

### ⚠️ **اخطار**

- تغییر موقعیت دسته دنده به موقعیت پارک P در حالیکه خودرو در حرکت است باعث قفل شدن چرخهای محرک و در نتیجه از دست دادن کنترل خودرو می‌شود.
- از موقعیت پارک P به جای ترمز پارک استفاده نکنید. همیشه از جای گرفتن مطمئن دسته دنده در موقعیت پارک P اطمینان حاصل کرده و ترمز پارک را کاملاً درگیر کنید.
- هرگز کودکان را بدون مراقب در خودرو تنها نگذارید.

۱

۲

۳

۴

۵

۶

۷

۸

۹



#### حالت مسابقه‌ای یا اسپرت

هنگامیکه خودرو ثابت یا در حرکت است، حالت مسابقه‌ای یا اسپرت با فشار دادن دسته دنده از موقعیت D به موقعیت ورودی قابل انتخاب است. برای بازگشت به محدوده معمول عملکرد D، مجدداً دسته دنده را به موقعیت ورودی اصلی فشار دهید.

#### خلاص N

در این موقعیت چرخ‌ها و گیربکس درگیر نیستند و خودرو حتی در کمترین شیب جاده آزادانه شروع به حرکت می‌کند، مگر اینکه از ترمز پارک یا ترمز سرویس (زیرپا) استفاده کرده باشید.

#### حرکت D

از این موقعیت برای حرکت معمول روبه جلو استفاده می‌شود و گیربکس بطور اتوماتیک در توالی ۶ دنده همراه با ارائه بهترین مصرف اقتصادی سوخت و قدرت عمل می‌کند.

برای افزایش قدرت در هنگام سبقت گرفتن یا افزایش سرعت در سربالایی، پدال گاز را تا انتها فشار دهید. در این وضعیت گیربکس به طور اتوماتیک به یک دنده پایین تر تغییر وضعیت می‌دهد.

#### \*یادآوری

قبل از حرکت دادن دسته دنده به موقعیت حرکت رو به جلو D، خودرو را کاملاً متوقف کنید.

#### هشدار !

اگر در هنگام حرکت خودرو، دنده را در دنده عقب R قرار دهید، ممکن است باعث صدمه دیدن گیربکس شوید.

#### عقب R

از این موقعیت برای عقب رفتن استفاده می‌شود.

#### هشدار !

همیشه قبل از تعویض به دنده عقب یا خروج از دنده عقب R، کاملاً توقف کنید. اگر در هنگام حرکت خودرو دنده را در موقعیت عقب R قرار دهید، ممکن است باعث صدمه دیدن گیربکس شوید، مگر اینکه از روش "بیرون کشیدن خودرو توسط جلو و عقب کردن" شرح داده شده در این کتابچه پیروی کنید.

در حالت مسابقه‌ای یا اسپرت با حرکت دادن دسته دنده به عقب و جلو، تعویض دنده بطور سریع انجام می‌گیرد. برخلاف گیربکس‌های معمولی، حالت مسابقه‌ای یا اسپرت اجازه تعویض دنده در حال گاز دادن را به شما می‌دهد.

UP بالا (+) : با یک بار فشار دادن دسته دنده به جلو، تعویض به یک دنده بالاتر انجام می‌گیرد.

DOWN پایین (-) : با یک بار کشیدن دسته دنده به عقب، تعویض به یک دنده پایین‌تر انجام می‌گیرد.

### \* یادآوری

- در حالت مسابقه ای یا اسپرت راننده تعویض به دنده بالاتر را بر اساس شرایط بعدی جاده انجام می‌دهد، با توجه به اینکه مواظب است دور موتور در محدوده مجاز یا قبل از محدوده قرمز باقی بماند.
- در حالت مسابقه‌ای یا اسپرت فقط ۶ دنده جلو قابل انتخاب است. برای رفتن به عقب یا پارک کردن خودرو، دسته دنده را به موقعیت عقب R یا پارک P برحسب نیاز حرکت دهید.
- در حالت مسابقه‌ای یا اسپرت تعویض به دنده پایین‌تر بطور اتوماتیک با کم شدن سرعت خودرو انجام می‌گیرد. هنگامیکه خودرو متوقف شود، دنده ۱ بطور اتوماتیک انتخاب می‌شود.
- در حالت مسابقه‌ای یا اسپرت هنگامیکه دور موتور به محدوده قرمز رنگ برسد، نقطه تعویض دنده تغییر می‌کند تا تعویض به دنده بالاتر بطور اتوماتیک انجام شود.
- به جهت حفظ سطح کارآیی در سطوح مختلف عملکردی و ایمنی، سیستم گیربکس ممکن است تعویض دنده‌های بخصوصی را در هنگام بکارگیری دسته دنده انجام ندهد.

- قبل از شروع به حرکت از حالت توقف در جاده‌های لغزنده، دسته دنده را به سمت جلو حرکت داده، در موقعیت بالا (UP) قرار دهید. این امر باعث می‌شود گیربکس به دنده ۲ که برای شروع به حرکت نرم در جاده‌های لغزنده مناسب‌تر است، تغییر دنده دهد. برای بازگشت به دنده ۱، اهرم انتخابگر را به سمت پایین (DOWN) - فشار دهید.

## اهرم دنده (در صورت مجهز بودن)

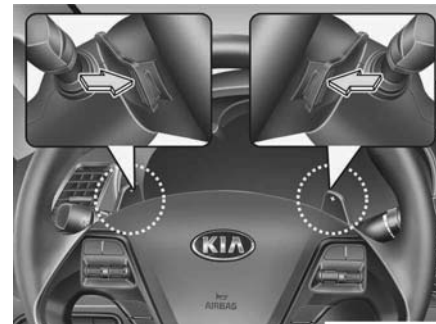

اهرم دنده هنگام قرار داشتن دسته دنده در موقعیت D یا اسپرت فعال می‌باشد.

در صورت قرار داشتن دسته دنده در موقعیت D هنگام رانندگی با سرعت بیش از ۱۰ km/h، می‌توانید از اهرم دنده استفاده نمایید.

اهرم دنده [+ ] یا [- ] را یکبار بکشید تا یک دنده افزایش یا کاهش داده و سیستم از حالت اتوماتیک به حالت دستی تغییر وضعیت دهد.

در صورتی که سرعت خودرو کمتر از ۱۰ km/h باشد، با فشار پدال گاز بیش از ۵ ثانیه یا تعویض دسته دنده از دنده D به موقعیت اسپرت و مجدداً تغییر دنده از دنده اسپرت به موقعیت D، سیستم از حالت دستی به حالت اتوماتیک تغییر وضعیت می‌دهد.

در صورت قرار داشتن دسته دنده در حالت اسپرت اهرم دنده [+ ] یا [- ] را یکبار بکشید تا یک دنده افزایش یا کاهش دهید.

### \* یادآوری

در صورت کشیدن همزمان اهرم [+ ] و [- ]، نمی‌توانید دنده را عوض کنید.

سیستم قفل تعویض دنده (در صورت مجهز بودن) برای ایمنی شما، گیربکس اتوماتیک به سیستم قفل تعویض دنده که بدون فشار دادن پدال ترمز مانع حرکت دسته دنده از موقعیت پارک P یا خلاص N، به دنده عقب R می‌شود، مجهز شده است.

برای تغییر وضعیت دسته دنده از موقعیت پارک P یا خلاص N به دنده عقب R :

۱. پدال ترمز را فشار داده و نگه‌دارید.
۲. موتور را روشن کرده یا سوئیچ را به موقعیت روشن ON بچرخانید.
۳. دسته دنده را حرکت دهید.

اگر هنگامیکه دسته دنده در موقعیت پارک P قرار دارد، پدال ترمز مکرراً فشار داده شده و رها شود، در نزدیکی دسته دنده ممکن است صدای لرزش شنیده شود. این موضوع امری عادی است.

### ⚠️ **اخطار**

همیشه قبل از خارج کردن و در حین حرکت دادن دسته دنده از موقعیت پارک P به موقعیت‌های دیگر، پدال ترمز را کاملاً فشار دهید تا از حرکت ناخواسته خودرو که می‌تواند منجر به صدمه دیدن سرنشینان داخل یا نفرات اطراف خودرو شود جلوگیری کنید.

## سیستم قفل داخلی سوئیچ

(در صورت مجهز بودن)

سوئیچ خودرو را فقط در وضعیتی می‌توان خارج نمود که دسته دنده در وضعیت پارک P قرار داشته باشد. در صورتی که دسته دنده در هر موقعیت دیگری باشد، نمی‌توان سوئیچ را خارج کرد.



## آزاد کننده قفل تعویض دنده

اگر با وجود اینکه پدال ترمز را فشار داده‌اید، دسته دنده را از حالت پارک P یا خلاص N نمی‌توان به حالت دنده عقب R حرکت داد، به فشار دادن پدال ترمز ادامه و اعمال زیر را انجام دهید:

۱. دکمه ضامن قفل تعویض دنده را فشار دهید.

۲. دسته دنده را حرکت دهید.

۳. با مراجعه به عاملیت مجاز کیا فوراً خودرو را مورد بازرسی و کنترل قرار دهید.

## روش های مناسب رانندگی

- هرگز در حالیکه پدال گاز را فشار داده‌اید، دسته دنده را از موقعیت پارک P یا خلاص N به هیچ‌یک از موقعیتهای دیگر حرکت ندهید.
- هرگز قبل از توقف کامل خودرو، دسته دنده را به موقعیت پارک P حرکت ندهید.
- قبل از اقدام به حرکت دادن دسته دنده به موقعیت R یا D، از توقف کامل خودرو اطمینان حاصل کنید.
- هرگز در سرازیری‌ها دسته دنده را در موقعیت خلاص N قرار ندهید. این امر ممکن است بسیار خطرناک باشد. خودرو در حال حرکت همیشه باید در دنده قرار داشته باشد.
- پارامستمر روی ترمز نگه نداشته و دائماً در حال ترمز نباشید، این امر باعث داغ کردن ترمز می‌شود. بجای اینکار در سرازیری‌های طولانی سرعت را کم کرده، به دنده سنگین‌تر تغییر وضعیت دهید. با انجام اینکار ترمز موتوری نیز به کم کردن سرعت کمک می‌کند.
- قبل از تعویض دنده به دنده سنگین‌تر، سرعت را کم کنید. در غیر این صورت دنده سنگین‌تر ممکن است جانرود.

۱

۲

۳

۴

۵

۶

۷

۸

I

### ⚠️ **اخطار**

اگر خودروی شما در برف، گل، شن و نظایر آنها گیر کرد، با اقدام به جلو و عقب کردن مکرر می‌توانید خودرو را آزاد کنید. در صورت حضور افراد در نزدیکی اطراف خودرو اقدام به انجام این کار نکنید. در حین جلو عقب کردن ممکن است خودرو به طور ناگهانی آزاد و به سمت جلو یا عقب حرکت کرده باعث آسیب زدن به اشخاص و اشیاء نزدیک خودرو شود.

### ⚠️ **اخطار**

- همیشه کمربند ایمنی خود را ببندید. در تصادفات افرادی که از کمربند ایمنی استفاده نمی‌کنند بیشتر از کسانی که از کمربند استفاده می‌کنند، در معرض خطر مرگ هستند.
- از پیچیدن با سرعت زیاد خودداری کنید.
- از مانور و فرمان دادن بسیار سریع، تعویض بسیار سریع خط مسیر حرکت و یا پیچیدن سریع خودداری کنید.
- در صورت از دست دادن کنترل خودرو در رانندگی با سرعت زیاد در بزرگراه‌ها، خطر واژگون (چپ) شدن، به مقدار زیادی افزایش می‌یابد.
- از دست دادن کنترل خودرو اغلب زمانی اتفاق می‌افتد که دو چرخ یا بیشتر از سطح جاده بیرون رفته و در این حالت راننده باید برای بازگرداندن خودرو به جاده بیش از حد فرمان را بپیچاند.
- اگر خودروی شما از جاده خارج شد، سریع فرمان را نچرخانید به جای آن، سرعت خود را قبل از بازگشت به خط حرکت کم کنید.
- هرگز از سرعت‌های قانونی تعیین شده جاده، تجاوز نکنید.

- همیشه از ترمز پارک استفاده کنید. صرفاً به قرار دادن دسته دنده در موقعیت پارک P برای جلوگیری از حرکت خودرو تکیه نکنید.
- در هنگام رانندگی روی سطوح لغزنده، حداکثر احتیاط را به کار گیرید. در هنگام ترمز کردن، اضافه کردن سرعت یا تعویض دنده به طور خاص مواظب باشید. در هنگام رانندگی روی سطوح لغزنده، تغییر ناگهانی سرعت می‌تواند موجب برهم خوردن میزان چسبندگی لاستیک‌های محرک به جاده (کشش) و از دست دادن کنترل خودرو شود.
- عملکرد ایده‌ال و اقتصادی خودرو با فشار دادن و رها کردن آرام پدال گاز میسر می‌شود.

**شروع به حرکت در سر بالایی‌های تند**

برای شروع به حرکت در سر بالایی تند، پدال ترمز را فشار داده و دسته دنده را در موقعیت حرکت رو به جلو D قرار دهید. دنده مناسب را با توجه به وزن بار و سرنشین و تندی شیب سر بالایی انتخاب و ترمز پارک را آزاد کنید. به تدریج با اضافه کردن گاز، ترمز زیر پا را آزاد کنید.

حین شروع به حرکت از حالت توقف بر روی سر بالایی‌های تند، احتمال واژگون شدن خودرو وجود دارد، قرار دادن دسته دنده در دنده ۲، از واژگون شدن خودرو جلوگیری می‌کند.

۱

۲

۳

۴

۵

۶

۷

۸

I



## سیستم ترمز

### ترمز مجهز به بوستر

خودروی شما دارای ترمز مجهز به بوستر است. ترمزها در طول زمان استفاده معمول بطور اتوماتیک تنظیم می‌شوند.

در مواقعی که قدرت بوستر ترمز به علت خاموش شدن موتور یا دلایل دیگر از دست رفته است، هنوز با وارد آوردن نیروی بیشتر به پدال ترمز (نسبت به شرایط معمول)، قادر به متوقف کردن خودرو می‌باشید، هر چند که مسافت طی شده تا متوقف شدن، بیشتر از مسافت توقف معمول خواهد بود. هنگامیکه موتور خاموش است، با هر بار فشار دادن پدال ترمز، بخشی از نیروی ذخیره شده در بوستر ترمز از دست می‌رود. در زمان از دست رفتن نیروی بوستر، پدال ترمز را بطور مکرر فشار ندهید (پمپ نکنید).

فقط در مواقعی که حفظ کنترل و فرمان‌پذیری خودرو در سطوح لغزنده ضروری است، پدال ترمز را بصورت مکرر فشار دهید (پمپ کنید).

### ⚠️ اخطار - ترمزها

- در هنگام رانندگی پای خود را به پدال ترمز تکیه ندهید. این امر باعث گرم شدن زیاد و غیرمعمول ترمز، فرسایش لنت‌های کفشکی و لقمه‌ای و طولانی شدن مسافت طی شده تا توقف خودرو می‌شود.
- در هنگام پایین آمدن از شیب‌های طولانی یا تند تپه‌ها، دنده را با دنده سنگین تعویض کرده، از ترمز کردن مداوم و مستمر خودداری کنید. اعمال ترمز مداوم باعث داغ کردن ترمزها خواهد شد و می‌تواند منجر به از دست رفتن موقتی عملکرد ترمزها شود.
- ترمزهای خیس ممکن است توانایی کاهش ایمن سرعت خودرو را دچار ضعف کنند. همچنین در هنگام ترمز کردن، خودرو ممکن است به یک طرف کشیده شود. اعمال ترمز سبک می‌تواند تحت تاثیر قرار گرفتن ترمز در اثر خیس شدن را ظاهر سازد.

همیشه پس از رانندگی در آبهای نسبتاً عمیق جاده‌ها، ترمزها را به این شیوه امتحان کنید. برای خشک کردن ترمزها تا بازگشت عملکرد ترمز به حالت عادی، در حالیکه سرعت ایمن رو به جلو را حفظ می‌کنید به نرمی ترمز کنید.

- همیشه پیش از رانندگی، از موقعیت قرارگیری پدال های ترمز و گاز اطمینان حاصل نمایید. در صورت عدم کنترل محل قرارگیری پدال ترمز و گاز پیش از رانندگی، ممکن است به جای پدال ترمز پدال گاز را فشار دهید و در نتیجه منجر به تصادف جدی گردید.

در صورت بروز نقص در سیستم ترمز اگر ترمزها در حین حرکت خودرو از کار بازماندند، با استفاده از ترمز پارک بطور اضطراری خودرو را می‌توانید متوقف کنید، هر چند که مسافت طی شده تا متوقف شدن بسیار بیشتر از مسافت معمول خواهد بود.

### ⚠️ **اخطار - ترمز پارک**

درگیر نمودن ترمز پارک در حین حرکت خودرو با سرعت‌های معمول، می‌تواند باعث از دست دادن ناگهانی کنترل خودرو شود. اگر مجبور به استفاده از ترمز پارک برای متوقف کردن خودرو هستید، در هنگام اعمال ترمز، حداکثر احتیاط را بکار گیرید.

### ⚠️ **هشدار**

حین حرکت خودرو از درگیر نمودن ترمز پارک بجز در موارد اضطراری خودداری نمایید. چرا که سیستم‌های خودرو صدمه دیده، رانندگی را ناامن می‌سازد.

نمایشگر فرسودگی لنت ترمزهای دیسکی خودروی شما به ترمزهای دیسکی مجهز است. هنگامیکه لنت‌های ترمز دیسکی شما فرسوده شده و زمان تعویض آنها فرا رسیده باشد، صدای بلند و زیر هشدار از ترمزهای جلو یا عقب (در صورت مجهز بودن) به گوش خواهد رسید. این صدا ممکن است گهگاه شنیده شده یا با فشار دادن پدال ترمز بطور مستمر به گوش برسد.

لطفاً به خاطر داشته باشید که بعضی از شرایط رانندگی یا آب و هوایی ممکن است باعث بلند شدن صدای جیغ ترمز در اولین اعمال ترمز (یا ترمز سبک) شوند. این موضوع امری عادی بوده و حاکی از مشکل داشتن ترمزها نیست.

### ⚠️ **هشدار**

- برای احتراز از تعمیرات پر هزینه ترمز، به رانندگی با لنت‌های فرسوده ادامه ندهید.
- همیشه لنت را بصورت یک دست کامل در اکسل (محور) جلو یا عقب تعویض کنید.

### ⚠️ **اخطار - فرسودگی ترمز**

صدای هشدار فرسودگی لنت ترمز حاکی از نیاز خودرو به سرویس است. اگر این صدای هشدار را نادیده بگیرید، نهایتاً عملکرد ترمز را از دست داده، منجر به تصادفات جدی خواهد شد.

### آزاد کردن ترمز پارک

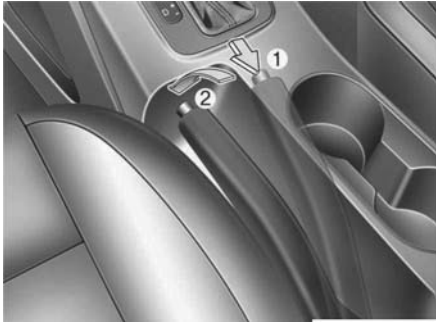

#### نوع دستی

برای آزاد نمودن ترمز پارک، ابتدا پدال ترمز را فشار داده و سپس ترمز دستی را کمی به سمت بالا بکشید. سپس دکمه ضامن (1) را نگهداشته و ترمز دستی (2) را پایین بیاورید.

### هشدار

رانندگی با ترمز پارک درگیر، باعث فرسایش شدید لنت ترمز و دیسک چرخ می‌شود.

### ترمز پارک

#### درگیر کردن ترمز پارک

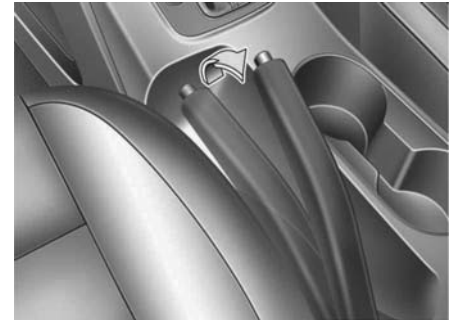

#### نوع دستی

برای درگیر نمودن ترمز پارک، ابتدا پدال ترمز را فشار داده و سپس ترمز دستی را تا آنجا که ممکن است، بالا بکشید.

بعلاوه توصیه می‌شود در هنگام پارک خودرو در سرازیری یا سربالایی، دسته دنده را در موقعیت دنده سنگین مناسب گیربکس معمولی، یا در موقعیت دنده پارک P (گیربکس اتوماتیک) قرار دهید.

اگر امکان پذیر بود، فوراً به رانندگی خاتمه دهید. اگر این امر امکان پذیر نیست، با رعایت حداکثر احتیاط فقط تا رسیدن به مکانی ایمن یا تعمیرگاه به رانندگی ادامه دهید.



با چرخاندن سوئیچ به موقعیت روشن ON (موتور را روشن نکنید)، روشن شدن چراغ هشدار ترمز را امتحان کنید. هنگام درگیر بودن ترمز پارک و قرار داشتن سوئیچ خودرو در موقعیت روشن ON یا استارت START، این چراغ روشن می‌شود. قبل از شروع به رانندگی، از آزاد بودن کامل ترمز پارک و خاموش بودن چراغ هشدار ترمز اطمینان حاصل کنید.

اگر در هنگام روشن بودن موتور، پس از آزاد کردن ترمز پارک چراغ هشدار ترمز روشن باقی ماند، ممکن است در سیستم ترمز اشکالی وجود داشته باشد. توجه فوری به این امر ضروری است.

در صورتیکه ترمز پارک آزاد نشده یا کاملاً آزاد نمی‌شود، توصیه می‌شود برای بازرسی و کنترل خودرو به عاملیت مجاز کیا مراجعه نمایید.

### ⚠️ اخطار

- برای جلوگیری از حرکت ناخواسته خودرو در زمان توقف و ترک خودرو، از دسته دنده به جای ترمز پارک استفاده نکنید. ترمز پارک را درگیر کرده و از قرار داشتن مطمئن دسته دنده در موقعیت دنده ۱ یا دنده عقب R (در خودروهای مجهز به گیربکس معمولی) یا پارک P (در خودروهای مجهز به گیربکس اتوماتیک) اطمینان حاصل کنید.
- هرگز اجازه ندهید کسی که با خودرو آشنایی ندارد به ترمز پارک دست بزند. اگر ترمز پارک به طور ناخواسته آزاد شود ممکن است باعث آسیب‌های جسمی جدی شود.
- همیشه در زمان پارک، ترمز پارک همه خودروها باید کاملاً درگیر باشد تا از حرکت ناخواسته خودرو که می‌تواند باعث صدمه دیدن سرنشینان یا رهگذران شود، جلوگیری گردد.

۱

۲

۳

۴

۵

۶

۷

۸

۹

برای استفاده از حداکثر مزایای سیستم ترمز ABS در شرایط اضطراری، اقدام به کم و زیاد کردن فشار پدال ترمز یا پمپ کردن ترمز نکنید. پدال ترمز را تا حد ممکن یا تا حدی که شرایط می طلبد محکم فشار داده و اجازه دهید سیستم ترمز ABS فشار وارده بر ترمزها را کنترل کند.

### \* یادآوری

ممکن است صدای کلیک یا تق تق مانندی از محل قرار گرفتن موتور در هنگام شروع به حرکت پس از روشن کردن موتور شنیده شود. این وضعیت عادی است و حاکی از عملکرد صحیح سیستم ترمز ضد قفل ABS است.

• رانندگی در جاده‌هایی که سطح آنها دارای چاله فراوان بوده یا سطح جاده بالا، پایین یا تغییر ارتفاع دارد.

خصوصیات ایمنی خودروهای مجهز به ABS (یا ESC) را نباید به وسیله رانندگی با سرعت زیاد یا پیچیدن در پیچها مورد آزمایش قرار داد. این عمل می تواند ایمنی شما یا دیگران را در معرض خطر قرار دهد.

سیستم ترمز ABS به طور مستمر سرعت گردش چرخ‌ها را حس می‌کند. اگر چرخ‌ها بخواهند قفل شوند، سیستم ترمز به طور مکرر فشار هیدرولیکی ترمز چرخ‌ها را کم و زیاد می‌کند. اگر ترمز در شرایطی که امکان قفل شدن چرخ‌ها وجود دارد، اعمال شود، ممکن است صدای "تیک، تیک" از ترمزها به گوش رسیده یا در پدال ترمز لرزش آرام مربوط به ABS را حس کنید. این وضعیت عادی است و حاکی از عملکرد ترمز ABS است.

### سیستم ترمز ضد قفل (ABS)

#### ⚠️ اخطار

سیستم ABS (یا ESC) نمی تواند از تصادفات ناشی از حرکات نامناسب و خطرناک در رانندگی جلوگیری کند، هر چند کنترل خودرو را در هنگام ترمزهای اضطراری افزایش می دهد. همیشه فاصله ایمن خود را با اجسام جلوی خودرو حفظ کنید. همیشه باید سرعت خودرو را در شرایط بد جاده کاهش داد.

مسافت طی شده از شروع به ترمز تا توقف کامل در خودروهای مجهز به سیستم ترمز ضد قفل ABS (و سیستم پایداری الکترونیکی ESC)، ممکن است نسبت به مسافت طی شده خودروهایی که فاقد این سیستم‌ها هستند، در موارد شرح داده شده در زیر بیشتر باشد:

- رانندگی در جاده‌های ناهموار، ریگ زار یا پوشیده از برف
- رانندگی با زنجیر چرخ

- حتی با وجود سیستم ترمز ضد قفل، هنوز به مسافت کافی برای متوقف شدن نیاز دارید. همیشه فاصله ایمن را از خودرو جلویی حفظ نمایید.
- همیشه در هنگام پیچیدن در پیچ‌ها، سرعت را کم کنید. سیستم ترمز ضد قفل نمی‌تواند از تصادفات ناشی از سرعت بالا جلوگیری کند.
- در سطوح لغزنده یا ناهموار، نتیجه عملکرد سیستم ترمز ضد قفل ممکن است منجر به متوقف شدن خودرو در مسافت بیشتری نسبت به خودروهای مجهز به سیستم ترمز معمولی گردد.



### هشدار !

- اگر چراغ هشدار سیستم ترمز ABS روشن شده و روشن باقی بماند، سیستم ABS مشکل دارد. هر چند در این وضعیت ترمزهای معمولی خودرو به طور عادی عمل می‌کنند.
- چراغ هشدار سیستم ترمز ABS تا حدود ۳ ثانیه پس از چرخاندن سوئیچ خودرو به موقعیت روشن ON، روشن باقی می‌ماند. در طول مدت این ۳ ثانیه، سیستم ABS عمل خود آزمایشی خود را انجام داده و در صورت عادی بودن عملکرد همه اجزاء، چراغ خاموش می‌شود. اگر چراغ روشن باقی ماند، سیستم ترمز ABS ممکن است مشکل داشته باشد. توصیه می‌شود هر چه زودتر با عاملیت مجاز کیا تماس بگیرید.

### هشدار !

- هنگام رانندگی بر روی سطح دارای چسبندگی کم لاستیک به جاده نظیر جاده یخ زده و استفاده کردن مداوم از ترمز، سیستم ABS به طور مستمر فعال باقی می‌ماند و چراغ هشدار ABS ممکن است روشن شود. در این وضعیت خودرو را به مکانی امن هدایت کرده، موتور را خاموش کنید.
- موتور را دوباره روشن کنید، اگر چراغ هشدار ABS خاموش شود، در این وضعیت عملکرد سیستم ترمز ABS عادی است. در غیر این صورت ممکن است سیستم ترمز ABS معیوب شده باشد. هر چه زودتر با عاملیت مجاز کیا تماس بگیرید.

### ⚠️ **اخطار**

هرگز با سرعتی بیش از آنچه شرایط جاده ایجاب می‌کند یا بیش از سرعت ایمن برای پیچیدن، رانندگی نکنید. سیستم کنترل پایداری الکترونیکی (ESC) از تصادف جلوگیری نمی‌کند. سرعت زیاد در پیچ‌ها، حرکت و مانورهای ناگهانی و رانندگی با اصطکاک (کشش) کم در جاده‌های خیس هنوز می‌تواند به تصادفات شدید منجر شود. فقط رانندگان ایمن و ملاحظه کار با خودداری از انجام حرکات و مانورهایی که باعث از دست دادن کشش خودرو (چسبندگی لاستیک به جاده) می‌شوند، می‌توانند از تصادف جلوگیری کنند. حتی با وجود مجهز بودن خودرو به سیستم ESC، همیشه همه احتیاط‌های معمول رانندگی شامل رانندگی با سرعت ایمن برای شرایط جاده را رعایت کنید.

### سیستم کنترل پایداری الکترونیکی ESC (در صورت مجهز بودن)

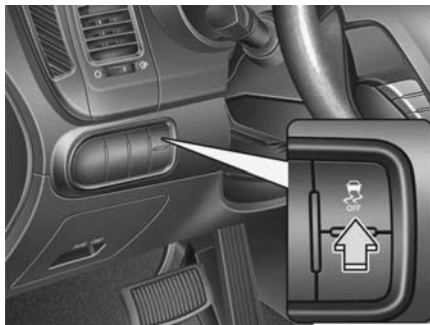

کنترل پایداری الکترونیکی (ESC) به جهت متعادل نگهداشتن خودرو در پیچ‌ها طراحی شده است. سیستم ESC، سمتی را که راننده تمایل به فرمان گرفتن دارد و همچنین مسیر واقعی حرکت خودرو را مورد بازرسی و کنترل قرار می‌دهد. ESC ترمز چرخها را تک تک اعمال کرده و در برنامه سیستم مدیریت موتور مداخله می‌کند تا خودرو را متعادل و پایدار نگه دارد.

### \* یادآوری

هنگامی که به دلیل خالی شدن باتری، استارت زدن را به وسیله باتری کمکی انجام می‌دهید موتور ممکن است به نرمی نچرخد و همزمان چراغ هشدار ABS روشن شود. این امر به دلیل ولتاژ کم باتری اتفاق می‌افتد و به معنی وجود مشکل در سیستم ABS نیست.

- ترمزها را پمپ نکنید!
- قبل از شروع به رانندگی، باتری خودرو را شارژ کنید.

**\* یادآوری**

صدای کلیک یا تق تق ماندی از محل قرار گرفتن موتور در هنگام شروع به حرکت پس از روشن کردن موتور ممکن است شنیده شود. این وضعیت عادی است و حاکی از عملکرد صحیح سیستم کنترل پایداری الکترونیکی (ESC) است.

**عملکرد ESC****شرایط روشن شدن سیستم ESC**

- هنگامی که سوئیچ خودرو به موقعیت روشن ON چرخانده شود، چراغ‌های نمایشگر ESC OFF و ESC ON برای حدود ۳ ثانیه روشن می‌شوند، سپس ESC فعال می‌شود.
- برای غیر فعال کردن ESC، پس از چرخاندن سوئیچ خودرو به موقعیت روشن ON، دکمه ESC OFF را حداقل نیم ثانیه فشار داده، نگهدارید (چراغ نمایشگر ESC OFF روشن می‌شود).
- برای فعال کردن ESC، دکمه OFF ESC را فشار دهید (چراغ نمایشگر ESC OFF خاموش می‌شود).
- در هنگام روشن کردن موتور، ممکن است صدای تیک، تیک شنیده شود، این امر حاکی از خودآزمایی اتوماتیک سیستم ESC است و به معنی وجود مشکل نیست.





### هنگام عملکرد



هنگامی که ESC در حال عملکرد است، چراغ نمایشگر ESC چشمک خواهد زد.

• هنگامی که سیستم برنامه پایداری الکترونیکی به طور مناسب در حال عملکرد می‌باشد، عمل ضربانی خفیفی را در خودرو می‌توانید احساس کنید. این عمل فقط در اثر کنترل ترمز اتفاق می‌افتد و حاکی از امری غیر عادی نیست.

• در هنگام بیرون آمدن از گل یا رانندگی در روی جاده لغزنده، فشار دادن پدال گاز ممکن است باعث افزایش دور موتور نشود.

### هنگام غیر فعال بودن

#### حالت خاموش سیستم ESC



این خودرو دارای دو حالت خاموش سیستم ESC می‌باشد. در صورتی که حین خاموش بودن ESC، موتور متوقف شود، در حالت خاموش می‌ماند. حین استارت زدن مجدد موتور، سیستم ESC به‌طور اتوماتیک مجدداً روشن می‌شود.

#### • حالت خاموش ESC مرحله اول

برای متوقف نمودن عملکرد ESC، دکمه  را به مدت کوتاه فشار دهید، چراغ نمایشگر خاموش بودن سیستم (ESC OFF ) روشن می‌شود.

در این مرحله، عملکرد کنترل موتور غیرفعال است. بدین معنی که سیستم کنترل کشش کار نمی‌کند. فقط عملکرد کنترل ترمز فعال می‌باشد.

#### • حالت خاموش ESC مرحله دوم

برای لغو عملکرد سیستم، دکمه  را بیش از ۳ ثانیه فشار دهید. چراغ نمایشگر خاموش بودن سیستم (ESC OFF ) روشن شده و آژیر هشدار ESC OFF به صدا در می‌آید. در این مرحله، عملکرد کنترل موتور و عملکرد کنترل ترمز غیر فعال هستند. بدین معنی که عملکرد کنترل پایداری خودرو غیرفعال است.

۱

۲

۳

۴

۵

۶

۷

۸

۹

**بکارگیری حالت ESC OFF****در هنگام رانندگی**

- هرگاه امکان پذیر باشد، باقی نگه داشتن ESC در حالت روشن در رانندگی روزمره، ایده خوبی است.
- برای خاموش کردن ESC در هنگام رانندگی، دکمه ESC OFF را در هنگام رانندگی در جاده صاف و مسطح فشار دهید.

**⚠️ اخطار**

در هنگام فعال بودن ESC (زمانی که چراغ نمایشگر ESC چشمک می‌زند)، هرگز اقدام به فشار دادن دکمه ESC OFF نکنید. اگر در هنگام فعال بودن ESC، سیستم را خاموش کنید، خودرو ممکن است لیز خورده، از کنترل خارج شود.

**⚠️ هشدار**

رانندگی در شرایطی که سایز (اندازه) لاستیک‌ها یا رینگ‌ها با هم تفاوت دارد، ممکن است باعث درست عمل نکردن سیستم ESC شود. در هنگام تعویض لاستیک‌ها از هم سایز بودن همه لاستیک‌ها با لاستیک‌های اصلی اطمینان حاصل کنید.

**⚠️ اخطار**

سیستم کنترل پایداری الکترونیکی ESC، فقط یک وسیله کمکی در رانندگی می‌باشد. برای رعایت احتیاط در هنگام رانندگی در پیچ‌ها و جاده‌های پوشیده از برف یا یخ زده، سرعت را کم کرده و به طور ایمن رانندگی کنید. آهسته رانندگی کرده و در هنگام چشمک زدن چراغ نمایشگر ESC یا لغزنده بودن سطح جاده اقدام به افزایش سرعت نکنید.

**■ چراغ نمایشگر ESC****■ چراغ نمایشگر ESC OFF****چراغ‌های نمایشگر**

هنگامی که سوئیچ خودرو به موقعیت روشن ON چرخانده شود، چراغ نمایشگر روشن می‌شود. سپس در صورت عادی بودن عملکرد سیستم ESC، خاموش می‌شود. با مداخله کردن سیستم ESC، چراغ نمایشگر ESC شروع به چشمک زدن کرده و یا در صورت نقص سیستم ESC روشن می‌شود. چراغ نمایشگر ESC OFF با خاموش کردن سیستم توسط دکمه، روشن می‌شود.

### \* یادآوری

- در هنگام اندازه‌گیری سرعت خودرو توسط دستگاه دینامومتر، از خاموش بودن ESC (روشن بودن چراغ ESC OFF) اطمینان حاصل کنید. در این وضعیت اگر ESC روشن باشد، ممکن است از افزایش سرعت خودرو جلوگیری کرده، باعث عیب‌یابی غلط سرعت‌سنج شود.
- خاموش کردن ESC تأثیری بر عملکرد ABS یا سیستم ترمز نمی‌گذارد.

### سیستم مدیریت پایداری خودرو (VSM)

این سیستم به پایداری خودرو و واکنش غریبک فرمان حین رانندگی در جاده‌های لغزنده یا حین شناسایی تغییر هماهنگی اصطکاک بین چرخ‌های راست و چرخ‌های چپ حین ترمزگیری کمک می‌کند.

### عملکرد VSM

حین عملکرد VSM ممکن است:

- چراغ سیستم کنترل پایداری خودرو ESC ( ) چشمک بزند.
- ممکن است غریبک فرمان کنترل شود.
- زمانی که برنامه مدیریت پایداری خودرو به درستی عمل می‌کند، می‌توانید ضربان ضعیفی را در خودرو احساس کنید. این حالت تنها به دلیل کنترل ترمزها بوده و بیانگر نقص نمی‌باشد.

### درمواقع زیر سیستم VSM عمل نمی‌کند:

- رانندگی در حاشیه جاده که دارای شیب است.
- رانندگی دنده عقب
- چراغ خاموش بودن سیستم ESC ( ) در صفحه نمایشگرها روشن باشد.
- چراغ سیستم غریبک فرمان الکترونیکی EPS در صفحه نمایشگرها روشن باشد.

۱

۲

۳

۴

۵

۶

۷

۸

۹

## غیرفعال نمودن سیستم VSM

در صورت فشار دادن دکمه ESC OFF برای غیرفعال نمودن سیستم ESC، سیستم VSM نیز لغو شده و چراغ نمایشگر خاموش بودن سیستم ESC OFF (  ) روشن می شود.

برای روشن نمودن سیستم VSM، مجدداً دکمه را فشار دهید. چراغ نمایشگر ESC OFF، خاموش می شود.

## نمایشگر وجود عیب در سیستم

حتی در صورتی که دکمه خاموش نمودن سیستم کنترل پایداری ESC OFF را فشار نداده اید، باز هم سیستم VSM ممکن است غیرفعال شود. این حالت بیانگر شناسایی نقص در جایی از سیستم غربیلک فرمان الکترونیکی ESC یا سیستم VSM می باشد. در صورتی که چراغ نمایشگر ESC (  ) یا چراغ هشدار EPS روشن باشند، توصیه می شود برای کنترل و بازرسی خودرو به عاملیت مجاز کیا مراجعه نمایید.

## \* یادآوری

- سیستم VSM برای عملکرد در سرعت تقریبی بالاتر از ۱۵ Km/h در پیچ ها طراحی شده است.
- سیستم VSM برای عملکرد در سرعت تقریبی بالاتر از ۳۰ Km/h حین ترمزگیری بر روی جاده های لغزنده و جاده هایی که دارای مقادیر نیروی اصطکاک مختلف می باشند، طراحی شده است.

⚠️ **اخطار**

- برنامه مدیریت پایداری خودرو برای یک رانندگی ایمن مناسب نبوده و فقط عملکردی کمکی است. مسئولیت راننده است که همیشه سرعت حرکت و فاصله با خودروی جلویی را کنترل کرده و مد نظر قرار دهد. همیشه حین رانندگی غربیلک فرمان را محکم نگه دارید.
- حتی با وجود نصب برنامه VSM، خودروی شما برای فعال شدن براساس خواست راننده طراحی شده است. همیشه پیشگیری های عادی برای رانندگی با سرعت ایمن در شرایط مختلف رانندگی همانند رانندگی حین بارش یا بر روی جاده های لغزنده را مد نظر قرار دهید.
- رانندگی با چرخ ها یا لاستیک های به اندازه متفاوت و ساخت مختلف منجر به نقص سیستم VSM می گردد. حین تعویض لاستیک ها همیشه از لاستیک هایی با اندازه مشابه لاستیک اصلی استفاده نمایید.

### هشدار

سیستم سیگنال ترمز اضطراری در صورت روشن بودن چراغ های فلاشر، عمل نخواهد کرد.

سیستم سیگنال توقف اضطراری ESS :

(در صورت مجهز بودن)

سیستم سیگنال توقف اضطراری برای هشدار دادن توقف ناگهانی یا فعال شدن سیستم ABS در ترمزها به رانندگان پشت سر از طریق چشمک زدن چراغ ترمز است. (پس از رسیدن سرعت خودرو به بیش از 55 Km/h و کاهش ناگهانی سرعت حین ترمز گیری اضطراری با شتاب بیش از  $7 \text{ m/s}^2$  یا فعال شدن ABS ، سیستم فعال می شود.)

زمانی که سرعت خودرو کمتر از 40 Km/h است و ABS غیر فعال بوده یا موقعیت ترمز گیری اضطراری برطرف می شود، در عوض چراغ های اعلام خطر (فلاشر) به طور اتوماتیک روشن می شوند.

زمانی که پس از توقف خودرو، سرعت خودرو به بیش از 10 Km/h برسد، فلاشرها به طور اتوماتیک خاموش می شوند. همچنین پس از رانندگی به مدتی با سرعت کم نیز فلاشرها خاموش می شوند. می توانید با فشار دادن دکمه فلاشر، چراغ های فلاشر را خاموش نمایید.

### اخطار

سیستم کمکی (HAC) فقط برای دو ثانیه فعال است، بنابراین همیشه پدال گاز را در لحظه شروع به حرکت خودرو فشار دهید.

سیستم کنترل جلوگیری از پس زدن خودرو در سربالایی (HAC) (در صورت مجهز بودن) در لحظه شروع حرکت پس از توقف بر روی سربالایی ها، پس از رها کردن پدال ترمز سیستم کنترل جلوگیری از پس زدن خودرو (HAC) به مدت 2 ثانیه به طور اتوماتیک ترمزها را فعال کرده تا خودرو به سمت عقب حرکت نکند. پس از گذشت 2 ثانیه و یا با فشردن پدال گاز، ترمزها می شوند.

۱

۲

۳

۴

۵

۶

۷

۸

۹

**\* یادآوری**

- هنگام قرار داشتن دسته دنده در وضعیت پارک P یا خلاص N، سیستم HAC فعال نمی‌شود.
- حتی در مواقعی که ESC غیر فعال باشد، HAC فعال خواهد شد، ولی در مواقعی که ESC دچار نقص شده، HAC فعال نخواهد شد.

**نحوه خوب ترمز کردن****⚠️ احتیاط**

- در هنگام ترک یا پارک خودرو، همیشه ترمز پارک را بطور کامل درگیر کرده و گیربکس را در موقعیت پارک P (در خودروهای مجهز به گیربکس اتوماتیک) یا در دنده یک یا دنده عقب R (در خودروهای مجهز به گیربکس معمولی) کاملاً درگیر کنید. اگر ترمز پارک درگیر نشده، خطر حرکت ناخواسته خودرو و آسیب دیدن شما یا دیگران وجود دارد.
- همیشه در زمان پارک، ترمز پارک همه خودروها باید کاملاً درگیر باشد تا از حرکت ناخواسته خودرو که می‌تواند باعث صدمه دیدن سرنشینان یا رهگذران شود، جلوگیری گردد.

- در خودرو پارک شده، قبل از شروع به حرکت، درگیر نبودن ترمز پارک را کنترل کرده و از خاموش بودن چراغ نمایشگر ترمز پارک اطمینان حاصل کنید.
- رانندگی از میان آب ممکن است باعث خیس شدن ترمزها شود، همچنین ترمزها می‌توانند در هنگام شست و شوی خودرو خیس شوند. ترمزهای خیس ممکن است خطرناک باشند! در صورت خیس بودن ترمزها خودرو نمی‌تواند مانند قبل سریعاً متوقف شود. ترمزهای خیس ممکن است باعث کشیدن خودرو به یک طرف شوند. برای خشک کردن ترمزها تا بازگشت عمل ترمز به حالت عادی به نرمی ترمز نمائید، ضمن آنکه مواظب داشتن کنترل بر خودرو در همه اوقات هستید. اگر عملکرد ترمز به حالت عادی باز نگشت هر چه زودتر با رعایت ایمنی خودرو را متوقف نموده، با عاملیت مجاز کیا برای گرفتن کمک تماس بگیرید.

۱

۲

۳

۴

۵

۶

۷

۸

۹

- از حرکت در سرازیری تپه‌ها بدون اینکه خودرو در دنده باشد، خودداری کنید. این امر بسیار خطرناک است. همیشه خودرو را در دنده باقی نگه دارید. از ترمز برای کاهش سرعت استفاده کرده و سپس به دنده پایین تر تغییر وضعیت دهید، تا ترمز موتور به شما در حفظ سرعت ایمن کمک نماید.
- پای خود را به پدال ترمز تکیه ندهید. رها کردن پا بر روی پدال ترمز در هنگام رانندگی می تواند خطرناک باشد. زیرا این عمل می تواند باعث داغ کردن ترمزها و از دست رفتن تاثیر موثر آنها شود. این امر همچنین باعث افزایش فرسودگی اجزا ترمز می شود.
- اگر لاستیک در حین رانندگی پنچر شد، به آرامی ترمز کرده، خودرو را مستقیم به سمت جلو در حالیکه سرعت را کم می کنید، هدایت کنید. هنگامی که سرعت به حد کافی و ایمن کم شد از جاده کنار کشیده، در مکانی امن توقف نمایید.
- اگر خودرو شما مجهز به گیربکس اتوماتیک است، اجازه ندهید خودرو به سمت جلو، آهسته حرکت نماید. برای جلوگیری از این حرکت رو به جلو، پای خود را بر روی پدال ترمز محکم نگه دارید، تا خودرو به سمت جلو خزش ننماید.
- در هنگام پارک کردن در شیب تپه‌ها احتیاط لازم را به کار گیرید. ترمز پارک را محکم درگیر کرده و دسته دنده را در حالت پارک P (گیربکس اتوماتیک)، یا در دنده یک یا عقب R (گیربکس معمولی) قرار دهید. اگر سر خودرو به سمت سرازیری است، چرخهای جلو را به سمت جدول بچرخانید تا به جلوگیری از حرکت رو به جلوی خودرو کمک شود. اگر خودرو رو به سمت سر بالائی دارد چرخهای جلو را در جهت عکس جدول بچرخانید تا به جلوگیری از حرکت رو به عقب خودرو کمک شود. اگر جدول وجود ندارد یا شرایط الزامی دیگری ایجاب نماید، به وسیله قرار دادن بلوک مانع در پشت یا جلوی چرخها از حرکت ناخواسته خودرو جلوگیری کنید.
- تحت بعضی از شرایط ترمز پارک می تواند در حالت درگیر یخ بزند. احتمال وقوع این امر زمانی بیشتر است که برف یا یخ در اطراف یا نزدیک ترمزهای عقب انباشته شده باشد و یا اینکه ترمزها خیس باشند. اگر خطر یخ زدن ترمز پارک وجود داشت، زمانی که دسته دنده را در حالت پارک P (گیربکس اتوماتیک) یا در دنده یک یا عقب R (گیربکس معمولی) قرار می دهید، ترمز پارک را موقتاً کشیده و چرخهای عقب را با مانع مسدود کنید تا خودرو نتواند حرکت نماید. سپس ترمز پارک را آزاد کنید.
- در سر بالائی ها خودرو را به وسیله پدال گاز متوقف نگه ندارید. این امر می تواند باعث داغ شدن گیربکس شود. همیشه از پدال ترمز یا ترمز پارک استفاده کنید.

۱

۲

۳

۴

۵

۶

۷

۸

۹

## سیستم تثبیت سرعت (کروز کنترل، در صورت مجهز بودن)



۱. چراغ نمایشگر سیستم کروز
۲. چراغ نمایشگر تنظیم سیستم کروز

سیستم تثبیت سرعت (کروز کنترل) به شما اجازه می‌دهد خودرو را برای نگهداری سرعت ثابت، بدون آنکه پای خود را روی پدال گاز نگه دارید، برنامه ریزی نمایید.

این سیستم برای کار در سرعت‌های بالاتر از حدود ۳۰ کیلومتر در ساعت طراحی شده است.

⚠️ **اخطار**

- اگر سیستم تثبیت سرعت (کروز کنترل) در حالت روشن باقی بماند ( چراغ نمایشگر کروز روی صفحه نمایشگر روشن باشد)، ممکن است سیستم تثبیت سرعت (کروز کنترل) به طور تصادفی فعال شود. هنگامی که سیستم کنترل سرعت یکنواخت مورد استفاده قرار ندارد، سیستم را در حالت خاموش نگه دارید (چراغ نمایشگر کروز خاموش باشد)، تا از برقرار شدن ناخواسته سرعت یکنواخت جلوگیری شود.
- از سیستم کنترل سرعت یکنواخت فقط در بزرگراه‌های کم ترافیک در شرایط هوای خوب استفاده کنید.
- هنگامی که حفظ سرعت یکنواخت ممکن است ایمن نباشد، به طور مثال حین رانندگی در ترافیک سنگین یا متغیر یا جاده‌های لغزنده (بارانی، یخ زده یا پوشیده از برف) یا پر پیچ و خم یا جاده‌های دارای شیب رو به بالا یا پایین بیش از ۶٪، از سیستم تثبیت سرعت استفاده نکنید.
- هنگام استفاده از سیستم تثبیت سرعت به شرایط جاده توجه خاص داشته باشید.

- در هنگام استفاده از سیستم تثبیت سرعت در سرازیری، مراقبت لازم را اعمال کنید. در سرازیری ممکن است سرعت خودرو افزایش یابد.

⚠️ **هشدار**

در خودروهای مجهز به گیربکس معمولی حین استفاده از سیستم تثبیت سرعت (کروز کنترل)، بدون فشار دادن پدال کلاچ، دسته دنده را در وضعیت خلاص قرار ندهید، چرا که ممکن است دور موتور بالا رود. در این صورت پدال کلاچ را فشار داده، یا کلید خاموش نمودن سیستم کروز را فشار دهید.



### \* یادآوری

- هنگام عملکرد عادی سیستم کروز، وقتی کلید SET فعال شده و یا پس از به کار بردن ترمزها مجدداً فعال شده است، سیستم کروز حدود ۳ ثانیه تاخیر دارد که کاملاً عادی است.
- برای فعال نمودن سیستم تثبیت سرعت، پس از قرار دادن سوئیچ در موقعیت روشن یا استارت زدن موتور حداقل یکبار پدال ترمز را فشار دهید.
- با این عمل میتوانید عادی بودن شرایط سوئیچ ترمز را به عنوان بخشی مهم برای لغو سیستم تثبیت سرعت بررسی نمایید.

### کلید سیستم تثبیت سرعت (کروز کنترل)



1. CRUISE : سیستم تثبیت سرعت (کروز کنترل) را خاموش می کند.
2. CANCEL : عملکرد سیستم تثبیت سرعت (کروز کنترل) را لغو می کند.
3. RES+ : استفاده از سیستم تثبیت سرعت (کروز کنترل) را از سرگرفته یا سرعت را افزایش می دهد.
4. SET : سرعت سیستم تثبیت سرعت (کروز کنترل) را تثبیت کرده یا کاهش می دهد.

### برای برقرار کردن تثبیت سرعت :



1. برای روشن (فعال) کردن سیستم، کلید CRUISE سیستم تثبیت سرعت (کروز کنترل) روی غریبک فرمان را فشار دهید. چراغ نمایشگر کروز CRUISE روی صفحه نمایشگرها روشن می شود.
2. سرعت خودرو را به سرعت دلخواهی که باید بیش از ۳۰ کیلومتر در ساعت باشد، افزایش دهید.

برای افزایش سرعت یکنواخت برقرار شده :



\* یاد آوری - خودروهای مجهز به گیربکس معمولی در خودروهای مجهز به گیربکس معمولی، برای فعال نمودن سیستم کنترل سرعت یکنواخت پس از استارت زدن موتور باید حداقل یکبار پدال ترمز را فشار دهد.

۳. کلید - SET را فشار داده و در سرعت دلخواه رها کنید. چراغ نمایشگر SET بر روی صفحه نمایشگرها روشن می شود. هم زمان پدال گاز را رها کنید سرعت دلخواه به طور اتوماتیک حفظ خواهد شد.

در شیبهای تند، سرعت خودرو ممکن است کمی کاهش یا در هنگام پایین رفتن کمی افزایش یابد.

- یکی از روشهای زیر را دنبال کنید:
- کلید + RES را فشار داده، نگه دارید . سرعت خودرو به تدریج افزایش می یابد. در سرعت دلخواه کلید را رها کنید.
- کلید + RES را فشار داده، بلافاصله رها کنید. با هر بار فشار دادن کلید + RES به این شیوه، سرعت یکنواخت خودرو ۲/۰ کیلومتر در ساعت افزایش می یابد.

۱

۲

۳

۴

۵

۶

۷

۸

۹

برای کاهش سرعت یکنواخت خودرو :



یکی از روشهای زیر را دنبال کنید:

- کلید - SET را فشار داده، نگهدارید. سرعت خودرو به تدریج کاهش می یابد. در سرعت دلخواه کلید را رها کنید.
- کلید - SET را فشار داده، بلافاصله رها کنید. با هر بار فشار دادن کلید - SET به این شیوه، سرعت خودرو ۲/۰ کیلومتر در ساعت کاهش می یابد.

برای افزایش موقتی سرعت در هنگام فعال بودن سیستم کروز کنترل :

اگر در هنگامی که عملکرد سیستم تثبیت سرعت، فعال (روشن) است می خواهید به طور موقت سرعت را افزایش دهید، پدال گاز را فشار دهید. افزایش سرعت مزاحم عملکرد سیستم تثبیت سرعت نشده یا موجب ایجاد تغییر در سرعت برقرار شده نخواهد شد.

برای بازگشت به سرعت تنظیم شده، پای خود را از روی پدال گاز بردارید.

در صورت فشار دادن کلید - SET حین سرعت بالای خودرو، تثبیت سرعت مجدداً تنظیم شده قبلی باز می گردد)

برای غیر فعال کردن کروز (سیستم تثبیت سرعت)، یکی از اعمال زیر را انجام دهید:



- پدال ترمز را فشار دهید.
- در خودروهای مجهز به گیربکس معمولی پدال کلاچ را فشار دهید.
- در خودروهای مجهز به گیربکس اتوماتیک دسته دنده را در موقعیت خلاص N قرار دهید.
- کلید لغو CANCEL واقع بر روی غربیلک فرمان را فشار دهید.
- سرعت خودرو را تا ۲۰ کیلومتر در ساعت کمتر از سرعت به حافظه داده شده، کاهش دهید.
- سرعت خودرو را به کمتر از حدود ۳۰ کیلومتر در ساعت کاهش دهید.

۱  
۲  
۳  
۴  
۵

۶  
۷  
۸  
۹

هر یک از اعمال ذکر شده، عملکرد حفظ سرعت یکنواخت را لغو (کنسل) خواهد کرد (چراغ نمایشگر SET در صفحه نمایشگرها خاموش خواهد شد)، اما سیستم غیر فعال (خاموش) نخواهد شد.

اگر میل به برقراری مجدد عملکرد حفظ سرعت سیستم تثبیت سرعت (کروز کنترل) را دارید، کلید RES+ روی غربیلک فرمان را فشار دهید. سرعت به سرعت تنظیم شده قبلی باز می‌گردد.

برای خاموش کردن سیستم تثبیت سرعت (کروز کنترل) یکی از اعمال زیر را انجام دهید:



- کلید CRUISE سیستم تثبیت سرعت (کروز کنترل) را فشار دهید. (چراغ نمایشگر کروز CRUISE روی صفحه نمایشگرها خاموش خواهد شد)
- موتور را خاموش کنید. (سوئیچ را ببندید)

هر یک از این اعمال ذکر شده، سیستم تثبیت سرعت (کروز کنترل) را خاموش خواهد کرد. اگر می‌خواهید عملکرد سیستم تثبیت سرعت (کروز کنترل) را دوباره فعال کنید، مراحل "برای برقرار کردن سرعت یکنواخت" ذکر شده در صفحات قبل را تکرار کنید.

برای برقرار کردن مجدد سرعت یکنواخت بالاتر از ۳۰ کیلومتر/ساعت در سیستم تثبیت سرعت (کروز کنترل):



اگر برای لغو (کنسل) عملکرد حفظ سرعت از یکی از این شیوه‌ها (به جز استفاده از کلید CRUISE استفاده شده و سیستم هنوز روشن باشد، هنگامی که کلید RES+ فشار داده شود، آخرین سرعت برقرار شده قبلی به طور اتوماتیک مجدداً برقرار خواهد شد.

هر چند اگر سرعت خودرو به زیر ۳۰ کیلومتر بر ساعت رسیده باشد، سرعت برقرار شده قبلی، مجدداً برقرار نخواهد شد.

### \*یادآوری

همیشه پیش از کشیدن کلید به سمت بالا، (به سمت RES+) شرایط جاده‌ای را کنترل نمایید.

۱

۲

۳

۴

۵

۶

۷

۸

۹

مصرف اقتصادی سوخت خودرو شما به طور عمده به شیوه رانندگی شما، محل رانندگی و زمان رانندگی بستگی دارد.

هر یک از این عوامل در میزان کیلومتر طی شده با مصرف هر لیتر بنزین تاثیر می‌گذارد. برای حداکثر استفاده اقتصادی ممکن از خودرو، توصیه‌های رانندگی ارائه شده در زیر را برای کمک به صرفه‌جویی مالی در پرداخت هزینه‌های سوخت و تعمیرات، به کار ببندید:

- به نرمی رانندگی کنید. افزایش سرعت را با شتاب معمول انجام دهید. از شروع به حرکت ناگهانی یا تغییر دنده در حد آخر گاز استفاده نکرده و با سرعت یکنواخت رانندگی کنید. فاصله چراغ‌های قرمز را با شتاب طی نکنید. سعی کنید سرعت خود را طوری تنظیم نمائید که مجبور به تغییر سرعت غیر لازم مکرر نباشید. در حد امکان از گرفتار شدن در ترافیک سنگین خودداری کنید. همیشه فاصله مناسب را از دیگر خودروها حفظ کنید، به نحوی که بتوانید از ترمزهای غیر لازم خودداری کنید. این امر همچنین سایش ترمز را نیز کاهش می‌دهد.
- با سرعت متوسط رانندگی کنید. هر چه سرعت بیشتر باشد، خودرو سوخت بیشتری را مصرف می‌کند. رانندگی با سرعت متوسط بخصوص در بزرگراهها، یکی از موثرترین روش‌ها در کاهش مصرف سوخت است.

- پای خود را روی پدال ترمز رها نکنید. این امر می‌تواند باعث افزایش مصرف سوخت و همچنین افزایش میزان فرسایش اجزاء این سیستم‌ها شود. به علاوه رانندگی بارها کردن پا بر روی پدال ترمز ممکن است باعث داغ کردن ترمزها شود که این خود نیز میتواند موجب کم اثر شدن ترمزها و عواقب جدی ناشی از آن شود.
- از لاستیک‌های خود به خوبی مواظبت کنید. باد لاستیک‌ها را در حد توصیه شده حفظ کنید. فشار باد غیر صحیح چه بسیار زیاد و چه بسیار کم به فرسوده شدن غیر ضروری لاستیک‌ها منجر می‌شود. حداقل ماهی یکبار فشار باد لاستیک‌ها را کنترل کنید.
- از تنظیم بودن صحیح فرمان اطمینان حاصل کنید. تنظیم نبودن فرمان می‌تواند در اثر برخورد با جداول کنار خیابان‌ها یا رانندگی با سرعت زیاد بر روی سطوح ناصاف به وجود آمده باشد. تنظیم فرمان ضعیف باعث فرسوده شدن سریعتر لاستیک می‌شود و همچنین می‌تواند باعث پدید آمدن مشکلات دیگر شود، ضمن آنکه باعث مصرف سوخت بیشتر نیز می‌شود.

- خودرو خود را در شرایط خوب نگهداری کنید. برای مصرف اقتصادی بهتر و کاهش هزینه‌های نگهداری، خودرو خود را مطابق با برنامه نگهداری ذکر شده در بخش ۷ نگهداری کنید. اگر در شرایط سخت جاده مجبور به رانندگی هستید، امور نگهداری باید در فواصل زمانی کوتاه تر و تکرار بیشتر انجام گیرد (برای شرح بیشتر فصل ۷ را مطالعه کنید).
- خودرو را تمیز نگهدارید. برای حفظ حداکثری عمر، خودرو باید تمیز و عاری از مواد خورنده نگهداری شود. جلوگیری از انباشته شدن خاک، گل یا یخ و غیره در زیر خودرو امری بسیار مهم است. این وزن اضافی می‌تواند به افزایش مقدار مصرف سوخت و زنگ زدگی منجر شود.
- سبک حرکت کنید، وزن اضافی غیر لازم را با خود حمل نکنید. وزن اضافی باعث اختلال در مصرف اقتصادی سوخت می‌شود.
- اجازه ندهید بیش از نیاز، موتور در دور آرام روشن باقی بماند. اگر منتظر چیزی هستید (و در ترافیک گیر نکرده‌اید) خودرو خود را خاموش کرده و در هنگام آمادگی برای حرکت آن را مجدداً روشن کنید.

• به خاطر داشته باشید خودرو شما نیاز به گرم کردن طولانی مدت ندارد، پس از روشن شدن خودرو اجازه دهید موتور ۱۰ تا ۲۰ ثانیه در دور آرام کار کند، سپس اقدام به جا زدن دنده و حرکت نمایید. هر چند در هوای بسیار سرد باید به موتور اجازه دهید مدت زمان نسبتاً بیشتری را جهت گرم شدن صرف نماید.

• به موتور فشار نیاورده و بیش از حد به موتور گاز ندهید. منظور از فشار آوردن، رانندگی با سرعت کم در دنده بسیار سبک است که منجر به پس زدن موتور می‌شود. اگر چنین حالتی اتفاق افتاد، دنده را با دنده سنگین‌تر تعویض کنید. دور بیش از حد، به گاز دادن بیش از حد ایمن تعیین شده گفته می‌شود. این امر قابل جلوگیری به وسیله تعویض دنده در سرعت‌های تعیین شده است.

• صرفه جویی را در استفاده از ایرکاندیشن (کولر) مراعات کنید. سیستم ایرکاندیشن توسط نیروی موتور فعال می‌شود، بنابراین مصرف سوخت با استفاده از ایرکاندیشن (کولر) افزایش می‌یابد.

• باز بودن پنجره‌ها در سرعت‌های بالا می‌تواند باعث افزایش مصرف سوخت شود.

• وجود باد از ناحیه پهلو یا جلوی خودرو به مصرف اقتصادی سوخت لطمه می‌زند. برای کمک به جبران بخشی از این مصرف غیر لازم، سرعت خودرو را در این شرایط کم کنید.

حفظ خودرو در شرایط خوب عملکردی از نظر اقتصادی و ایمنی مهم است، بنابراین توصیه می‌شود با مراجعه به عاملیت مجاز کیا برنامه بازرسی و تعمیر نگهداری دوره‌ای خودرو را انجام دهید.

### **اخطار - حرکت با موتور خاموش**

هرگز در حین حرکت در سرازیری‌ها یا در حال حرکت اقدام به خاموش کردن موتور نکنید. بدون وجود موتور روشن، سیستم‌های هیدرولیک فرمان و بوستر ترمز به نحو مناسب عمل نخواهند کرد. به جای آن موتور را روشن نگه داشته و برای استفاده از تاثیر ترمز موتور، دنده را به دنده سنگین‌تر مناسب تغییر دهید. خاموش کردن موتور در حین حرکت می‌تواند قفل غریبک فرمان را درگیر کرده، به از دست رفتن عملکرد غریبک که می‌تواند باعث آسیب‌های جدی جسمی یا مرگ شود، منجر گردد.

## رانندگی در شرایط خاص

### رانندگی در شرایط خطرناک

در هنگام برخورد با شرایط خطرناک رانندگی نظیر آب، برف، یخ، گل، شن یا خطرات مشابه، از توصیه‌های زیر پیروی کنید:

- با هوشیاری رانندگی کرده و فاصله بیشتری را برای ترمز در نظر بگیرید.
- از حرکات ناگهانی در زمان ترمز کردن و چرخاندن فرمان اجتناب کنید.
- در هنگام استفاده از ترمز غیر مجهز به سیستم ضد قفل (ABS) به پمپ کردن نرم پدال ترمز به بالا و پایین تا توقف خودرو ادامه دهید.

### ⚠️ **اخطار - سیستم ترمز ضد قفل ABS**

در خودروهای مجهز به ترمز ABS، پدال ترمز را پمپ نکنید.

- در صورت گیر کردن در برف، گل یا شن از دنده ۲ استفاده کنید. برای جلوگیری از گردش هرز (بکسواد) چرخ‌های محرک، سرعت را به آرامی افزایش دهید.
- در هنگام گیر کردن در یخ، برف یا گل، از شن، سنگ نمک، زنجیر چرخ یا دیگر اشیاء یا مواد غیر لغزنده در زیر چرخ‌های محرک استفاده کنید تا کشش و اصطکاک لازم و چسبندگی لاستیک به جاده را تامین نمایید.

### ⚠️ **اخطار - تغییر به دنده سنگین تر**

(دنده معکوس)

در هنگام رانندگی بر روی سطوح لغزنده تعویض به دنده سنگین تر در گیربکس‌های اتوماتیک می‌تواند باعث سانحه شود. تغییر ناگهانی سرعت چرخش چرخ‌ها می‌تواند باعث لیز خوردن چرخ‌ها گردد. در هنگام تعویض دنده با دنده سنگین تر در سطوح لغزنده، با احتیاط عمل کنید.

بیرون کشیدن خودرو توسط جلو و عقب کردن اگر برای بیرون کشیدن خودرو از برف، شن یا گل مجبور به جلو و عقب کردن خودرو شدید، ابتدا فرمان را به راست و چپ بچرخانید تا موانع اطراف چرخ‌های جلو را دور کنید، سپس برای حرکت به عقب و جلو، دسته دنده را به موقعیت دنده یک و دنده عقب R (در خودروهای مجهز به گیربکس معمولی) و یکی از دنده‌های جلو و دنده عقب R (در خودروهای مجهز به گیربکس اتوماتیک) مکرراً تغییر دهید. با گاز بازی نکرده و حرکت چرخشی هرزگرد چرخ‌ها (بکسواد) را تا حد ممکن کم کنید. اگر پس از چندین بار سعی، هنوز گیر کرده‌اید، برای جلوگیری از داغ کردن موتور و احتمال صدمه دیدن گیربکس، با استفاده از خودرو بکسل کننده، خودرو را بیرون بکشید.

### ⚠️ **هشدار**

جلو و عقب کردن مکرر و طولانی مدت ممکن است باعث داغ کردن موتور، صدمه دیدن یا معیوب شدن گیربکس و آسیب دیدن لاستیک شود.

## پیچیدن نرم در پیچ‌ها



از ترمز کردن یا تعویض دنده در پیچ‌ها و بخصوص در هنگام خیس بودن جاده‌ها، اجتناب کنید. در وضعیت مطلوب همیشه پیچ‌ها باید با شتاب آرام طی شوند. اگر از این پیشنهادها پیروی کنید، سایش لاستیک‌ها حداقل ممکن خواهد بود.

⚠️ **اخطار**

اگر خودرو شما در برف، گل، شن و نظایر آنها گیر کرده باشد. شما ممکن است اقدام به آزاد کردن خودرو با جلو و عقب کردن مکرر آن نمایید. در صورت وجود افراد یا اشیاء در نزدیکی خودرو، از این روش استفاده نکنید. در حین جلو عقب کردن، ممکن است خودرو از گیر آزاد و به طور ناگهانی به سمت جلو یا عقب حرکت کرده، باعث آسیب دیدن افراد یا اشیاء نزدیک خودرو شود.

⚠️ **اخطار - چرخش هرز چرخ‌ها**

چرخ‌ها را به صورت هرز (بکسوات) بخصوص در سرعت‌های بیش از ۵۶ کیلومتر در ساعت، نچرخانید. چرخاندن چرخ‌ها به صورت هرز (بکسوات) با سرعت بالا در هنگام بی حرکت بودن خودرو، می‌تواند باعث داغ شدن لاستیک‌ها، ترکیدن و صدمه زدن به افراد ایستاده در کنار خودرو شود.

\* **یادآوری**

قبل از جلو و عقب کردن مکرر خودرو، سیستم کنترل پایداری الکترونیکی ESC (در صورت مجهز بودن) باید خاموش شود.

۱

۲

۳

۴

۵

۶

۷

۸

۹



### رانندگی در شب



به خاطر آنکه رانندگی در تاریکی شب خطرات بیشتری را نسبت به رانندگی در روشنایی روز ارائه می دهد، در زیر بعضی از نکات مهم برای به حافظه سپاری عرضه می شود:

- آهسته حرکت کرده و از خودروهای دیگر فاصله بیشتری را حفظ کنید، چون دیدن در شب به خصوص در محدوده هایی که چراغ های روشنایی خیابان در آنها وجود ندارد، مشکل تر از روز است.
- برای کاهش انعکاس نور چراغ های جلو دیگر خودروها، آینه ها را تنظیم کنید.

### رانندگی در باران



- چراغ های جلو خودرو خود را تمیز نموده و شعاع نور چراغ ها را در خودروهای غیر مجهز به تنظیم اتوماتیک شعاع نور تنظیم کنید. چراغ های کثیف و نامیزان، دید شب را بسیار مشکل تر می کنند.
- از نگاه کردن مستقیم به چراغ های جلو خودروهای مخالف اجتناب کنید. دید شما ممکن است به طور موقت کور شده و عادت کردن مجدد چشم ها به تاریکی چندین ثانیه طول بکشد.

وجود باران و جاده خیس می تواند رانندگی را خطرناک نماید، بخصوص زمانی که برای رانندگی در آسفالت لیز، آمادگی لازم را ندارید. در زیر بعضی از نکات برای لحاظ کردن در هنگام رانندگی در باران عرضه می شود:

- باران شدید دیدن را مشکل تر و مسافت لازم برای توقف خودرو را بیشتر می کند. بنابراین سرعت را کم کنید.
- وضعیت خوب برف پاک کن ها را حفظ کنید. اگر علائمی از خط انداختن یا باقی ماندن لک بر روی شیشه را مشاهده نمودید، تیغه های برف پاک کن ها را تعویض کنید.

## رانندگی در بزرگراه‌ها



## لاستیک‌ها

فشار باد لاستیک‌ها را بر اساس مشخصات ذکر شده تنظیم کنید. کم بودن فشار باد لاستیک باعث گرم شدن و صدمه دیدن احتمالی لاستیک می‌شود.

از به کار گرفتن لاستیک‌های فرسوده یا صدمه دیده که باعث کم شدن چسبندگی لاستیک به جاده (کشش) در حرکت یا خرابی آن می‌شود اجتناب کنید.

## \* یادآوری

هرگز از حداکثر فشار باد نوشته شده بر روی لاستیک تخطی نکنید.

## رانندگی در مناطق آب گرفته

از رانندگی در مناطق آب گرفته اجتناب کنید، مگر اینکه از بالاتر نبودن ارتفاع آب از زیر تویی چرخ‌ها اطمینان داشته باشید. از میان هر سطح پوشیده از آب، به آهستگی رانندگی کنید. چون ممکن است عملکرد ترمز تحت تاثیر آب قرار گرفته باشد، لذا مسافت توقف کافی را مد نظر قرار دهید. پس از رانندگی از میان آب، با چندین بار اعمال نرم ترمز در حین حرکت، ترمزها را خشک کنید.

## رانندگی خارج از جاده

حین رانندگی خارج از جاده بسیار دقت کنید چرا که ممکن است سنگ‌ها یا ریشه درختان به خودرو صدمه بزنند. پیش از رانندگی با مکانی که قصد رانندگی در آن را دارید آشنا شوید.

- اگر لاستیک‌ها وضعیت خوبی ندارند، ترمز و توقف سریع بر روی آسفالت خیس می‌تواند باعث لیز خوردن شده، به تصادف احتمالی منجر شود. از خوب بودن وضعیت لاستیک‌ها اطمینان حاصل کنید.
- برای راحت تر دیده شدن شما توسط دیگران، چراغ‌های جلو خودرو خود را روشن کنید.
- رانندگی با سرعت زیاد از میان گودال‌های بزرگ آب می‌تواند بر ترمزها تاثیر بگذارد. اگر مجبور به عبور از گودال‌های آب هستید، سعی کنید آهسته از میان آنها بگذرید.
- اگر تصور می‌کنید ممکن است ترمزها خیس شده باشند، در حالیکه رانندگی می‌کنید تا بازگشت عملکرد ترمزها به حالت عادی، به آرامی ترمزها را اعمال کنید.

۱

۲

۳

۴

۵

۶

۷

۸

۹

سوخت، مایع خنک کننده و روغن موتور  
رانندگی با سرعت بالا در سفر، بیش از رانندگی در  
حومه شهر سوخت مصرف می‌کند. بازدید مایع  
خنک کننده و روغن موتور را فراموش نکنید.

#### تسمه موتور

تسمه شل یا آسیب دیده ممکن است باعث داغ  
کردن موتور شود.

### ⚠️ اخطار

- فشار باد کم یا بیش از اندازه لاستیک‌ها می‌تواند باعث فرمان پذیری ضعیف، از دست دادن کنترل خودرو و معیوب شدن ناگهانی لاستیک و در نتیجه تصادف، آسیب جسمی و حتی مرگ شود. همیشه قبل از رانندگی لاستیک‌ها را از نظر مناسب بودن فشار باد کنترل کنید برای اطلاع از فشار باد فصل ۸ "لاستیک‌ها و رینگ‌ها" را مطالعه کنید.
- رانندگی با لاستیک‌های دارای آج ناکافی خطرناک است. لاستیک‌های فرسوده می‌توانند باعث از دست دادن کنترل خودرو، تصادف، آسیب‌های جسمی و یا حتی مرگ شوند. لاستیک‌های فرسوده باید هر چه زودتر تعویض شده و هرگز نباید برای رانندگی مورد استفاده قرار گیرند. همیشه قبل از رانندگی، آج لاستیک‌های خودرو خود را بازدید و کنترل کنید. برای اطلاعات بیشتر فصل ۷ "لاستیک‌ها و رینگ‌ها" را مطالعه کنید.



۱

۲

۳

۴

۵

۶

۷

۸

۹

هر چه شرایط زمستانی سخت تر باشد باعث فرسودگی بیشتر و مشکلات دیگر ناشی از آن خواهد شد. برای به حداقل رساندن مشکلات رانندگی در زمستان توصیه‌های زیر را بکار گیرید:

### شرایط برفی یا یخ بندان

برای رانندگی در برف عمیق، استفاده از لاستیک یخ شکن یا زنجیر چرخ ممکن است ضروری باشد. اگر نیاز به استفاده از لاستیک یخ شکن ضروریست، انتخاب لاستیک باید بر اساس لاستیک مشابه اصلی از نظر سایز و نوع صورت گیرد. عدم انجام چنین کاری ممکن است تاثیر بدی بر ایمنی و کنترل پذیری خودرو داشته باشد، به علاوه حرکت با سرعت زیاد، شتاب گیری سریع، استفاده ناگهانی از ترمز و پیچیدن‌های تند، بالقوه حرکتی بسیار خطرناک به حساب می‌آیند. در هنگام کم کردن سرعت از ترمز موتور تا حد ممکن استفاده کنید. بکارگیری ناگهانی ترمز در جاده‌های برفی یا یخ زده ممکن است باعث لیز خوردن خودرو شود. شما باید فاصله کافی لازم بین خودروی خود و خودرو در حال حرکت جلویی را حفظ نمائید. همچنین، به آرامی ترمز را اعمال کنید. بخاطر داشته باشید که نصب زنجیر چرخ باعث ارائه نیروی حرکتی بیشتری در رانندگی خودرو می‌شود ولی از لغزیدن جانبی جلوگیری نمی‌کند.

### \* یادآوری

استفاده از زنجیر چرخ در همه کشورها امری مجاز نیست. قبل از نصب زنجیر چرخ، قوانین کشوری مربوطه را بررسی کنید.

### لاستیک‌های یخ شکن

اگر می‌خواهید از لاستیک‌های یخ شکن برای خودروی خود استفاده کنید، از رادیال بودن و داشتن اندازه (سایز) و ظرفیت تحمل بار مشابه با لاستیک‌های اصلی خودرو اطمینان حاصل کنید. برای تعادل و بالانس در فرمان پذیری و اداره خودرو در همه شرایط آب و هوایی، لاستیک‌های یخ شکن را بر روی هر چهار چرخ نصب کنید. به خاطر داشته باشید که کشش (چسبندگی لاستیک به جاده) لاستیک‌های یخ شکن در جاده‌های خشک ممکن است در حد لاستیک‌های اصلی خودرو، بالا نباشد، حتی در زمان خشک بودن جاده هم باید هوشیارانه رانندگی کنید. برای اطلاع از سرعت حداکثری توصیه شده لاستیک با فروشنده لاستیک تماس بگیرید.

### ⚠️ **اخطار - اندازه (سایز)**

#### لاستیک یخ شکن

اندازه (سایز) و نوع لاستیک یخ شکن باید با لاستیک اصلی خودرو مطابقت داشته باشد. در غیر این صورت این امر می‌تواند بر ایمنی و فرمان پذیری خودرو تاثیر منفی داشته باشد.

قبل از آگاهی از مقررات محلی، ایالتی و کشوری در مورد محدودیت‌های احتمالی استفاده از لاستیک‌های یخ شکن میخ دار، اقدام به نصب این گونه لاستیک‌ها بر روی چرخ‌های خودرو نکنید.

## زنجیرهای چرخ



از آن جا که دیواره لاستیک‌های رادیال نازک تر است، نصب کردن بعضی از زنجیر چرخ‌ها بر روی آنها می‌تواند به آنها صدمه بزند، بنابراین استفاده از لاستیک‌های یخ شکن به جای استفاده از زنجیر چرخ توصیه می‌شود. زنجیر چرخ را بر روی رینگ‌های آلومینیومی چرخ خودروها نصب نکنید، زنجیر چرخ ممکن است باعث آسیب دیدن چرخ شود. اگر مجبور به استفاده از زنجیر چرخ هستید، از زنجیر چرخ سیمی دارای قطر کمتر از ۱۲ میلی متر استفاده کنید. گارانتی خودرو شما صدمات ناشی از استفاده از زنجیر چرخ نامناسب را پوشش نمی‌دهد. زنجیرهای چرخ را فقط بر روی چرخ‌های جلو نصب کنید.

## هشدار

- از مناسب بودن اندازه و نوع زنجیر چرخ برای چرخ‌های خودرو اطمینان حاصل کنید. زنجیر چرخ غیر صحیح می‌تواند باعث آسیب دیدن بدنه خودرو و سیستم تعلیق (فنر بندی) خودرو شده و آسیب‌ها ممکن است توسط گارانتی سازنده خودرو پوشش داده نشوند. همچنین قلاب‌های اتصال زنجیر چرخ ممکن است در اثر برخورد با اجزاء خودرو دچار آسیب دیدگی شده، باعث آزاد شدن زنجیر از چرخ شوند. از وجود تائیدیه SAE کلاس "S" زنجیر چرخ اطمینان حاصل کنید.
- همیشه برای اطمینان از نصب ایمن زنجیر چرخ، پس از حدود ۵/۰ تا ۱ کیلومتر رانندگی، زنجیر چرخ را از نظر نصب مناسب بازدید و کنترل کنید. اگر زنجیرها شل هستند، دوباره آن‌ها را سفت کرده یا نصب کنید.

## نصب کردن زنجیر

در هنگام نصب زنجیرهای چرخ از دستورالعمل‌های کارخانه سازنده پیروی کرده و تا حدی که می‌توانید آنها را سفت کنید. پس از نصب زنجیر به آرامی رانندگی کنید. اگر صدای برخورد زنجیر با بدنه یا شاسی بگوش رسید، خودرو را متوقف کرده، آن‌ها را سفت کنید. اگر هنوز برخورد انجام می‌گیرد، تا متوقف شدن صدا سرعت را کم کنید. به محض شروع به رانندگی بر روی جاده تمیز، زنجیر چرخ‌ها را پیاده کنید.

## ⚠️ احتیاط - نصب زنجیرهای چرخ

برای نصب زنجیر چرخ، خودرو را در سطحی صاف و تراز به دور از ترافیک پارک کنید. چراغ‌های اعلام خطر (فلاشر) را روشن کرده و در صورت در دسترس بودن، مثلث هشدار دهنده توقف اضطراری را در پشت خودرو قرار دهید. همیشه قبل از نصب زنجیر چرخ، دسته دنده در موقعیت پارک قرار داده، ترمز پارک را درگیر کرده و موتور را خاموش کنید.

### تعویض روغن موتور با روغن سبک "درجه زمستانی" در صورت نیاز

در بعضی شرایط آب و هوایی استفاده از روغن درجه زمستانی با گرانشی پایین تر در زمستان توصیه می‌شود. به توصیه‌های ذکر شده در فصل ۸ رجوع کنید. اگر از درجه روغن زمستانی مطمئن نیستید با عاملیت مجاز کیا مشورت کنید.

### کنترل کردن شمعها و سیستم جرقه

شمعها را به نحو شرح داده شده در فصل ۷ مورد بازرسی قرار داده و در صورت نیاز آنها را تعویض کنید. همچنین وایر شمعها و اجزاء سیستم جرقه را از نظر ترک، فرسودگی و هر نوع آسیب دیدگی بازرسی و کنترل کنید.

### استفاده از مایع خنک کننده کیفیت بالای اتیلن گلیکول

در هنگام تحویل خودرو سیستم خنک کننده موتور با مایع خنک کننده کیفیت بالای اتیلن گلیکول پر شده است. این مایع به دلیل جلوگیری از خوردگی سیستم خنک کننده، روانکاری واتر پمپ و جلوگیری از یخ زدگی، تنها مایع مجاز است که باید مورد استفاده قرار گیرد. از تعویض و دوباره پر کردن مایع خنک کننده بر اساس برنامه نگهداری ذکر شده در فصل ۷ اطمینان حاصل کنید. قبل از هر زمستان با مراجعه به تعمیرگاه مایع خنک کننده موتور خود را به جهت یخ نزدن در درجه سرمای قابل پیش بینی آینده مورد آزمایش قرار دهید.

### بازرسی باتری و کابل‌های آن

زمستان بار اضافی بیشتری را به سیستم باتری تحمیل می‌کند. با چشم باتری و کابل‌های آن را به نحو شرح داده شده در فصل ۷ بازرسی کنید. سطح یا مقدار شارژ باتری شما قابل کنترل توسط عاملیت مجاز کیا می‌باشد.

### ⚠️ اخطار - زنجیرهای چرخ

- استفاده از زنجیر چرخ ممکن است تاثیری منفی بر فرمان پذیری و کنترل خودرو داشته باشد.
- از سرعت ۲۰ کیلومتر در ساعت یا حد سرعت توصیه شده کارخانه سازنده زنجیر (هر کدام که کمتر است) تجاوز نکنید.
- با احتیاط رانندگی کرده و از دست اندازها، گودال‌ها، پیچ‌های تند یا دیگر خطرات جاده که ممکن است باعث پرتاب خودرو به سمت بالا شوند، اجتناب کنید.
- از پیچ‌های تند و ترمزهای قفل کننده چرخ اجتناب کنید.

### ⚠️ هشدار

- زنجیرهای دارای اندازه (سایز) غلط یا نامناسب نصب شده، می‌توانند به لوله‌های سیستم ترمز خودرو، سیستم تعلیق (زیربندی)، بدنه و چرخ‌ها آسیب وارد کنند.
- هرگاه صدای برخورد زنجیر چرخ با خودرو را شنیدید، خودرو را متوقف کرده، زنجیرها را دوباره سفت کنید.

۱

۲

۳

۴

۵

۶

۷

۸

۹

### جلوگیری از یخ زدن قفل‌ها

برای جلوگیری از یخ زدن قفل‌ها در سوراخ جای کلید مایع ضد یخ تأیید شده یا گلیسیرین تزریق کنید. اگر قفل با یخ پوشانده شده است با تزریق مایع ضد یخ تأیید شده آنرا یخ زدائی کنید. اگر قفل از داخل یخ زده است ممکن است بتوانید به وسیله کلیدی که از قبل گرم شده آن را یخ زدائی کنید. با کلید گرم شده با احتیاط رفتار کنید تا از سوزاندن انگشتان خود جلوگیری بعمل آورید.

### استفاده از ضد یخ تأیید شده در سیستم شستشوی شیشه

برای جلوگیری از یخ زدن آب داخل سیستم شیشه‌شوی، به آب داخل منبع، مایع شیشه‌شوی طبق دستورالعمل روی منبع محلول ضد یخ تأیید شده اضافه کنید. ضد یخ آب شیشه‌شوی قابل تهیه از تمام عاملیت‌های کیا و بیشتر فروشگاه‌های قطعات یدکی می‌باشد. از اضافه کردن ضد یخ مایع خنک کننده موتور یا ضد یخ‌های دیگر به مایع شیشه‌شوی به دلیل صدمه زدن آنها به ظاهر خودرو اجتناب کنید.

### جلوگیری از یخ زدن ترمز پارک

در بعضی از شرایط ترمز پارک می‌تواند در حالت درگیر بودن یخ بزند. این امر بیشتر در مواقعی که برف یا یخ در اطراف یا نزدیک ترمزهای عقب انباشته شده و یا زمانی که ترمزها خیس هستند محتمل است. اگر احتمال یخ زدن ترمز پارک وجود دارد، از ترمز پارک به طور موقت در طول زمان قرار دادن دسته دنده در حالت پارک P (گیربکس اتوماتیک) یا در حالت دنده یک یا دنده عقب (گیربکس معمولی) استفاده کرده و بلافاصله چرخهای عقب را با مانع مهار کنید تا خودرو نتواند حرکت کند. سپس ترمز پارک را آزاد کنید.

### جلوگیری از تجمع یخ در زیر خودرو

در بعضی از شرایط برف و یخ ممکن است در زیر گلگیرها انباشته شده و برای فرمان دادن و حرکت چرخ به چپ و راست ایجاد مزاحمت نمایند. در هنگام رانندگی در زمستانهای سخت که این اتفاق ممکن است رخ دهد، باید به طور مرتب زیر خودرو را بازدید نمایید تا از حرکت آزاد چرخهای جلو به چپ و راست و حرکت اجزاء فرمان بدون مزاحمت هر گونه مانع، اطمینان حاصل کنید.

### همراه داشتن تجهیزات اضطراری

بسته به میزان بدی آب و هوای محل رانندگی، شما باید تجهیزات اضطراری مناسب را همراه خود داشته باشید. تجهیزاتی که ممکن است به آنها نیاز داشته باشید می‌تواند وسائلی چون زنجیر چرخ، تسمه، طناب یا زنجیر یدک کشیدن، چراغ قوه، تپانچه پرتاب فشفشه اضطراری درخواست کمک، شن، بیلچه، کابل‌های اتصال باتری کمکی، کاردک تمیز کردن شیشه، دستکش، پارچه یا لباس دراز کشیدن روی زمین، چادر خودرو، پتو و غیره را شامل شود.

۱

۲

۳

۴

۵

۶

۷

۸

۹

**یدک کشیدن تریلر**

اگر قصد یدک کشیدن توسط خودروی خود را دارید، ابتدا باید از اداره راهنمایی و رانندگی ناحیه مورد نظر مقررات مربوطه را استعلام نمائید. قوانین محلی در نواحی کشورهای مختلف در مورد یدک کشیدن تریلر، خودرو یا دیگر انواع وسایل حمل و نقل یا ماشین آلات ممکن است متفاوت باشد. قبل از یدک کشیدن اطلاعات بیشتر را در این مورد از عاملیت مجاز کیا کسب نمایید.

۱

۲

۳

۴

۵

۶

۷

۸

۹

**⚠️** **اخطار - محدودیت‌های وزن**

قبل از یدک کشیدن تریلر از مجاز بودن همه اوزان شامل مجموع وزن تریلر، مجموع وزن خودرو با تریلر، مجموع وزن خودرو، مجموع وزن روی اکسل و وزن روی زبانه ( کوپلینگ ) تریلر اطمینان حاصل کنید.

**\* یادآوری - برای کشورهای اروپایی**

هنگام یدک کشیدن تریلر، بار اضافی وارده بر روی زبانه کوپلینگ باعث افزایش حداکثر بار بر روی لاستیک عقب میشود، اما وزن این بار نباید بیش از ۱۵٪ باشد. در چنین مواقعی، با سرعت کمتر از ۱۰۰ کیلومتر برانید و فشار باد لاستیک را حداقل ۲۰ kPa ( ۰.۲ bar ) بیش از حد معمول افزایش دهید (در صورت عدم اتصال تریلر یدک‌کش).

**⚠️** **اخطار - یدک کشیدن تریلر**

اگر از تجهیزات صحیح استفاده نکرده و به طور مناسب رانندگی نکنید، ممکن است در هنگام یدک کشیدن تریلر، کنترل خودرو را از دست بدهید، به طور مثال اگر تریلر بیش از اندازه سنگین باشد، ترمز ممکن است به خوبی عمل نکند- یا حتی اصلاً عمل نکند و شما همراه با سرنشینان خودرو خود ممکن است به طور جدی یامرگ آور مصدوم شوید. فقط پس از پیروی از همه موارد ذکر شده در این بخش اقدام به یدک کشیدن تریلر نمایید.

**⚠️ هشدار**

یدک کشیدن نادرست تریلر به خودروی شما صدمه رسانده و در نتیجه مستلزم تعمیرات هزینه بری میشود که تحت پوشش گارانتی نخواهد بود. برای یدک کشیدن صحیح تریلر از موارد ذکر شده در این بخش پیروی نمایید.



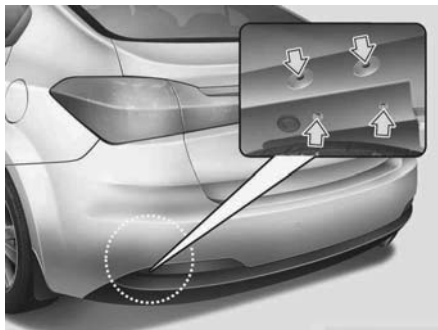

### \* یادآوری - محل نصب قلاب های یدک کشیدن

سوراخ های نصب قلاب ها در دو سمت زیر بدنه پشت چرخ های عقب تعبیه شده اند.

اجزاء دخیل در کشش بار، نظیر موتور، گیربکس و مجموعه چرخ و لاستیک ها، مجبور به کار سخت تر برای مقابله با فشار ناشی از وزن اضافه هستند. موتور نیاز به کار در دورهای نسبتاً بیشتر و تحت فشار بار بیشتر دارد. این بار اضافی، گرمای بیشتری را تولید می کند. همچنین تریلر باعث افزایش قابل توجه مقاومت باد و در نتیجه افزایش نیازهای کششی خودرو می شود.

خودرو شما قادر به یدک کشیدن تریلر است، برای مشخص کردن ظرفیت یدک کشیدن تریلر خودرو خود، باید اطلاعات ارائه شده تحت عنوان "وزن تریلر" در صفحات بعدی این فصل را مطالعه کنید.

به خاطر داشته باشید که یدک کشیدن تریلر با رانندگی صرف خودرو متفاوت است. یدک کشیدن تریلر، تغییر در کنترل و اداره خودرو، دوام و مصرف اقتصادی سوخت را به همراه دارد. یدک کشیدن ایمن و موفقیت آمیز تریلر، به تجهیزات صحیح و استفاده مناسب از آنها نیاز دارد.

این بخش حاوی نکات و مقررات ایمنی مهم و مکرر امتحان شده یدک کشیدن تریلر است. بسیاری از این ها اهمیت زیادی در ایمنی شما و سرنشینان همراه شما دارند. لطفاً قبل از اقدام به یدک کشیدن تریلر آنها را مطالعه کنید.

## بکسل بندها

داشتن بکسل بند صحیح و مناسب مهم است. وزش باد از پهلو، کامیون‌های عبوری و جاده‌های ناهموار، بعضی از دلایل الزام به داشتن بکسل بند صحیح هستند. در زیر بعضی از مقررات برای پیروی ارائه می‌شود:

- اگر مجبور به ایجاد سوراخ در بدنه خودرو برای نصب بکسل بند هستید، پس از اتمام کار و پیاده کردن بکسل بند، حتماً سوراخ‌ها را توسط چسب‌های مخصوص مجدداً پر کنید.
- اگر آنها را پر نکنید گاز کشنده منواکسید کربن (CO) آگروز موتور، می‌تواند وارد خودرو شود؛ به همین ترتیب گرد و غبار و آب نیز می‌تواند وارد خودرو شود.

- سپرهای خودرو شما برای نصب بکسل بند بر روی آنها طراحی نشده است. به آن‌ها بکسل بند اجاره‌ای یا دیگر بکسل بندهای مخصوص سپر ران نصب نکنید. فقط از بکسل بندهای مخصوص نصب بر روی شاسی که به سپر وصل نمی‌شوند استفاده کنید.

- بکسل بندهای کیا در عملیت‌های مجاز کیا موجود می‌باشد.

## زنجیرهای ایمنی

همیشه بین خودرو و تریلر باید زنجیر نصب کنید. زنجیر را از زیر زبانه تریلر بگذرانید تا در صورت جدا شدن زبانه تریلر از بکسل بند، زبانه بر روی زمین نیفتد.

دستور العمل‌های مربوط به زنجیرهای ایمنی ممکن است توسط سازندگان بکسل بند یا سازندگان تریلر عرضه شود. از توصیه‌های سازندگان برای نصب زنجیرهای ایمنی پیروی کنید. همیشه زنجیر را فقط به مقداری که برای چرخاندن تریلر به طرفین لازم است، آزاد بگذارید و هرگز اجازه ندهید، بخشی از زنجیر بر روی زمین کشیده شود.

## ترمزهای تریلر

اگر تریلر شما مجهز به سیستم ترمز است، از مطابقت سیستم ترمز با مقررات کشور خود، نصب مناسب و عملکرد صحیح آن اطمینان حاصل کنید.

اگر وزن تریلر شما بیش از حداکثر وزن مجاز تریلر بدون ترمز است، تریلر به ترمزهای مخصوص خود نیاز دارد و آن‌ها باید برای این امر کفایت لازم را داشته باشند. حتماً دستور العمل‌های ترمز تریلر را مطالعه و از آنها پیروی کنید، به نحوی که بتوانید عمل نصب، تنظیم و نگهداری مناسب آنها را انجام دهید.

- ترمز تریلر را به سیستم ترمز خودرو متصل نکنید.

### ⚠️ **اخطار - ترمزهای تریلر**

قبل از انجام و اطمینان کامل از نصب و تنظیم مناسب سیستم ترمز مخصوص تریلر، از ترمز تریلر نباید استفاده کنید. این کار از عهده افراد غیر حرفه‌ای بر نمی‌آید. برای انجام کار به یکی از تعمیرگاه‌های با سابقه و مورد قبول مخصوص تریلر مراجعه کنید.

### رانندگی هنگام یدک کشیدن تریلر

رانندگی هنگام یدک کشیدن تریلر به مقدار خاصی از تجربه نیاز دارد. قبل از شروع به حرکت در جاده، باید با تریلر خود آشنایی کافی پیدا کنید. با احساس کنترل، راهبری و ترمز با وزن اضافه شده تریلر آشنا شوید، همیشه به خاطر داشته باشید که خودرو در این وضعیت در حد زیادی طولانی تر از پیش بوده و خودرو همراه با تریلر در حدی که خودرو در وضعیت معمول به فرامین و کنترلها پاسخ می‌دهد، عکس العمل نشان نخواهند داد.

قبل از شروع به حرکت، بکسل بند تریلر و نحوه نصب آن، زنجیرهای ایمنی، اتصالات الکتریکی، چراغ‌ها، چرخ و لاستیک‌ها و تنظیم آینه را بازرسی و کنترل کنید. اگر تریلر به ترمزهای الکتریکی مجهز است، با خودرو و تریلر شروع به حرکت کرده، سپس با دست توسط کنترل مخصوص تریلر، ترمز بگیرید تا از کار کردن ترمزها اطمینان حاصل کنید. در این وضعیت به طور هم زمان اتصالات الکتریکی نیز امتحان و کنترل می‌شود.

در طول سفر، هر از گاه یک بار، محکم بودن بارها در محل، کارکردن چراغ‌ها و عمل کردن ترمزها را برای اطمینان کنترل کنید.

### فاصله از ترافیک‌های جلو

فاصله خود را با خودروی جلویی در حد دو برابر مقداری که در هنگام رانندگی معمول با خودرو بدون تریلر حفظ می‌کنید، نگهدارید. حفظ این فاصله به جلوگیری از برخورد در شرایطی که نیاز به ترمز شدید یا گردش ناگهانی وجود داشته باشد، کمک می‌کند.

### سبقت گرفتن

سبقت گرفتن در حین یدک کشیدن تریلر، نیاز به فاصله بیشتری از خودرویی که از آن سبقت گرفته‌اید، (برای بازگشت به خط حرکت) دارد. چون با توجه به طول نسبتاً زیاد خودرو و تریلر، باید فاصله کافی را قبل از بازگشت به خط حرکت اولیه، از خودرو پشت سر گذاشته شده بدست آورید.

### حرکت روبه عقب

با یک دست، پایین غربلیک فرمان را نگه دارید. سپس برای حرکت دادن تریلر به سمت چپ، دست خود را به سمت چپ حرکت دهید. برای حرکت دادن تریلر به راست، دست خود را به راست حرکت دهید. همیشه حرکت رو به عقب را آهسته انجام دهید و در صورت امکان از شخص دیگری برای راهنمایی کمک بگیرید.

### گردش در پیچ‌ها

در هنگام پیچیدن و گردش همراه با تریلر، شعاع گردش را بیشتر از معمول در نظر بگیرید تا تریلر شما با شانه جاده، جداول، تیرک‌های علائم جاده، درختان یا اجسام دیگر برخورد نکند. از مانورها و حرکات خشن و ناگهانی با خودرو اجتناب کنید. قبل از انجام هر نوع حرکت، به مقدار کافی علائم لازم را به نمایش در آورید.

چراغ‌های راهنما در هنگام یدک کشیدن تریلر، خودرو باید به چراغ‌های برای یدک کشیدن تریلر، خودرو باید به چراغ‌های فلاشر متفاوت و سیم‌کشی اضافی مجهز شده باشد. فلش سبز رنگ روی صفحه نمایشگرهای شما، با هر بار علامت دادن برای پیچیدن یا تعویض خط حرکت شروع به چشمک زدن می‌کند. در این وضعیت، چراغ متصل شده به تریلر نیز شروع به چشمک زدن می‌کند تا شروع به گردش، یا تعویض خط حرکت یا توقف را به سایر رانندگان اعلام کند.

در هنگام یدک کشیدن تریلر، پس از زدن راهنما، فلش سبز رنگ روی صفحه نمایشگرها حتی اگر لامپ چراغ‌های راهنمای تریلر هم سوخته باشد، شروع به چشمک زدن می‌کند. بنابراین شما ممکن است تصور کنید دیگر رانندگان پشت سر علائم راهنمای شما را می‌بینند، در صورتیکه در واقع چنین نیست؛ بنابراین بازدید و کنترل چراغ‌های تریلر برای اطمینان از عملکرد آن مهم است.

همچنین پس از هر بار جدا کردن و اتصال مجدد کابل برق تریلر، شما باید چراغ‌ها را امتحان و کنترل کنید. سیستم روشنایی چراغ‌های تریلر را بصورت مستقیم به سیستم چراغ‌های خودرو وصل نکنید. فقط از کابل مخصوص برق تریلر استفاده کنید. عاملیت مجاز کیا می‌تواند به شما در نصب کابل برق تریلر کمک کند.

### ⚠️ **اخطار**

عدم استفاده از کابل برق تایید شده تریلر، می‌تواند باعث صدمه دیدن سیستم برق خودرو و/یا صدمات جسمی شود.

### رانندگی در شیب‌ها

قبل از رسیدن به سرازیری‌های طولانی یا شیب‌های تند، سرعت را کم کرده، دنده را با دنده سنگین‌تر تعویض کنید. اگر دنده را با دنده سنگین‌تر تعویض نکنید، ممکن است بقدری ناچار به استفاده از ترمزها شوید که ترمزها کاملاً داغ شده و دیگر بطور موثر نتوانند کار کنند.

در سربالایی‌های طولانی، دنده را با دنده سنگین‌تر تعویض کرده، سرعت را تا حدود ۷۰ کیلومتر در ساعت کم کنید تا احتمال گرم کردن موتور و گیربکس را کاهش دهید.

اگر وزن تریلر بیش از حداکثر وزن مجاز تریلر بدون ترمز است و خودروی شما به گیربکس اتوماتیک مجهز است، در هنگام یدک کشیدن تریلر باید در موقعیت D گیربکس رانندگی کنید.

حرکت در موقعیت D گیربکس در هنگام یدک کشیدن تریلر، بالارفتن دما را به حداقل رسانده و عمر گیربکس را طولانی‌تر می‌کند.

۳. ترمز پارک را درگیر نموده و خودرو را خاموش کنید.
۴. در جلو سمت شیب لاستیک‌های تریبلر، بلوک مانع قرار دهید.
۵. موتور را استارت زده، ترمزها اعمال کنید، دنده را در حالت خلاص N قرار داده، ترمز پارک را آزاد نمایید و آرام ترمزها آزاد کنید تا بلوک مانع فشار را جذب کند.
۶. ترمزها را مجدداً اعمال کنید، ترمز پارک را درگیر نموده و خودرو مجهز به گیربکس معمولی در دنده عقب R و خودرو مجهز به گیربکس اتوماتیک را در دنده پارک P قرار دهید.
۷. خودرو را خاموش کرده و ترمزهای خودرو را آزاد نموده، ولی ترمز پارک را درگیر نگه دارید.

### **اخطار - ترمز پارک**

در صورت محکم درگیر نبودن ترمز پارک، خارج شدن از خودرو خطرناک است.  
اگر موتور را روشن بگذارید، خودرو ممکن است بطور ناگهانی شروع به حرکت کند و در نتیجه شما یا دیگران ممکن است بطور جدی یا مرگ‌آور مصدوم شوید.

### **پارک کردن در تپه ها**

بطور کلی نباید خودرو متصل به تریبلر را در تپه ها پارک نمود. اگر خودرو همراه با تریبلر در مسیر شیب راه بیفتد، ممکن است بطور جدی یا مرگ‌آور یا مردم برخورد کند و خودرو و تریبلر همراه آن صدمه جدی ببینند.

### **اخطار - پارک بر روی تپه**

**پارک کردن خودرو همراه با تریبلر بر روی تپه می‌تواند باعث صدمات جسمی جدی یا مرگ آور در صورت آزاد شدن و راه افتادن تریبلر در مسیر شیب شود.**

۱. هر چند، اگر به ناچار مجبور به پارک تریبلر بر روی تپه هستید، به روش زیر اینکار را انجام دهید:
  ۱. خودرو را در محلی که مناسب پارک است قرار دهید. فرمان را به نحوی بچرخانید که چرخ‌ها در جهت جدول قرار گیرند. (در جهت راست اگر جلو خودرو در جهت پایین شیب است و در جهت چپ اگر جلو خودرو در جهت بالای شیب است)
  ۲. در صورتی که خودرو مجهز به گیربکس معمولی است، خودرو را در دنده خلاص قرار دهید. اگر خودرو مجهز به گیربکس اتوماتیک است، خودرو را در دنده پارک P قرار دهید.

### **هشدار**

- در هنگام پدک کشیدن تریبلر در سربالایی ها (با شیب بیش از ۶ درصد)، توجه دقیق به نمایشگر درجه حرارت موتور داشته باشید. تا از داغ نکردن موتور اطمینان حاصل کنید.  
اگر عقربه نمایشگر تا حدود رسیدن به حد "H" (یا C ° 130) (داغ) جایجا شد، کنار کشیده و هر چه زودتر با رعایت ایمنی خودرو را متوقف کنید. اجازه دهید خودرو در دور آرام کار کند تا موتور خنک شود. پس از خنک شدن کافی موتور می‌توانید به سفر ادامه دهید.
- برای کاهش احتمال داغ کردن موتور و گیربکس، باید بسته به وزن تریبلر و شیب سربالایی، سرعت لازم را تعیین کنید.

## شروع به حرکت پس از پارک بر روی تپه

۱. در حالیکه دسته دنده در موقعیت خلاص N (گیربکس معمولی) یا پارک P (گیربکس اتوماتیک) قرار دارد، ترمزها را اعمال کرده و پدال ترمز را در حین انجام دادن اعمال زیر فشار دهید:
  - موتور را روشن کنید.
  - گیربکس را در دنده قرار داده و
  - ترمز پارک را آزاد کنید.
۲. به آرامی پای خود را از روی پدال ترمز بردارید.
۳. به آرامی تا آزاد شدن چرخ‌های تریلر از بلوک‌های مانع، خودرو را حرکت دهید.
۴. توقف کرده، از فرد دیگری برای برداشتن بلوک‌های مانع و قراردادن آنها در محل مخصوص خود در تریلر، کمک بگیرید.

## نگهداری از خودرو در هنگام یدک کشیدن تریلر

هنگامیکه به‌طور مرتب با خودرو اقدام به یدک کشیدن تریلر می‌کنید، خودرو در دفعات بیشتری به سرویس نیاز دارد. موارد مهمی که نیاز به توجه مخصوص دارد، روغن موتور، روغن گیربکس اتوماتیک، روغن اکسل و مایع خنک‌کننده موتور را شامل می‌شود. وضعیت ترمز نیز یکی دیگر از مواردی است که باید اغلب مورد بازدید و کنترل قرار گیرد. همه موارد تک‌تک، در این کتابچه شرح قرار داده شده و فهرست به شما در پیدا کردن سریع آنها کمک می‌کند. اگر قصد یدک کشیدن تریلر را دارید، بهتر است قبل از شروع سفر این بخش‌ها را مورد مطالعه قرار دهید.

همچنین نگهداری تریلر و بکسل بند را نیز فراموش نکنید. از برنامه نگهداری عرضه شده با تریلر پیروی کرده و بازدیدهای دوره‌ای آن را انجام دهید. ترجیحاً در ابتدای هر روز رانندگی این بازدید و کنترل‌ها را انجام دهید. از همه مهمتر، کلیه مهره‌ها و پیچ‌های بکسل بند باید همه روزه سفت شوند.

هشدار 

- به دلیل فشار وارده بیشتر در حین یدک کشیدن تریلر در روزهای گرم یا در زمان رانندگی برای بالا رفتن از شیب تپه‌ها، ممکن است موتور داغ کند. اگر عقربه نمایشگر دما، گرم کردن موتور را نشان می‌دهد، ایرکاندیشن (کولر) را خاموش کرده، خودرو را در مکانی ایمن برای خنک شدن موتور متوقف کنید.
- در هنگام یدک کشیدن تریلر، روغن گیربکس را دفعات بیشتری بازدید و کنترل کنید.

موتور 2.0		موتور 1.6		موتور	موضوع
A/T	M/T	A/T	M/T		
۶۵۰ (۱۴۳۳)	۶۵۰ (۱۴۳۳)	۶۱۰ (۱۳۴۵)	۶۱۰ (۱۳۴۵)	بدون سیستم ترمز	حداکثر وزن تریلر کیلوگرم
۱۱۰۰ (۲۴۲۵)	۱۲۰۰ (۲۶۴۶)	۱۱۰۰ (۲۴۲۵)	۱۲۰۰ (۲۶۴۶)	با سیستم ترمز	
۷۵ (۱۶۵)		۵۵ (۱۲۱)		حداکثر وزن عمودی مجاز روی اتصال کوپلینگ در حالت بدون حرکت کیلوگرم	
۱۱۰۵ (۴۳.۵)				فاصله توصیه شده از وسط چرخ‌های عقب تا نقطه اتصال کوپلینگ میلی‌متر	

M/T : گیربکس معمولی  
A/T : گیربکس اتوماتیک

### تصمیم به یدک کشیدن تریلر

اگر تصمیم به یدک کشیدن تریلر دارید، به نکات مهم ارائه شده در زیر توجه کنید:

- استفاده از نوسان ( موج ) گیر را مد نظر داشته باشید. در این باره از فروشنده بکسل بند سوال کنید.
- به جهت آب بندی مناسب موتور، در ۲۰۰۰ کیلومتر اولیه استفاده از خودرو، هیچگونه یدک کشیدنی را انجام ندهید. نادیده گرفتن این هشدار ممکن است باعث آسیب دیدن جدی موتور یا گیربکس شود.
- در صورت تصمیم به یدک کشیدن تریلر، برای کسب اطلاعات بیشتر درباره تجهیزات مورد نیاز اضافی نظیر کیت ( مجموعه ) یدک کشیدن و غیره، حتماً با عاملیت مجاز کیا مشورت کنید.
- همیشه خودرو را با سرعت متوسط ( کمتر از ۱۰۰ کیلومتر در ساعت ) برانید.
- در سر بالایی‌های طولانی از سرعت ۷۰ کیلومتر در ساعت یا سرعت یدک کشیدن تریلر نوشته شده روی تابلو جاده ( هر کدام که کمتر بود ) تجاوز نکنید. جدول ارائه شده حاوی مهمترین موارد مربوط به اوزان برای مد نظر قرار دادن است:

وزن تریلر

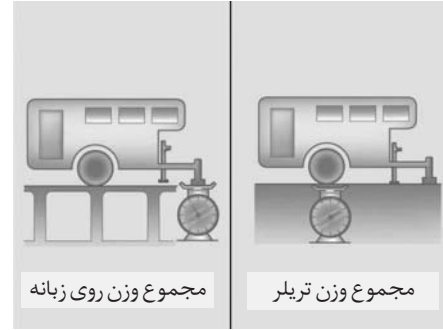

وزن روی زبانه تریلر

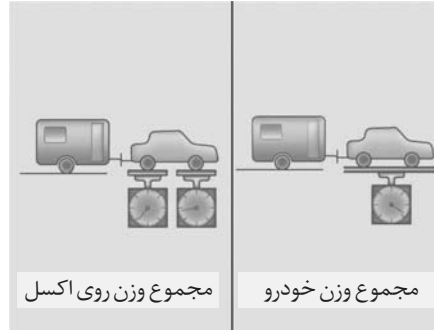

وزن ایمن تریلر چه مقدار است؟ این وزن نباید از حداکثر وزن تریلر مجهز به ترمز بیشتر شود. اما حتی همین مقدار هم می‌تواند بسیار سنگین باشد. این امر به چگونگی برنامه استفاده از تریلر بستگی دارد. به طور مثال، سرعت، ارتفاع منطقه، شیب جاده، دمای هوای محیط و مقدار استفاده از خودرو برای یدک کشیدن تریلر در گذشته، همه مهم هستند. همچنین وزن ایده‌آل تریلر می‌تواند به هر یک از تجهیزات خاص مورد استفاده در خودرو نیز بستگی داشته باشد.

وزن روی زبانه هر تریلر وزنی بسیار مهم است و به دلیل تاثیر آن بر مجموع وزن مجاز خودرو (GVW) باید اندازه‌گیری شود. این وزن شامل وزن خالص خودرو و وزن کل بارهایی که ممکن است با خودرو حمل شود و نفرات سوار بر خودرو می‌باشد. همچنین در صورت یدک کشیدن تریلر باید وزن روی زبانه را نیز به آن (GVW) اضافه کنید، چون این وزن نیز توسط خودرو حمل می‌شود. وزن زبانه تریلر باید ۱۰٪ مجموع وزن تریلر بارگیری شده بوده و در محدوده حداکثر وزن مجاز روی زبانه تریلر باشد.

پس از بارگیری تریلر، ابتدا تریلر و سپس زبانه آن را جداگانه وزن کنید تا از مناسب بودن اوزان مطمئن شوید.

اگر در حد مناسب نبودند، ممکن است به آسانی با جابجا کردن بعضی از بارها در داخل تریلر قادر به تصحیح آن باشید.

**⚠️** **اخطار - تریلر**

- هرگز وزن بار تریلر را به نحوی تقسیم نکنید که وزن بار قسمت عقب بیش از وزن بار قسمت جلو آن باشد. حدود ۶۰ درصد وزن بار باید در جلو و ۴۰ درصد باقیمانده در قسمت عقب تریلر توزیع شود.
- هرگز از حداکثر وزن مجاز تریلر یا تجهیزات یدک کشیدن تریلر تجاوز نکنید. بارگیری نامناسب می‌تواند به صدمه دیدن خودرو و یا آسیب دیدن جسمی منجر شود. وزن و بارها را توسط باسکول تجاری یا باسکول‌های موجود در بعضی از دفاتر پلیس بزرگ راه‌ها، کنترل کنید.
- تریلر نامناسب بارگیری شده می‌تواند موجب از دست دادن کنترل خودرو شود.

- ۱
- ۲
- ۳
- ۴
- ۵
- ۶
- ۷
- ۸
- ۹



### وزن خودرو

این بخش به شما در بارگیری مناسب خودرو و یا تریلر خود کمک می‌کند؛ تا بتوانید وزن خودرو بارگیری شده را در حد ظرفیت طراحی شده آن با و بدون تریلر حفظ کنید. با بارگیری مناسب خودرو، حداکثر عملکرد طراحی شده خودرو قابل حصول است، قبل از بارگیری خودرو، با لغات و اصطلاحات زیر برای تعیین نرخ وزن خودرو با و بدون تریلر با استفاده از برچسب مشخصات و تطبیق با استاندارد خودرو، آشنا شوید.

### وزن خالص پایه

این وزن شامل وزن خالص خودرو همراه با وزن باک پر از سوخت و تمام تجهیزات استاندارد است. این وزن شامل وزن سرنشینان، بار یا تجهیزات اختیاری نمی‌باشد.

### وزن خالص خودرو

این وزن شامل وزن خودروی نو شما پس از تحویل گرفتن آن از عاملیت مجاز کیا همراه با وزن تجهیزات متفرقه نصب شده بر روی آن است.

### وزن بار خودرو

این وزن به همه اوزان اضافه شده به وزن خالص پایه که وزن بار و تجهیزات اختیاری را نیز شامل است، گفته می‌شود.

### GAW (وزن ناخالص روی اکسل)

این وزن شامل مجموع اوزان قرار گرفته بر روی اکسل (جلو و عقب) شامل وزن ناخالص خودرو و وزن بارهای اضافه شده به آن است.

### GAWR (حد وزن ناخالص روی اکسل)

این وزن شامل حداکثر وزن مجاز قابل تحمل توسط هر اکسل (جلو یا عقب) می‌باشد. این ارقام بر روی برچسب تطبیق با استاندارد خودرو نشان داده شده‌اند.

مجموع وزن روی هر اکسل نباید از GAWR تجاوز کند.

### GVW (وزن ناخالص خودرو)

این وزن شامل وزن خالص پایه همراه با وزن واقعی بار به علاوه وزن سرنشینان می‌باشد.

### GVWR (حد وزن ناخالص خودرو)

این وزن شامل حداکثر وزن مجاز خودروی کاملاً بارگیری شده (شامل وزن تمام تجهیزات اختیاری استاندارد، سرنشینان و بار) می‌باشد. GVWR بر روی برچسب شناسایی قرار گرفته در حاشیه کناری در راننده (یا سرنشین جلو) نشان داده شده است.

### حمل بیش از اندازه بار

### ⚠️ اخطار - وزن خودرو

مجموع وزن مجاز بار روی اکسل (GAWR) و مجموع وزن مجاز ناخالص خودرو (GVWR)، بر روی برچسب نصب شده بر روی در راننده (یا سرنشین جلو)، درج شده است. تخطی از این اوزان می‌تواند باعث تصادف یا صدمه دیدن خودرو شود. قبل از قراردادن بار یا جای دادن نفر در خودرو با وزن کردن می‌توانید وزن آنها را تعیین کنید. با دقت از حمل بیش از اندازه بار خودداری کنید.

- ۱
- ۲
- ۳
- ۴
- ۵
- ۶
- ۷
- ۸
- ۹



- ۶-۳..... اعلام هشدار در جاده
- چراغ های اعلام خطر (فلاشر)..... ۶-۳
- ۶-۴..... برخورد با موقعیت اضطراری در هنگام رانندگی
- خاموش شدن موتور در وسط چهارراه یا حین عبور از وسط جاده ..... ۶-۴
- پنچر شدن در هنگام رانندگی ..... ۶-۴
- خاموش شدن موتور در هنگام رانندگی ..... ۶-۴
- روشن نشدن موتور ..... ۶- ۵
- پنچرخیدن یا آهسته پنچرخیدن موتور ..... ۶-۵
- پنچرخیدن موتور به طور معمول و روشن نشدن موتور ..... ۶-۵

## نمونه رفتار در مواقع اضطراری

- روشن کردن اضطراری موتور ..... ۶-۶
- استارت موتور به وسیله باتری کمکی ..... ۶-۶
- استارت موتور به وسیله هل دادن ..... ۶-۷
- داغ کردن موتور ..... ۶-۸

تجهیزات اضطراری ..... ۶-۲۲

پنچر شدن ( در صورت دسترسی به لاستیک زاپاس) ..... ۶-۹

● جک و ابزارها..... ۶-۹

● پیاده و سوار کردن لاستیک زاپاس ..... ۶-۱۰

● تعویض چرخ ..... ۶-۱۰

● بکسل شدن خودرو ..... ۶-۱۷

● خدمات بکسل ..... ۶-۱۷

● قلاب بکسل قابل جدا شدن ..... ۶-۱۸

● بکسل شدن اضطراری ..... ۶-۱۸

## اعلام هشدار در جاده

### چراغ‌های اعلام خطر (فلاشر)

با فشار دادن کلید چراغ‌های اعلام خطر در هر یک از موقعیت‌های سوئیچ خودرو، چراغ‌های اعلام خطر روشن می‌شوند. کلید چراغ‌های اعلام خطر در صفحه کلیدهای کنسول وسط جای دارد. تمام چراغ‌های راهنما بطور همزمان چشمک‌زن می‌زنند.



- چه خودرو روشن باشد و چه خاموش ، چراغ‌های اعلام خطر فعال خواهند شد.
- در هنگام روشن بودن چراغ‌های اعلام خطر، چراغ‌های راهنما کار نخواهند کرد.
- در حین بکسل شدن خودرو باید با رعایت احتیاط، از چراغ‌های اعلام خطر (فلاشر) استفاده کرد.

چراغ‌های اعلام خطر (فلاشر) به منظور اعلام هشدار به دیگر رانندگان برای رعایت حداکثر احتیاط در هنگام نزدیک شدن، سبقت گرفتن یا گذشتن از کنار خودروی شما به کار گرفته می‌شوند.

در هنگام انجام تعمیرات اضطراری یا در هنگام توقف در حاشیه نزدیک شانه جاده، باید این چراغ‌ها بکار گرفته شوند.

## برفورد با موقعیت اضطراری در هنگام رانندگی

خاموش شدن موتور در وسط چهار راه یا در حین عبور از وسط جاده

- ۱. اگر در وسط چهار راه یا حین عبور از وسط خیابان موتور خاموش شد، دسته دنده را در موقعیت خلاص N قرار داده، خودرو را به مکانی ایمن هل دهید.
- ۲. اگر خودرو دارای گیربکس معمولی (غیر اتوماتیک) بوده و به قفل سیستم برق سوئیچ مجهز نباشد، با قرار دادن دسته دنده در موقعیت دنده ۲ یا ۳ و استارت زدن (بدون استفاده از پدال کلاچ) خودرو را می توان به سمت جلو به حرکت در آورد.

۱

۲

۳

۴

۵

۶

۷

۸

۹

### پنچر شدن در هنگام رانندگی

اگر لاستیک در هنگام رانندگی پنچر شد به ترتیب زیر عمل نمایید:

۱. پا را از روی پدال گاز برداشته و در حالیکه مستقیم به سمت جلو حرکت می کنید اجازه دهید سرعت کم شود. در این وضعیت بلافاصله ترمز نکرده یا سعی نکنید از جاده خارج شوید، زیرا این امر ممکن است باعث از دست رفتن کنترل خودرو شود. وقتی سرعت تا حدی که بتوان خودرو را کنترل کرد کم شد، با احتیاط ترمز کرده، از جاده خارج شوید. تا حد ممکن از جاده دور شده در سطحی صاف و سفت خودرو را پارک کنید. اگر در بزرگراه زوج (دوبل) رانندگی می کنید در فاصله وسط دو بزرگراه پارک نکنید.
۲. پس از توقف خودرو چراغهای اعلام خطر (فلاشر) را روشن کنید. ترمز پارک را درگیر کرده و دسته دنده را در موقعیت پارک P (گیربکس اتوماتیک) یا موقعیت خلاص N (گیربکس معمولی) قرار دهید.
۳. همه سرنشینان را از خودرو خارج کنید. سرنشینان باید از سمت دور از ترافیک خارج شوند.

۴. با پیروی از دستورالعمل های ارائه شده در این بخش، لاستیک پنچر شده را تعویض کنید.

### خاموش شدن موتور در هنگام رانندگی

۱. سرعت خودرو را به تدریج کم کنید. ضمن آنکه به مسیر مستقیم ادامه می دهید با احتیاط از جاده خارج شده، در مکانی ایمن متوقف شوید.
۲. چراغهای اعلام خطر (فلاشر) را روشن کنید.
۳. سعی کنید موتور را مجدداً روشن کنید. اگر موتور روشن نشد توصیه می شود با عاملیت مجاز کیا تماس بگیرید.

## روشن نشدن موتور

### نچرخیدن یا آهسته چرخیدن موتور

۱. اگر خودرو شما مجهز به گیربکس اتوماتیک است، از قرار داشتن دسته دنده در موقعیت خلاص N یا پارک P و درگیر بودن ترمز پارک اطمینان حاصل کنید.
۲. اتصالات باتری را از نظر تمیزی و محکم بودن کنترل کنید.
۳. چراغهای داخل را روشن کنید؛ اگر در هنگام استارت زدن، نور چراغها ضعیف یا خاموش می‌شود، باتری شارژ ندارد.
۴. اتصالات استارت موتور را از نظر محکم بودن کنترل کنید.
۵. به منظور روشن کردن، خودرو را هل نداده یا نکشید. به دستورالعمل‌های "استارت به وسیله باتری کمکی" رجوع کنید.

### ⚠️ اخطار

در صورت روشن نشدن موتور، برای روشن کردن موتور، خودرو را هل نداده یا نکشید. این امر ممکن است باعث تصادف یا صدمات دیگر شود. به علاوه روشن کردن موتور توسط هل یا کشیدن ممکن است باعث تحت فشار قرار دادن بیش از حد مبدل کاتالیستی شده و موجب ایجاد خطر آتش سوزی شود.

### چرخیدن موتور به‌طور معمول و روشن نشدن

#### موتور

۱. مقدار (سطح) بنزین را کنترل کنید.
۲. در حالیکه سوئیچ خودرو در موقعیت خاموش LOCK قرار دارد، همه اتصالات برقی مربوط به کویل و شمعها را کنترل کنید. هر کدام شل یا جدا شده بود را مجدداً وصل کنید.
۳. مسیر سوخت داخل محفظه موتور را کنترل کنید.
۴. اگر موتور هنوز روشن نمی‌شود، توصیه می‌شود با عاملیت مجاز کیا تماس بگیرید.

۱

۲

۳

۴

۵

۶

۷

۸

۹

روشن کردن اضطراری موتور

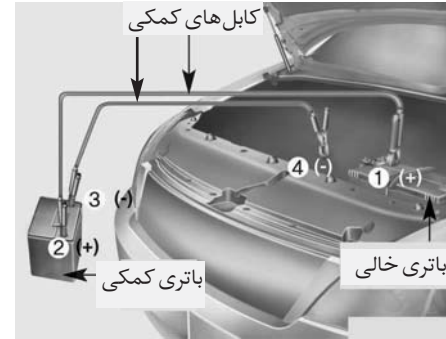

کابل ها را به ترتیبی که در تصویر نشان داده شده متصل کرده و در جهت معکوس جدا نمایید.

- ۱
- ۲
- ۳
- ۴
- ۵
- ۶
- ۷
- ۸
- ۹

**⚠️** **اخطار - باتری**

- هرگونه شعله یا جرقه را از باتری دور نگه دارید. باتری گاز هیدروژن تولید می‌کند، که در صورت قرار گرفتن در معرض شعله یا جرقه ممکن است منفجر شود.
- عدم پیروی دقیق از دستورالعمل‌ها، ممکن است منجر به صدمات جسمی شدید و صدمه دیدن خودرو گردد. اگر از نحوه انجام مراحل مطمئن نیستید، از یک شخص ماهر سؤال کنید. باتری خودروها حاوی اسید سولفوریک است. اسید فوق بسیار خورنده و سمی است. هنگام استارت موتور به وسیله باتری کمکی، عینک محافظ زده و مراقب باشید اسید را به روی خود، خودرو یا لباسهایتان نریزید.
- اگر باتری خالی یخ‌زده یا سطح مایع الکترولیت آن پایین است، اقدام به استارت موتور به وسیله باتری کمکی نکنید. باتری ممکن است ترکیده یا منفجر شود.

استارت موتور به وسیله باتری کمکی

انجام نادرست استارت بوسیله باتری کمکی می‌تواند خطرناک باشد، بنابراین برای جلوگیری از آسیب‌زدن به خود یا صدمه زدن به خودرو یا باتری، از روش استارت موتور بوسیله باتری کمکی پیروی کنید. اگر از انجام صحیح کار مطمئن نیستید، استفاده از تعمیرکار مجاز یا از سرویس کار مجاز بکسل برای انجام اینکار جداً توصیه می‌شود.

**⚠️** **هشدار**

فقط از سیستم تغذیه کمکی ۱۲ ولتی استفاده کنید. استفاده از منبع تغذیه ۲۴ ولتی (چه بصورت استفاده از ۲ باتری ۱۲ ولتی بصورت سری و چه موتور ژنراتور ۲۴ ولتی) می‌تواند به موتور ۱۲ ولتی استارت، سیستم جرقه شمع و دیگر قطعات الکتریکی خودرو آسیب غیر قابل تعمیر بزند.

**⚠️** **اخطار - باتری**

هرگز اقدام به بازدید و کنترل ارتفاع سطح مایع الکترولیت باتری نکنید، چون این امر ممکن است منجر به ترکیدن یا انفجار باتری شده باعث آسیب‌های جسمی جدی شود.



### روش استارت موتور بوسیله باتری کمکی

۱. از ۱۲ ولتی بودن باتری کمکی و اتصال قطب منفی آن به بدنه اطمینان حاصل کنید.
۲. اگر باتری کمکی بر روی خودرو دیگری نصب است، از عدم تماس دو خودرو با یکدیگر اطمینان حاصل کنید.
۳. همه مصرف‌کننده‌های الکتریکی غیر لازم را خاموش کنید.
۴. کابل‌های کمکی را دقیقاً به ترتیب نشان داده شده در تصویر وصل کنید. ابتدا انتهای یکی از کابل‌های کمکی را به قطب مثبت باتری خالی وصل کنید (1)، سپس سر دیگر کابل را به قطب مثبت باتری کمکی وصل کنید (2). با وصل کردن سر کابل کمکی دیگر به قطب منفی باتری کمکی بکار ادامه دهید (3). سپس سر دیگر این کابل را به یکی از نقاط صلب فلزی (بطور مثال پایه بلندکردن موتور) به دور از باتری وصل کنید (4). این کابل را به قطعاتی که در هنگام استارت زدن به حرکت درمی‌آیند یا در نزدیکی این قطعات وصل نکنید.

اجازه ندهید کابل‌های کمکی با هیچ چیزی به جز سر باتری‌های صحیح یا اتصال بدنه صحیح تماس پیدا کنند. در هنگام انجام اتصال، بر روی باتری خم نشوید.

### هشدار - کابل‌های کمکی

توسط کابل کمکی، قطب منفی باتری کمکی را به قطب منفی باتری خالی وصل نکنید. این امر می‌تواند باعث داغ شدن باتری کمکی، ترک خوردن آن و خروج اسید از باتری شود.

۵. موتور خودرو کمکی را روشن کرده، اجازه دهید در دور ۲۰۰۰ دور در دقیقه کار کند. سپس خودروی دارای باتری خالی را روشن کنید. اگر به علت خالی شدن باتری پی نبردید، باید با مراجعه عاملیت مجاز کیا خودرو را مورد بازرسی و کنترل قرار دهید.

### استارت بوسیله هل دادن

خودروی دارای گیربکس معمولی را نباید به وسیله هل دادن روشن کرد، چون این عمل به سیستم کنترل گازهای خروجی می‌تواند صدمه بزند. خودروهای مجهز به گیربکس اتوماتیک را به وسیله هل دادن نمی‌توان روشن کرد. از راهنمائی‌های ارائه شده در این بخش برای استارت موتور به وسیله باتری کمکی پیروی کنید.

### ⚠️ اخطار

هرگز برای روشن کردن خودرو آن را بکسل نکنید، چون حرکت ناگهانی خودرو پس از روشن شدن موتور می‌تواند باعث تصادف با خودرو بکسل کننده شود.

## داغ کردن موتور

اگر نمایشگر دمای مایع خنک کننده موتور داغ کردن موتور را نمایش می دهد یا موتور دچار نقصان قدرت شده است یا صدای بلند کوبش موتور، تق تق یا دنگ دنگ بگوش می رسد، موتور احتمالاً داغ کرده است. اگر چنین اتفاقی رخ داد باید:

۱. از جاده کنار کشیده، هر چه زودتر با رعایت ایمنی خودرو را متوقف کنید.
۲. دسته دنده را در موقعیت پارک P (گیربکس اتوماتیک) یا خلاص N (گیربکس معمولی) قرار داده و ترمز پارک را بکشید. اگر ایرکاندیشن (کولر) روشن است، آن را خاموش کنید.
۳. اگر مایع خنک کننده موتور از زیر خودرو شروع به ریختن می کند یا بخار از زیر در موتور بیرون می زند، موتور را خاموش کنید. درب موتور را تا وقتی که آب از زیر موتور بیرون نریزد یا بیرون زدن بخار متوقف نشود باز نکنید. زمانی که هیچگونه اثری از بیرون زدن مایع خنک کننده مشاهده نشده و بخار از موتور روشن بلند نمی شود، کار کردن فن موتور را کنترل کنید. اگر فن کار نمی کند، موتور را خاموش کنید.

۴. وجود داشتن و نیفتادن تسمه واتر پمپ را کنترل کنید. اگر تسمه سر جایش بود، سفت بودن آن را کنترل کنید. اگر سفتی تسمه مناسب بود، نشستی مایع خنک کننده از رادیاتور، شلنگ های زیر خودرو را کنترل کنید. ((اگر ایرکاندیشن (کولر) مشغول به کار (روشن) بوده، نشستی آب از کولر در موقع توقف امری عادی است)).

### ⚠️ احتیاط

در هنگام روشن بودن موتور، مو، دستها و لباس خود را از قطعات متحرک موتور نظیر فن و تسمه ها دور نگه دارید تا از صدمه دیدن جسمی جلوگیری شود.

۵. اگر تسمه واتر پمپ پاره شده یا مایع خنک کننده به بیرون نشستی دارد، فوراً موتور را خاموش کرده، برای کمک با نزدیک ترین عاملیت مجاز کیا تماس بگیرید.

### ⚠️ احتیاط

در هنگام داغ بودن موتور، درب رادیاتور را باز نکنید. این امر می تواند به مایع خنک کننده اجازه دهد از گلوبی رادیاتور با فشار بیرون زده، باعث سوختگی های جدی شود.

۶. اگر نمی توانید علت داغ کردن موتور را پیدا کنید، تا بازگشت درجه حرارت موتور به حالت معمول (نرمال) صبر کنید. سپس در صورت از دست رفتن مایع خنک کننده موتور، با احتیاط به مخزن مایع خنک کننده مایع اضافه کرده، سطح مایع داخل مخزن را تا سطح علامت وسط بالا آورید.

۷. با احتیاط موتور را روشن کرده، بکار ادامه دهید. مراقبت را به جهت بروز علائم بیشتری از داغ کردن، اعمال کنید. اگر داغ کردن مجدداً اتفاق افتاد، برای درخواست کمک با عاملیت مجاز کیا تماس بگیرید.

### ⚠️ هشدار

کاهش شدید مایع خنک کننده موتور حاکی از وجود نشستی در سیستم خنک کننده است. این مشکل باید هر چه زودتر توسط عاملیت مجاز کیا بازرسی و رفع شود.

## پنجر شدن (در صورت دسترسی به لاستیک زاپاس)

جک و ابزارها

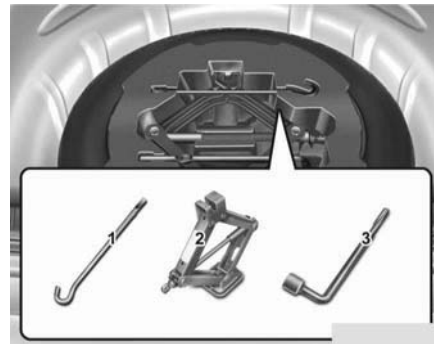

جک، دسته جک و آچار چرخ در صندوق عقب جای داده شده‌اند.

برای دسترسی به این وسایل، صفحه کف صندوق عقب را بردارید.

(1) دسته جک

(2) جک

(3) آچار چرخ

دستور العمل جک زدن

جک فقط به منظور تعویض اضطراری چرخ طراحی شده است.

برای جلوگیری از "لرزش و تکان تکان خوردن" در حین حرکت خودرو، جک را به نحو مناسب در محل آن جای دهید.

برای کاهش احتمال وقوع آسیب جسمی، از دستورالعمل‌های جک زدن پیروی کنید.

### ⚠️ اخطار - تعویض چرخ‌ها

- هرگز در خطوط ترافیکی جاده‌های عمومی یا بزرگراه‌ها اقدام به انجام تعمیرات خودرو نکنید.
- همیشه قبل از اقدام به تعویض چرخ، خودرو را کاملاً از جاده کنار کشیده، در شانه خاکی متوقف شوید. سطح پایه جک باید بر روی زمین سفت و صاف قرار داشته باشد. اگر نمی‌توانید زمینی سفت و صاف پیدا کنید، از سرویس‌های مجاز تجاری بکسل کمک بگیرید.
- از انتخاب مکان‌های صحیح محل جک زدن جلو و عقب خودرو اطمینان حاصل کنید. هرگز از سپر یا نقاط دیگر خودرو برای جک زدن استفاده نکنید.

۱

۲

۳

۴

۵

۶

۷

۸

۹

تعویض چرخ



۱. خودرو را بر روی سطحی صاف پارک کرده و ترمز پارک را محکم درگیر نمایید.
۲. در خودروهای مجهز به گیربکس معمولی، دسته دنده را در دنده عقب R و در خودروهای مجهز به گیربکس اتوماتیک، دسته دنده را در دنده پارک P قرار دهید.
۳. چراغ‌های اعلام خطر (فلاشر) را روشن کنید.

پیاده و سوار کردن لاستیک زاپاس



پیچ خروسی نگهدارنده لاستیک را در خلاف جهت عقربه‌های ساعت بچرخانید. لاستیک را بر خلاف روش پیاده نمودن سوار کنید. جهت جلوگیری از «لرزش» لاستیک زاپاس و ابزارها هنگام حرکت خودرو، آنها را به روش صحیح جا بزنید.

- خودرو به آسانی می‌تواند از روی جک افتاده ، باعث وقوع آسیب‌های جسمی جدی یا مرگ شود.
- در خودرو بالا نگه داشته شده به وسیله جک تنها، هیچکس نباید اعضاء بدن خود را در زیر خودرو قرار دهد.
- در هنگام قرار داشتن خودرو بر روی جک، اقدام به زدن استارت یا روشن کردن موتور نکنید.
- در هنگام استفاده از جک، به هیچکس اجازه باقی ماندن در خودرو را ندهید.
- از قرار داشتن کودکان همراه خود در مکانی ایمن به دور از جاده و خودرویی که باید در زیر آن جک زده شود، اطمینان حاصل کنید.

۱

۲

۳

۴

۵

۶

۷

۸

۹



**⚠️ اخطار-تعویض چرخ**

- برای جلوگیری از جابجا شدن خودرو در هنگام تعویض چرخ، همیشه ترمز پارک را کاملاً کشیده و همیشه چرخ مقابل ضربدري چرخ تعویضی را با مانع (بلوک) سد کنید.
- سد کردن چرخهای خودرو با مانع ( بلوک) و قرار نداشتن هیچکس در خودرو در حال جک زدن، توصیه می‌شود.



- ۴. آچار چرخ، جک، دسته جک و لاستیک زاپاس را از خودرو خارج کنید.
- ۵. جلو و عقب چرخ مقابل ضربدري موقعیت جک را با مانع (بلوک) سد کنید.

۶. همه مهره‌ها (چرخ) را در جهت عکس حرکت عقربه‌های ساعت، یک دور شل کنید، اما تا بلند شدن چرخ از روی زمین هیچکدام را پیاده نکنید.

- ۱
- ۲
- ۳
- ۴
- ۵
- ۶
- ۷
- ۸
- ۹

۹. مهره‌های چرخ راشل کرده، با انگشتان دست پیاده کنید. چرخ را از پیچ‌ها بیرون کشیده، بصورت افقی روی زمین بخوابانید تا نتواند با چرخیدن شروع به حرکت کند. برای جازدن چرخ روی توپی چرخ، لاستیک زاپاس را بلند کرده، سوراخ‌های رینگ را با پیچ‌های چرخ میزان و چرخ را روی آنها لغزانده به سمت داخل فشار دهید.

اگر اینکار مشکل است، چرخ را کمی خم کرده، سوراخ بالایی چرخ را با پیچ بالایی، تنظیم و جا بجا کنید تا بقیه سوراخ‌ها در جای خودشان روی پیچ‌ها قرار گیرند.

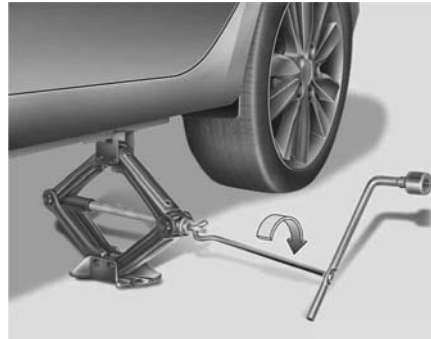

۸. دسته جک را در جک جا زده، در جهت عقربه‌های ساعت بچرخانید. خودرو را تا حدی که چرخ درست کمی از زمین جدا شده باشد بالا ببرید این اندازه حدود ۳۰ میلی‌متر است. قبل از پیاده کردن مهره‌های چرخ، از تعادل و پایداری و عدم امکان لغزش یا جابجا شدن خودرو اطمینان حاصل کنید.

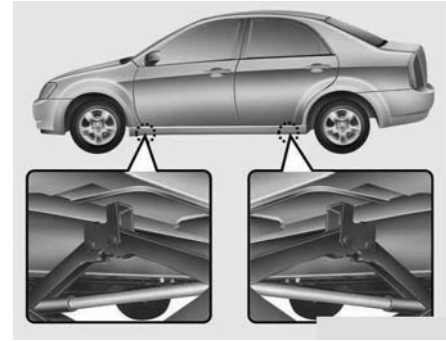

۷. جک را در نزدیک‌ترین موقعیت محل جک زدن نسبت به چرخ تعویضی جلو یا عقب قرار دهید. جک را در محل‌های جک زدن مشخص شده در زیر شاسی قرار دهید. محل‌های جک زدن صفحات فلزی دارای دو زائده و یک نقطه برآمده برای تطبیق با جک بوده که به شاسی جوش داده شده‌اند.

**⚠️** **اخطار - محل جک زدن خودرو**

برای کاهش امکان وقوع آسیب‌های جسمی، فقط از جک عرضه شده با خودرو و محل جک زدن صحیح استفاده کنید. هرگز از هیچ یک از قسمت‌های دیگر خودرو برای جک زدن استفاده نکنید.

- ۱
- ۲
- ۳
- ۴
- ۵
- ۶
- ۷
- ۸
- ۹

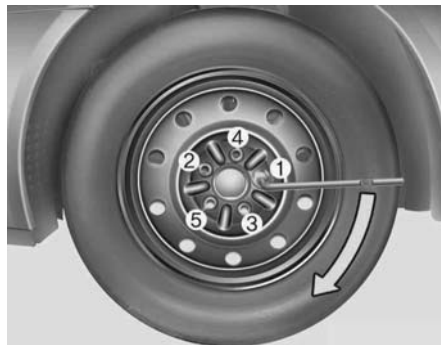

۱۰. برای سوارکردن مجدد چرخ، آن را روی پیچها نگهداشته، مهره‌ها را روی پیچ‌ها سوار و با انگشت سفت کنید. مهره‌ها باید بصورتی بسته شوند که قطر کوچکتر مخروطی شکل مهره به سمت داخل قرار گیرد. چرخ را تکان تکان دهید تا از نشست کامل آن بر روی توپی اطمینان حاصل کنید، سپس تا حد ممکن مهره‌ها را مجدداً با دست سفت کنید.

۱۱. با چرخاندن آچار چرخ در جهت عکس عقربه‌های ساعت خودرو را پایین آورده، روی زمین قرار دهید.

سپس آچار چرخ را به‌نحو نشان داده شده در شکل جا زده و مهره‌های چرخ را سفت کنید. از نشست کامل سر آچار چرخ بر روی مهره‌ها، اطمینان حاصل کنید. برای سفت کردن مهره‌ها از فشار آوردن با پا بر روی دسته آچار چرخ یا اضافه کردن لوله جهت افزایش طول دسته آچار چرخ خودداری کنید.

مهره‌ها را به ترتیب یک در میان، به تدریج سفت کنید، تا همه سفت شوند. دوباره میزان سفت بودن هر یک از مهره‌ها را توسط آچار چرخ کنترل کنید. پس از تعویض چرخ با مراجعه به عاملیت مجاز کیا، مهره‌های چرخ را هر چه زودتر با گشتاور مناسب سفت کنید.

**میزان تورک (گشتاور) سفت کردن مهره چرخ:**

رینگ‌های استیل و آلومینیوم آلیاژی:

۹ تا ۱۱ کیلوگرم بر متر

### ⚠️ خطرات

رینگها و قلاب‌های آن‌ها ممکن است دارای لبه‌های تیز باشند. در هنگام کار بر روی آن‌ها، احتیاط را رعایت کنید تا دچار آسیب دیدگی جدی احتمالی نشوید.

قبل از جازدن چرخ بر روی توپی از عدم وجود اجسام خارجی بر روی توپی یا چرخ (نظیر گل، قیر، شن و غیره) که باعث جلوگیری از سوارشدن محکم چرخ بر روی توپی می‌شوند، اطمینان حاصل کنید.

اگر چیزی وجود داشت، آن را کاملاً پاک کنید. اگر تماس خوبی بین سطوح رینگ و توپی وجود نداشته باشد، مهره‌های چرخ می‌توانند شل شده، باعث بیرون آمدن چرخ شوند. از دست دادن چرخ می‌تواند به از دست رفتن کنترل خودرو منجر شود. این امر ممکن است باعث آسیب دیدگی شدید یا مرگ شود.

اگر فشارسنج (گیج) باد دارید، درپوش شیر (والو) باد لاستیک را باز کرده، فشار باد را کنترل کنید. اگر فشار باد کمتر از میزان توصیه شده است، به آرامی تا نزدیکترین مرکز سرویس خودرو رانندگی کرده، باد لاستیک را در حد صحیح تنظیم کنید. اگر فشار باد زیادتر از حد توصیه شده است، آن را کم کنید تا به حد صحیح برسد. همیشه درپوش شیر (والو) باد را بعد از کنترل و تنظیم باد در جای خود ببندید. اگر درپوش در جای خود بسته نشود، ممکن است باد از لاستیک نشت کند. اگر درپوش گم شده است، درپوش دیگری تهیه کرده، جایگزین کنید.

بعد از تعویض چرخ، همیشه لاستیک پنجر را در جای خود قرار داده و محکم کنید. جک و ابزارها را در محل‌های مناسب مخصوص آنها جای دهید.

### هشدار

پیچ‌های بی سر و مهره‌های چرخ‌های شما دارای رزوه متریک هستند. در هنگام پیاده کردن چرخ، از بستن مجدد همان مهره‌ها اطمینان حاصل کنید یا اگر مهره‌ها را تعویض کردید، از استفاده از مهره‌های متریک با همان ترکیب و پخی اطمینان حاصل کنید. سوارکردن مهره غیرمتریک بر روی پیچ بی سر متریک یا برعکس، چرخ را بطور مناسب بر روی تویی چرخ محکم نگه نمی‌دارد و به پیچ بی سر در حدی که مجبور به تعویض آن شوید، صدمه می‌زند.

توجه داشته باشید که بیشتر مهره‌های چرخ خودروها دارای رزوه متریک نیستند. قبل از سوارکردن مهره‌های چرخ یا چرخ‌های متفرقه حتماً حداکثر دقت را در بازرسی و کنترل نوع رزوه بکارگیرید. اگر شک داشتید، با عاملیت مجاز کیا مشورت کنید.

### اخطار - پیچ‌های بی سر چرخ

اگر پیچ‌های بی سر چرخ دچار آسیب شوند، ممکن است توانایی نگهداشتن چرخ را از دست بدهند. این امر می‌تواند به از دست دادن چرخ، تصادف و آسیب‌های جسمی منجر شود.

برای جلوگیری از لرزش و تکان خوردن جک، دسته جک، آچار چرخ و لاستیک زاپاس در هنگام حرکت خودرو، ابزار آلات را به نحو مناسب در محل‌های پیش‌بینی شده جای دهید.

### اخطار - فشار ناکافی باد لاستیک

#### زاپاس

پس از سوارکردن لاستیک زاپاس، هرچه زودتر فشار باد آن را بازدید و کنترل کنید. در صورت لزوم آنرا در حد مشخص شده تنظیم کنید. به فصل ۸، "لاستیک‌ها و رینگ‌ها" مراجعه کنید.



در هنگام استفاده از لاستیک زاپاس سایز کوچک پیشگیریهای زیر را انجام دهید:

- به هیچ وجه با سرعت بیش از ۸۰ کیلومتر در ساعت رانندگی نکنید. سرعت بیش از ۸۰ کیلومتر در ساعت به لاستیک آسیب خواهد زد.
- به منظور جلوگیری از تمامی خطرهای با سرعت مناسب با شرایط جاده رانندگی نمایید. عیوب جاده از قبیل چاله ها، یا شن و ماسه می توانند به شدت به لاستیک زاپاس سایز کوچک صدمه بزنند.
- استفاده طولانی مدت از لاستیک زاپاس سایز کوچک می تواند منجر به صدمه دیدن لاستیک، از دست دادن کنترل خودرو و صدمات جسمی شدید گردد.
- از میزان حداکثر بار مجاز مشخص شده بر روی کناره های لاستیک زاپاس سایز کوچک در خودرو بار حمل نکنید.
- از دست اندازها دوری نمایید. قطر لاستیک زاپاس سایز کوچک کمتر از قطر لاستیک های معمولی بوده و فاصله آن با زمین حدود ۲/۵ سانتی متر کاهش می یابد، که می تواند منجر به آسیب دیدن خودرو گردد.

### ⚠️ **اخطار**

لاستیک های سایز کوچک را فقط در مواقع اضطراری استفاده نمایید. حین استفاده از لاستیک سایز کوچک با سرعت بیش از ۸۰ کیلومتر در ساعت رانندگی نکنید. برای پیشگیری از وقوع تصادف و در نتیجه صدمات جسمی شدید و یا مرگ استفاده طولانی مدت از لاستیک سایز کوچک توصیه نمی شود. لاستیک های معمولی را در اولین فرصت ممکن تعمیر یا تعویض نمایید.

لاستیک های زاپاس سایز کوچک باید تا حدود ۴۲۰ کیلو پاسکال باد شود. (۶۰psi)

### \* **یادآوری**

پس از سوار کردن لاستیک زاپاس فشار باد را کنترل نمایید. در صورت لزوم فشار باد را در میزان مشخص شده تنظیم نمایید.

مهم - استفاده از لاستیک زاپاس سایز کوچک

(در صورت مجهز بودن)

خودروی شما به لاستیک زاپاس سایز کوچک مجهز است. این لاستیک زاپاس فضای کمتری نسبت به لاستیک های معمولی اشغال می کند، کوچکتر از لاستیک های معمول بوده و صرفاً جهت استفاده موقت طراحی شده است.

### ⚠️ **هشدار**

- در هنگام رانندگی با لاستیک سایز کوچک با دقت فراوان رانندگی نمایید. در اولین فرصت ممکن لاستیک را با رینگ و لاستیک معمولی عوض کنید.
- رانندگی با خودرو در حالیکه بیش از یک لاستیک سایز کوچک در حال استفاده است توصیه نمی گردد.

- در هنگام استفاده از لاستیک سایز کوچک از کارواشهای اتوماتیک استفاده نکنید.
- در هنگام استفاده از لاستیک سایز کوچک از زنجیر چرخ استفاده نکنید. به دلیل سایز کوچکتر، زنجیر چرخ بطور صحیح در روی چرخ جانی افتد و موجب صدمه دیدن خودرو و شل شدن زنجیر می‌گردد.
- هنگام رانندگی در برف و یخ نباید لاستیک زاپاس سایز کوچک را روی محور جلو نصب کنید.
- از لاستیک زاپاس سایز کوچک برای هیچ خودروی دیگری استفاده نکنید، زیرا این لاستیک منحصراً برای خودروی شما طراحی شده است.
- عمر مفید لاستیک های زاپاس سایز کوچک کوتاهتر از لاستیک های معمولی است. لاستیک زاپاس سایز کوچک خودرو را بطور مرتب کنترل نموده و لاستیک زاپاس سایز کوچک ساییده را با لاستیک نو از همان نوع و همان اندازه تعویض نموده و بر روی همان چرخ نصب کنید.
- لاستیک زاپاس سایز کوچک را با رینگ‌های دیگر، رینگ‌های استاندارد، چرخ‌های برفی، قالیاق و رینگ‌های استیل استفاده نکنید. در صورت استفاده به این قطعات و دیگر قطعات خودرو صدمه می‌زنید.
- بیش از یک لاستیک زاپاس سایز کوچک را به‌طور همزمان استفاده نکنید.
- هنگام استفاده از لاستیک زاپاس سایز کوچک از بکسل نمودن خودروهای دیگر خودداری نمایید.

۱

۲

۳

۴

۵

۶

۷

۸

۹

## بکسل شدن خودرو

خدمات بکسل

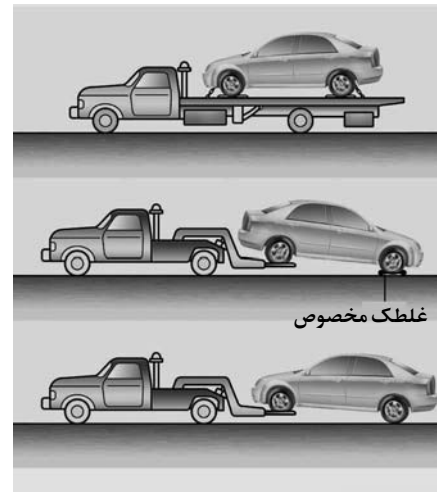

خودروهای دو چرخ محرک (2WD) را می‌توان در حالیکه چرخ‌های عقب (بدون قرار گرفتن بر روی غلطک) بر روی زمین و چرخ‌های جلو از زمین بلند شده‌اند، بکسل نمود.

در صورتی که سیستم تعلیق و یا چرخ‌ها صدمه دیده‌اند و یا در حالیکه چرخ‌های جلو روی زمین هستند خودرو را بکسل می‌کنید، زیر چرخ‌های جلو غلطک مخصوص بکسل قرار دهید.

هنگام بکسل نمودن خودرو، توسط شرکت‌های خدماتی به وسیله کامیونت بکسل بدون استفاده از غلطک، همیشه باید چرخ‌های جلو از زمین بلند شوند و نه چرخ‌های عقب.

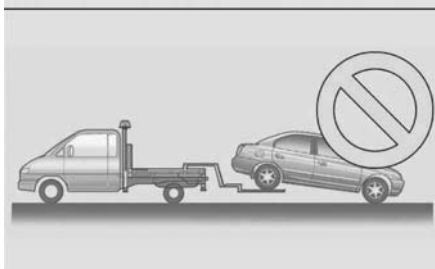
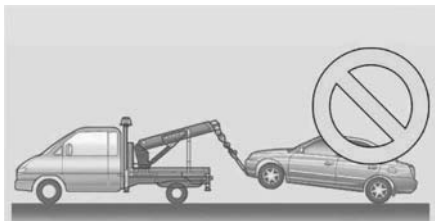

### ⚠ هشدار

- خودرو را رو به جلو در حالیکه چرخ‌های جلو آن بر روی زمین است بکسل نکنید، این کار به خودرو صدمه می‌زند.
- خودرو را با وسایل مانند (جرثقیل و زنجیر) بکسل نکنید. همیشه از غلطک و یا کامیونت مسطح مخصوص استفاده کنید.

اگر خودرو باید بکسل شود، انجام این کار توسط عاملیت مجاز کیا و یا سرویس‌های مجاز تجاری بکسل نمودن، توصیه می‌گردد. برای جلوگیری از صدمه دیدن خودرو، پیروی از دستورالعمل‌های مناسب بلند کردن و بکسل نمودن ضروری است. استفاده از غلطک‌های مخصوص زیر چرخ و یا کامیونت‌های مخصوص بکسل توصیه می‌گردد.

بکسل شدن اضطراری

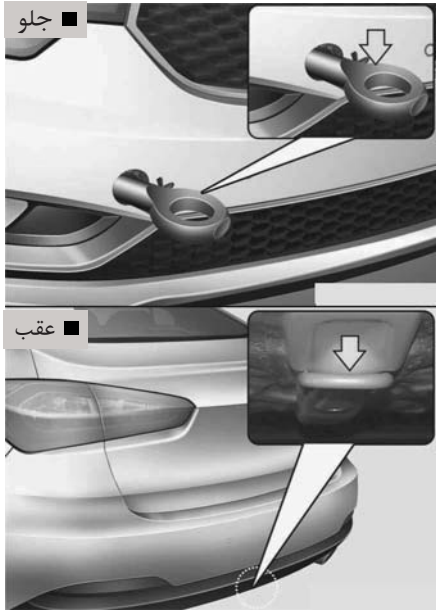

اگر بکسل شدن ضروریست، توصیه می‌شود این کار توسط عاملیت مجاز کیا یا سرویس‌های مجاز تجاری بکسل انجام شود.

قلاب بکسل قابل جدا شدن  
(در صورت مجهز بودن)

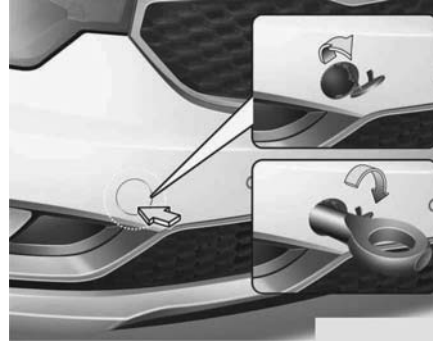

۱. درب صندوق عقب را باز نموده و قلاب بکسل را از جعبه ابزار بیرون بیاورید.
۲. با فشار دادن بخش پایینی، درپوش تعبیه شده بر روی سپر عقب را بردارید.
۳. قلاب بکسل را در حفره قرار داده و در جهت عقربه‌های ساعت بچرخانید تا محکم شود.
۴. پس از استفاده از قلاب، مجدداً آن را پیاده کنید و درپوش حفره را در محل خود قرار دهید.

هنگام بکسل نمودن اضطراری خودرو بدون استفاده از غلطک‌های مخصوص زیر چرخ:

۱. سوئیچ خودرو را در موقعیت تجهیزات جانبی ACC قرار دهید.
۲. دسته دنده را در موقعیت خلاص N قرار دهید.
۳. ترمز پارک را آزاد نمایید.

**هشدار** ⚠️

قرار ندادن دسته دنده در موقعیت خلاص N باعث وقوع صدمات داخلی در گیربکس می‌شود.

۱
۲
۳
۴
۵
۶
۷
۸
۹

- قبل از بکسل اضطراری، عدم شکستگی یا آسیب ندیدن قلاب بکسل خودرو را بازدید و کنترل کنید.
- سییم بکسل یا زنجیر را به طور محکم و مطمئن به قلاب بکسل خودرو ببندید.
- به قلاب نیروی ناگهانی وارد نکنید. نیرو را به طور یکنواخت و هم اندازه وارد کنید.
- برای جلوگیری از آسیب زدن به قلاب بکسل خودرو، خودرو را از سمت جانبی یا با زاویه ۹۰ درجه به یک طرف نکشید. همیشه کشیدن را مستقیم به سمت جلو انجام دهید.

### هشدار

- وسیله بکسل (سییم بکسل، زنجیر) را به قلاب بکسل اضطراری خودرو وصل کنید.
- استفاده از قسمت‌های دیگری به جز قلاب‌های بکسل اضطراری خودرو برای بکسل، ممکن است به بدنه خودرو صدمه بزند.
- فقط از سییم بکسل یا زنجیرهایی که مخصوص بکسل کردن خودرو هستند استفاده کنید.
- سییم بکسل یا زنجیر را به طور محکم و مطمئن به قلاب بکسل اضطراری خودرو ببندید.

اگر در مواقع اضطراری سرویس بکسل در دسترس نبود، با بستن و محکم کردن تسمه یا زنجیر در قلاب‌های بکسل اضطراری زیر جلو (یا عقب) خودرو، موقتاً خودرو را می‌توانید بکسل کنید. در هنگام بکسل کردن خودرو حداکثر احتیاط را رعایت کنید.

برای کنترل غربیلک فرمان و استفاده از ترمز، حضور راننده در خودرو بکسل شونده الزامی است. بکسل شدن با این روش، فقط در جاده‌های دارای زیر سازی محکم، در مسافتی کوتاه و با سرعت‌های کم مجاز به انجام است. همچنین چرخ‌ها، اکسل‌ها (محورها)، مجموعه انتقال نیرو، سیستم فرمان و ترمزها همه باید سالم بوده و در شرایط خوب عملکردی باشند.

- در هنگام گیر کردن چرخ‌های خودروی دیگر در گل، شن یا موارد مشابهی که از بیرون آمدن خودرو توسط نیروی حرکتی چرخ‌ها جلوگیری می‌کنند، اقدام به بیرون کشیدن آن خودرو توسط قلاب‌های بکسل اضطراری نکنید.
- از بکسل کردن خودروهایی که وزن آنها از خودرو بکسل کننده بیشتر است، خودداری کنید.
- در هنگام بکسل، راننده‌های هر دو خودرو (بکسل کننده و بکسل شونده) باید با هم ارتباط صوتی دائمی داشته باشند.

**اقدامات احتیاطی در مواقع بکسل شدن اضطراری**

- برای آزاد کردن قفل فرمان، سوئیچ خودرو را به موقعیت تجهیزات جانبی ACC بچرخانید.
- دسته دنده را در موقعیت خلاص N قرار دهید.
- ترمز پارک را آزاد کنید.
- چون کارائی ترمز کاهش یافته است، پدال ترمز را با نیروی بیشتری فشار دهید.
- چون عملکرد هیدرولیکی فرمان غیرفعال شده است، چرخاندن غربیلک فرمان نیاز به نیروی بیشتری دارد.
- اگر در سرازیری طولانی رانندگی می‌کنید، ترمز ممکن است گرم کرده و در نتیجه کارایی آن کاهش یابد. در این شرایط به طور مکرر متوقف شده، اجازه دهید ترمزها خنک شوند.

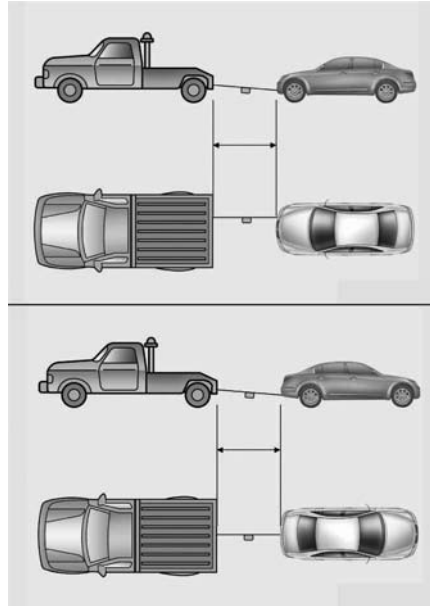

- از تسمه بکسل (سیم بکسل، زنجیر) کوتاه‌تر از ۵ متر استفاده کنید. برای بهتر دیده شدن پارچه‌ای سفید یا قرمز رنگ (با پهنای حدود ۳۰ سانتیمتر) را به وسط تسمه بکسل نصب کنید.
- با احتیاط رانندگی کنید تا در حین بکسل تسمه شل نشده و به سمت زمین متمایل نشود.

**⚠️ اخطار**

- در هنگام بکسل کردن حداکثر احتیاط را به کار گیرید.
- از شروع به حرکت‌های ناگهانی و حرکات یا مانورهای غیر مترقبه‌ای که می‌تواند فشار بیش از اندازه به قلاب‌های بکسل اضطراری خودرو و سیم بکسل یا زنجیر وارد کند خودداری کنید. قلاب‌ها، سیم بکسل یا زنجیر ممکن است شکسته یا پاره شده، باعث وقوع آسیب‌های جسمی جدی یا صدمه دیدن خودرو شوند.
- اگر خودرو بکسل شونده به سختی حرکت می‌کند، با زور به بکسل کردن ادامه ندهید. برای کمک گرفتن، با عاملیت مجاز کیا یا سرویس‌های مجاز تجاری بکسل تماس بگیرید.
- تا حد امکان بکسل کردن را به طور مستقیم به سمت جلو انجام دهید.
- در حین بکسل از خودرو دور بایستید.

۱

۲

۳

۴

۵

۶

۷

۸

۹

۱

۲

۳

۴

۵

۶

۷

۸

۹



### هشدار - گیربکس اتوماتیک

- اگر خودرو در حالتی که هر چهار چرخ روی زمین قرار دارد باید بکسل شود، بکسل کردن فقط باید از ناحیه جلو انجام گیرد. در این وضعیت از قرار داشتن دنده در حالت خلاص اطمینان حاصل کنید. با قرار دادن سوئیچ در حالت تجهیزات جانبی "ACC"، از قفل نبودن فرمان اطمینان حاصل نمایید. برای کنترل فرمان و استفاده از ترمز، وجود راننده در خودرو در حال بکسل شدن الزامی است.
- برای پیشگیری از صدمات جدی به گیربکس اتوماتیک، سرعت خودرو را به ۱۵ کیلومتر در ساعت کاهش داده و کمتر از ۱/۵ کیلومتر خودرو را بکسل نمایید.
- پیش از بکسل، نشستی روغن گیربکس اتوماتیک در زیر خودرو را کنترل نمایید. در صورت وجود نشستی روغن گیربکس اتوماتیک حتماً باید از کامیونت مسطح یا غلطک‌های زیر چرخ مخصوص بکسل استفاده نمایید.

## تجهیزات اضطراری (در صورت مجهز بودن)

برای کمک به فائق آمدن بر شرایط اضطراری، تجهیزاتاتی چند در خودرو پیش بینی شده است.

### ۱ کپسول آتش خاموش کن

۱ اگر با آتش سوزی کوچکی مواجه شدید و نحوه استفاده از کپسول آتش نشانی را می دانید، موارد ذکر شده در زیر را با احتیاط انجام دهید.

۲. ۱. پین واقع در بالای کپسول که مانع فشرده شدن اتفاقی دسته عمل کننده کپسول آتش نشانی می شود، را بیرون بکشید.

۲. نازل (دهانه پاشنده) کپسول آتش نشانی را به سمت مرکز آتش هدف گیری کنید.

۳. از آتش حدود ۲/۵ متر فاصله گرفته، دسته را فشار دهید تا کپسول شروع به تخلیه شدن نماید. اگر دسته را آزاد کنید، پاشش کپسول متوقف می شود.

۴. نازل را از مرکز آتش به طرف جلو، عقب مکرراً به صورت جاروئی حرکت دهید. پس از اینکه آتش به ظاهر خاموش شد، آن را با دقت تحت نظر بگیرید چون ممکن است مجدداً شعله ور شود.

### جعبه کمک های اولیه

برای ارائه کمک های اولیه به اشخاص آسیب دیده، اشیائی نظیر قیچی، باند و چسب در این جعبه قرار داده شده است.

### مثلت هشدار

در شرایط اضطراری (نظیر پارک کردن در کنار جاده بدلیل بروز مشکل)، مثلث شب رنگ هشدار را روی جاده مستقر کنید تا بتوانید هشدار لازم را به خودروهای عبوری اعلام نمایید.

### فشارسنج (گیج) باد (در صورت مجهز بودن)

معمولاً لاستیک ها روزانه مقداری باد کم می کنند. هر چند یکبار ممکن است مجبور به اضافه کردن مقداری باد به لاستیک باشید. این امر حاکی از نشستی باد از لاستیک نبوده و کاهش عادی است. همیشه فشار باد را در هنگام سرد بودن لاستیک بازدید و کنترل کنید، چون با افزایش دما فشار باد لاستیک نیز افزایش پیدا می کند.

برای بازدید و کنترل فشار باد لاستیک، اعمال زیر را انجام دهید:

۱. درپوش شیر (والو) باد قرار گرفته بر روی رینگ چرخ را باز کنید.

۲. فشارسنج را روی شیر (والو) باد قرار داده، فشار دهید. به محض شروع اینکار، مقداری باد از شیر (والو) خارج می شود و در صورتیکه فشارسنج (گیج) را محکم روی شیر فشار ندهید، باد به مقدار بیشتری خارج می شود.

۳. با فشاردادن محکم و بدون نشت، فشارسنج فعال می شود.

۴. برای اطلاع از کم یا زیاد بودن فشار، فشار باد لاستیک را بخوانید.

۵. فشار باد را براساس فشار مشخص شده تنظیم کنید. به "لاستیک ها و رینگ ها" در فصل ۸ رجوع کنید.

۶. درپوش شیر (والو) باد را مجدداً سوار کنید.



- ۷-۴.....محفظة موتور
- ۷-۶.....امور سرويس، تعمير و نگهداری
- ۷-۶.....
  - مسئولیت‌های مالک خودرو
  - هشدارهای مرتبط با امور تعمیر و نگهداری قابل انجام توسط مالک خودرو
- ۷-۶.....امور تعمیر و نگهداری قابل انجام توسط مالک خودرو
- ۷-۸.....
  - برنامه تعمیر و نگهداری مالک خودرو
  - برنامه تعمیر و نگهداری
- ۷-۲۲.....شرح موارد جدول برنامه تعمیر و نگهداری
- ۷-۲۶.....روغن موتور
- ۷-۲۶.....
  - بازدید ارتفاع سطح روغن موتور

- ۷-۳۷.....
  - تعویض روغن موتور و فیلتر روغن موتور
- ۷-۲۸.....
  - بازدید سطح مایع خنک کننده

۷-۳۶	فیلتر هوای سیستم کنترل کیفیت هوا.....	۷-۲۸	مایع خنک کننده موتور .....
۷-۳۶	● بازدید و کنترل فیلتر .....	۷-۳۱	● تعویض مایع خنک کننده موتور .....
۷-۳۸	تیغه های برف پاک کن .....	۷-۳۲	روغن ترمز / کلاچ .....
۷-۳۸	● بازرسی و کنترل تیغه برف پاک کن .....	۷-۳۲	● بازدید و کنترل ارتفاع سطح روغن ترمز/کلاچ .....
۷-۳۸	● تعویض تیغه برف پاک کن .....	۷-۳۳	مایع شیشه شوی .....
۷-۴۱	باتری .....	۷-۳۳	● بازدید و کنترل ارتفاع سطح مایع شیشه شوی .....
۷-۴۱	● برای دریافت بهترین سرویس از باتری .....	۷-۳۳	ترمز پارک .....
۷-۴۳	● برچسب ظرفیت باتری .....	۷-۳۳	● بازرسی و کنترل ترمز پارک .....
۷-۴۳	● شارژ مجدد باتری .....	۷-۳۴	فیلتر تمیز کننده هوا.....
۷-۴۴	● موارد نیازمند تنظیم دوباره .....	۷-۳۴	● تعویض فیلتر هوا .....
۷-۴۵	لاستیک ها و چرخ ها .....		
۷-۴۵	● مراقبت از لاستیک ها .....		
۷-۴۵	● فشار باد لاستیک سرد توصیه شده .....		
۷-۴۶	● بازدید و کنترل فشار باد لاستیک .....		
۷-۴۷	● جابه جا کردن لاستیک ها .....		
۷-۴۸	● تنظیم فرمان و بالانس چرخ ها .....		
۷-۴۹	● تعویض لاستیک .....		

- تعویض رینگ ..... ۷-۵۰
- کشش (اصطکاک و چسبندگی به جاده) لاستیک ..... ۷-۵۰
- تعمیر و نگهداری لاستیک ..... ۷-۵۰
- مندرجات دیواره لاستیک ..... ۷-۵۱
- فیوزها ..... ۷-۵۵
- تعویض فیوز واقع در جعبه فیوز داخلی ..... ۷-۵۶
- تعویض فیوز واقع در جعبه فیوز محفظه موتور ..... ۷-۵۷
- شرح جعبه فیوز / رله ..... ۷-۵۹
- لامپ چراغ ها ..... ۷-۶۹
- تعویض لامپ های چراغ جلو، چراغ کوچک جلو، چراغ راهنمای جلو، چراغ مه شکن جلو، چراغ پیچیدن ..... ۷-۷۰
- تنظیم جهت گیری نور چراغ های جلو و چراغ مه شکن جلو (مخصوص کشور های اروپایی) ..... ۷-۷۴
- تعویض لامپ چراغ راهنمای جانبی ..... ۷-۷۹
- تعویض لامپ چراغ ترکیبی عقب ..... ۷-۷۹
- تعویض لامپ چراغ ترمز بالا (ترمز سوم) ..... ۷-۸۲
- تعویض لامپ چراغ پلاک راهنمایی و رانندگی ..... ۷-۸۲
- تعویض لامپ چراغ های داخلی ..... ۷-۸۳
- مراقبت از ظاهر خودرو ..... ۷-۸۴
- مراقبت از بیرون خودرو ..... ۷-۸۴
- مراقبت از داخل خودرو ..... ۷-۸۹
- سیستم کنترل گازهای خروجی اگزوز ..... ۷-۹۱
- ۱. سیستم کنترل بخار محفظه میل لنگ ..... ۷-۹۱
- ۲. سیستم کنترل تبخیر بخار سوخت ..... ۷-۹۱
- ۳. سیستم کنترل گازهای خروجی اگزوز ..... ۷-۹۲

محفظة موتور

■ موتور بنزینی ( NU 2.0 MPI )

1. درپوش گلوبی تغذیه روغن موتور
2. میله (گیج) نمایشگر ارتفاع سطح روغن موتور
3. مخزن روغن ترمز / کلاچ \*
4. سر کابل قطب مثبت باتری
5. سر کابل قطب منفی باتری
6. جعبه فیوز
7. تمیز کننده هوا
8. درب رادیاتور
9. مخزن مایع خنک کننده موتور
10. مخزن مایع شیشه شوی

\* در صورت مجهز بودن

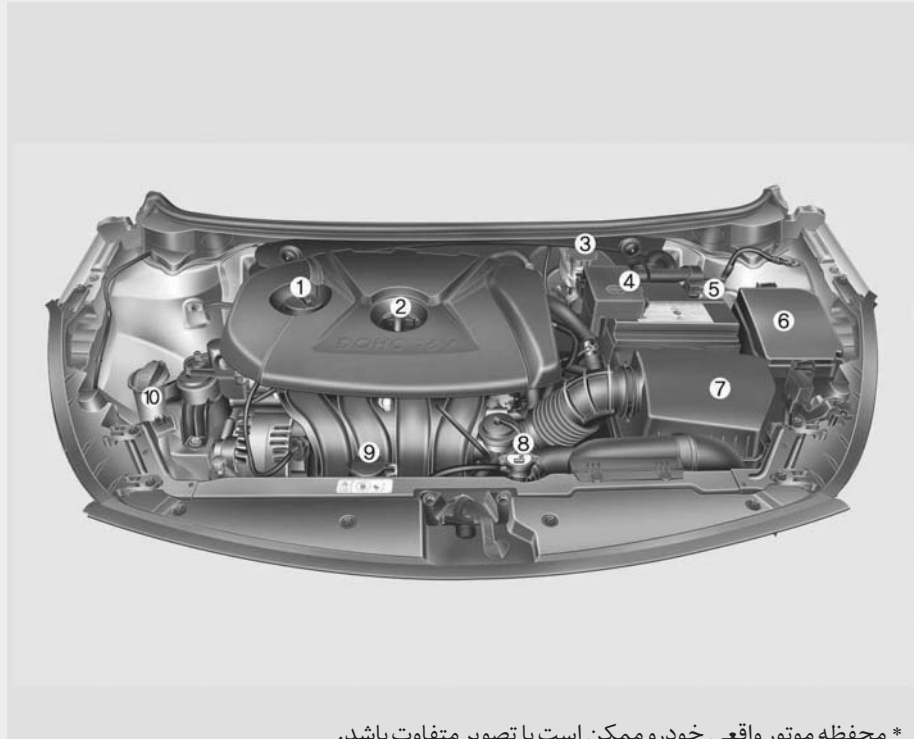

\* محفظه موتور واقعی خودرو ممکن است با تصویر متفاوت باشد.

۱
۲
۳
۴
۵
۶
۷
۸
۹
۱۰

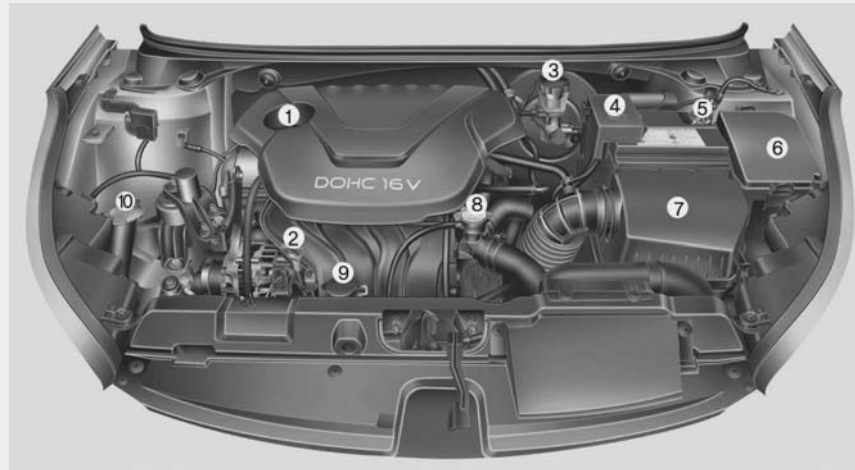

1. درپوش گلوبی تغذیه روغن موتور
2. میله (گیج) نمایشگر ارتفاع سطح روغن موتور
3. مخزن روغن ترمز / کلاچ \*
4. سر کابل قطب مثبت باتری
5. سر کابل قطب منفی باتری
6. جعبه فیلتر
7. تمیزکننده هوا
8. درب رادیاتور
9. مخزن مایع خنککننده موتور
10. مخزن مایع شیشه شوی

\* در صورت مجهز بودن

\* محفظه موتور واقعی خودرو ممکن است با تصویر متفاوت باشد.

## امور سرویس ، تعمیر و نگهداری

در زمان انجام هر یک از امور سرویس و تعمیر و نگهداری یا بازرسی ها باید حداکثر مراقبت خود را برای جلوگیری از صدمه دیدن خودرو یا خودتان بکار گیرید.

سرویس نامناسب، ناقص یا ناکافی می تواند به مشکلات عملکردی خودرو منجر شده، باعث آسیب دیدن خودرو، تصادف یا آسیب های جسمی شود.

۱

۲

۳

۴

۵

۶

۷

۸

۹

### مسئولیت های مالک خودرو

#### \* یادآوری

مسئولیت انجام شدن سرویس ها و ثبت آنها برعهده مالک است.

توصیه می شود برای انجام سرویس ها به عاملیت مجاز کیا مراجعه نمایید.

شما باید مدارک دال بر انجام مناسب سرویس های خودرو براساس جداول سرویس و تعمیر و نگهداری برنامه ریزی شده مندرج در صفحات بعد را حفظ کنید.

به این اطلاعات برای اثبات انجام شدن الزامات سرویس و نگهداری گارانتی خودرو نیاز دارید. مشروح اطلاعات گارانتی ها در دفترچه سرویس ارائه شده است.

گارانتی، تعمیرات و تنظیم های مورد نیاز ناشی از تعمیر و نگهداری نامناسب یا عدم انجام الزامات تعمیر و نگهداری را پوشش نمی دهد.

### هشدارهای مرتبط با امور تعمیر و نگهداری قابل انجام توسط مالک خودرو

سرویس نامناسب یا ناقص ممکن است باعث بروز مشکل شود. این بخش فقط دستورالعمل های انجام موارد تعمیر و نگهداری آسان را ارائه می دهد.

#### \* یادآوری

انجام نامناسب امور تعمیر و نگهداری در طول زمان گارانتی ممکن است بر پوشش گارانتی تأثیر منفی بگذارد. برای اطلاعات بیشتر به دفترچه سرویس که جداگانه همراه با خودرو عرضه شده است، مراجعه کنید. اگر در مورد نحوه اعمال هر یک از روش های سرویس یا تعمیر و نگهداری خودرو شک داشتید، انجام این کار را به عاملیت مجاز کیا بسپارید.

### ⚠️ **اخطار** - انجام امور تعمیر و نگهداری

- انجام امور تعمیر و نگهداری بر روی خودرو می‌تواند خطرناک باشد. شما ممکن است در هنگام انجام بعضی از امور تعمیر و نگهداری به طور جدی دچار آسیب دیدگی شوید. اگر دانش یا تجربه کافی ندارید یا اینکه فاقد ابزار و تجهیزات لازم برای این کار هستید، با مراجعه به عاملیت مجاز کیا کار لازم را انجام دهید.

- کار کردن در محفظه موتور در حالیکه موتور روشن است خطرناک است. در صورت داشتن انگشتر، زیور آلات یا لباس گشاد این کار خطرناک تر است. این اجسام می‌توانند در لای قطعات متحرک گیر کرده باعث آسیب دیدگی شما شوند. بنابراین اگر در هنگام کار در محفظه موتور لازم است موتور روشن باشد، حتماً همه زیور آلات (بخصوص، انگشتر، دستبند، ساعت، گردن بند)، کراوت، دستمال گردن و لباس‌های مشابه گشاد را قبل نزدیک شدن به موتور یا فن خنک کننده، بیرون آورید.
- هرگز دستکش، لباس یا سایر مواد قابل احتراق را داخل محفظه موتور رها نکنید. این عمل ممکن است منجر به آتش‌سوزی شود.

## امور تعمیر و نگهداری قابل انجام توسط مالک خودرو

در لیست‌های زیر، بازدید، کنترل و بازرسی‌هایی که باید توسط مالک یا عاملیت مجاز کیا در فواصل مشخص شده برای اطمینان از عملکرد ایمن و قابل اتکا خودرو انجام شود، ارائه شده است. در صورت وجود هرگونه ابهام یا سوال توصیه می‌شود به عاملیت مجاز کیا مراجعه نمایید. بطور عام، بازدید و بازرسی‌های امور تعمیر و نگهداری مربوط به مالک توسط گارانتی‌ها پوشش داده نمی‌شوند و ممکن است هزینه‌های دستمزد، قطعات و مایعات سرویس مصرف شده را از شما اخذ نمایند.

**برنامه تعمیر و نگهداری مالک خودرو در هنگام توقف برای زدن سوخت:**

- ارتفاع سطح روغن موتور را بازدید و کنترل کنید.
- ارتفاع سطح مایع خنک‌کننده موجود در مخزن را بازدید و کنترل کنید.
- ارتفاع سطح مایع شیشه‌شوی را بازدید و کنترل کنید.
- لاستیک‌ها را از نظر کم نبودن فشار باد یا پنچری بازدید و کنترل کنید.

### ⚠️ **اخطار**

در هنگام بازدید و کنترل سطح مایع خنک‌کننده موتور گرم، احتیاط را رعایت کنید. مایع خنک‌کننده داغ و بخار سوزاننده، ممکن است تحت فشار بیرون بزنند. این عمل می‌تواند باعث وقوع صدمات جسمی جدی شود.

### در هنگام رانندگی:

- به تغییر در صدای آگزوز یا به مشام رسیدن هرگونه بوی آگزوز در داخل خودرو توجه داشته باشید.
- غریبک فرمان را از نظر نداشتن لرزش بازرسی و کنترل کنید. به هر گونه افزایش در نیروی لازم برای چرخاندن غریبک فرمان یا شل بودن آن یا تغییر در موقعیت غریبک فرمان برای حرکت مستقیم به جلو توجه داشته باشید.
- در هنگام رانندگی در جاده‌های هموار و مسطح، به تمایل خودرو برای انحراف بسیار کم مداوم از حالت مستقیم یا کشیده شدن به یک طرف توجه داشته باشید.
- در هنگام ترمز برای متوقف شدن، به صداهای ناآشنا و غیرعادی ترمز گوش دهید و در صورت وجود صدا آن را بازرسی و پی‌گیری کنید. همچنین کشیدن به یک طرف، افزایش طول حرکت پدال، یا سفت شدن پدال ترمز را بازرسی و کنترل کنید.
- اگر هرگونه ضعف در درگیر شدن دنده یا تغییری در عملکرد گیربکس رخ داد، ارتفاع سطح روغن گیربکس را بازدید و کنترل کنید.
- عملکرد حالت پارک P گیربکس اتوماتیک را بازرسی و کنترل کنید.
- عملکرد ترمز پارک را بازرسی و کنترل کنید.
- نشستی مایعات از زیر خودرو را بازدید و کنترل کنید (چک‌یدن آب از سیستم ایرکاندیشن پس از روشن بودن آن امری عادی است).



حداقل هر ماه یکبار :

- ارتفاع سطح مایع موجود در مخزن مایع خنک کننده موتور را بازدید و کنترل کنید.
- عملکرد کلیه چراغ های خارجی شامل چراغ های ترمز، چراغ های راهنما و چراغ های اعلام خطر (فلاشر) را بازرسی و کنترل کنید.
- فشار باد همه لاستیک ها شامل لاستیک زاپاس را بازدید و کنترل کنید.

حداقل سالی دوبار

(به عنوان مثال، هر بهار و پاییز):

- رادیاتور، بخاری و ایرکاندیشن (کولر) را از نظر وجود نشتی یا آسیب دیدگی بازدید و کنترل کنید.
- عملکرد شیشه شوی و برف پاک کن را بازدید و کنترل کنید. با استفاده از پارچه تمیز نم دار شده با مایع شیشه شوی، تیغه های برف پاک کن را تمیز کنید.
- تنظیم شعاع نور چراغ های جلو را بازدید و کنترل کنید.
- منبع آگزوز، لوله های آگزوز، حفاظ های پوشش دهنده آگزوز و بست ها را بازدید و کنترل کنید.
- تسمه های روی پا و شانه کمربندهای ایمنی را از نظر فرسودگی یا عملکرد بازدید و کنترل کنید.
- فرسودگی لاستیک ها و شل بودن مهره های چرخ ها را بازدید و کنترل کنید.

حداقل سالی یک بار :

- سوراخ های تخلیه آب تعبیه شده در بدنه و درب ها را تمیز کنید.
- لولاهای درب و درب موتور را روانکاری (روغنکاری) کنید.
- قفل ها و زبانه قفل ها را روانکاری (روغنکاری) کنید.
- لاستیک های آب بندی درب ها را روغنکاری کنید.
- سیستم ایرکاندیشن (کولر) را بازرسی و کنترل کنید.
- اتصالات و کنترل های گیربکس اتوماتیک را بازرسی و کنترل کنید.
- باتری و سرکابل های باتری را تمیز کنید.
- ارتفاع سطح روغن ترمز را بازرسی و کنترل کنید.

۱

۲

۳

۴

۵

۶

۷

۸

۹

## برنامه تعمیر و نگهداری

اگر از خودرو در شرایط ذکر شده در بالا استفاده می‌شود، بازرسی، تعویض یا پرکردن مجدد مایعات سرویس باید در دفعات بیشتری نسبت به برنامه سرویس و نگهداری عادی انجام شود. پس از طی شدن مدت زمان یا مسافت مشخص شده در جداول، به صورت تکراری به پیروی از فواصل سرویس تعمیر و نگهداری شرح داده شده ادامه دهید.

اگر بطور معمول خودرو را در مکان‌هایی که هیچ یک از شرایط زیر بر آن صدق نمی‌کند مورد استفاده قرار می‌دهید، از برنامه سرویس و نگهداری عادی پیروی کنید. اگر هر کدام از این شرایط با وضعیت استفاده از خودرو شما همخوانی داشت، از برنامه تعمیر و نگهداری برای استفاده از خودرو در شرایط سخت رانندگی، پیروی کنید.

- رانندگی مکرر در فواصل کوتاه
- رانندگی در شرایط محیطی پر گرد و خاک یا مناطق شن زار.
- رانندگی در شرایط استفاده زیاد از ترمز.
- رانندگی در مناطقی که نمک یا دیگر مواد خورنده مورد استفاده قرار می‌گیرد.
- رانندگی در جاده‌های ناهموار یا آغشته به گل.
- رانندگی در مناطق کوهستانی.
- درجا کار کردن مکرر و زیاد موتور یا رانندگی مکرر و زیاد با سرعت پایین.
- رانندگی طولانی مدت در هوای سرد و/ یا در آب و هوای شدیداً مرطوب.
- هنگامی که بیش از ۵۰٪ رانندگی در ترافیک سنگین شهری در هوای بسیار گرم بالاتر از دمای ۳۲°C انجام می‌شود.

۱

۲

۳

۴

۵

۶

۷

۸

۹

## برنامه تعمیر و نگهداری عادی - به جز کشورهای اروپایی

برای اطمینان از عملکرد صحیح سیستم کنترل گازهای آلاینده و عملکرد مناسب خودرو، باید برنامه تعمیر و نگهداری عادی را دنبال نمایید. رسیدن به انجام سرویس سیستم کنترل گازهای آلاینده اگزوز را نگهداری نمایید تا گارانتی شما اعتبار داشته باشد. در جایی که هم مسافت و هم زمان نمایش داده شده است، تعمیر و نگهداری در هر حالتی که زودتر رخ دهد، انجام می شود.

۱ \* : سیستم خودرو باید از نظر صدای بیش از اندازه سوپاپ و یا لرزش موتور بازرسی شده و در صورت لزوم تنظیم شود. توصیه می شود این کار توسط عاملیت مجاز کیا انجام گردد.

۲ \* : هنگام اضافه کردن مایع خنک کننده موتور، فقط از افزودنیهای مجاز مخصوص خودرو استفاده کرده و هرگز آب سنگین دارای املاح را با مایع خنک کننده پر شده در کارخانه مخلوط نکنید. مخلوط نامناسب مایع خنک کننده می تواند موجب بروز عیوب بعدی یا صدمه دیدن موتور شود.

۳ \* 1 : هر ۵۰۰ km یا قبل از شروع هر سفر طولانی، ارتفاع سطح روغن موتور و نبودنشتی روغن را بازدید و کنترل نمایید.

۴ \* 2 : هنگام رانندگی در دمای تابستانی بیش از ۴۰ درجه سانتیگراد (در کشورهای خاور میانه شامل لیبی، الجزایر، مراکش، تونس، سودان، مصر و ایران) یا رانندگی با سرعت بیش از ۱۷۰ km/h، باید شرایط سرویس ذکر شده در جداول تعمیر و نگهداری برای استفاده از خودرو در شرایط سخت رانندگی رعایت شود.

۵ \* 3 : اگر سوخت کیفیت بالا مطابق با استانداردهای اروپایی (EN228) یا مشابه دارای افزودنیهای مجاز در دسترس نیست، افزودن یک بطری افزودنی مخصوص توصیه میشود. افزودنی مخصوص خودروی شما به همراه اطلاعات در مورد نحوه استفاده آن در عاملیت مجاز کیا موجود است. از افزودن سایر مواد خودداری کنید.

۶ \* 4 : فیلتر سوخت دارای برنامه تعمیر و نگهداری خاصی نیست ولی باید با توجه به کیفیت سوخت به طور مرتب بازرسی شود. اگر مشکلات ایمنی مهمی نظیر محدودیت جریان سوخت، از دست دادن قدرت موتور، استارت زدن با مشکل و غیره وجود داشت، بلافاصله و بدون در نظر گرفتن برنامه تعمیر و نگهداری فیلتر سوخت را تعویض نموده و توصیه می شود برای کنترل و بازرسی خودرو، به عاملیت مجاز کیا مراجعه نمایید.

۷ \* 5 : میزان سفتی تسمه دینام (آلترناتور) و تسمه پمپ فرمان هیدرولیک (و تسمه واترپمپ) و تسمه ایرکاندیشن (کولر، در صورت مجهز بودن) را تنظیم، بازرسی در صورت لزوم تصحیح یا تعویض کنید.

۸ \* 6 : برای سهولت کار، هنگام انجام امور تعمیر و نگهداری اجزاء دیگر می توانید پیش از سررسید زمان تناوبی تعویض، موارد فوق را تعویض نمایید.

برنامه تعمیر و نگهداری عادی - مخصوص کشورهای غیراروپایی

<input type="checkbox"/> تعویض روغن موتور و فیلتر روغن - کشورهای خاور میانه، آمریکای مرکزی و جنوبی* 1* 2* (هر 7/50 km یا 6 ماه) <input type="checkbox"/> افزودن افزودنی مجاز سوخت 3* (هر 5000 km یا 6 ماه)
---

\* بازرسی: بازرسی و در صورت لزوم تنظیم، تصحیح، تمیز یا تعویض کردن

هر Km 15/000 یا 12 ماه
<input type="checkbox"/> بازرسی فیلتر تمیزکننده هوا (به جز کشورهای خاور میانه و هند)
<input type="checkbox"/> بازرسی خنک‌کننده و کمپرسور ایرکندیشن (کولر، در صورت مجهز بودن)
<input type="checkbox"/> بازرسی وضعیت باتری
<input type="checkbox"/> بازرسی لوله‌ها، شلنگ‌ها و اتصالات ترمز
<input type="checkbox"/> بازرسی روغن ترمز / کلاچ (در صورت مجهز بودن)
<input type="checkbox"/> بازرسی لنتها و دیسک‌های ترمز (در صورت مجهز بودن)
<input type="checkbox"/> بازرسی ترمز لنتی و لنت‌های ترمز (در صورت مجهز بودن)
<input type="checkbox"/> بازرسی سیبک‌های سیستم تعلیق (فترندی) جلو
<input type="checkbox"/> بازرسی دنده شانه‌ای جعبه فرمان، اتصالات و گردگیرها
<input type="checkbox"/> بازرسی لاستیک‌ها (فشار باد و سایش آج)
<input type="checkbox"/> بازرسی شلنگ مکش
<input type="checkbox"/> تعویض فیلتر تمیزکننده هوا (کشورهای خاور میانه و هند)
<input type="checkbox"/> تعویض فیلتر هوای سیستم کنترل کیفیت هوا (در صورت مجهز بودن)
<input type="checkbox"/> تعویض روغن موتور و فیلتر روغن
- به جز کشورهای خاور میانه، آمریکای مرکزی و جنوبی* 1* 2* (هر km 15/000 یا 12 ماه)



برنامه تعمیر و نگهداری عادی - مخصوص کشورهای غیر اروپایی

هر Km ۳۰/۰۰۰ یا ۲۴ ماه

- بازرسی فیلتر تمیزکننده هوا (به جز کشورهای خاور میانه و هند)
- بازرسی خنک‌کننده و کمپرسور ایرکاندیشن (کولر، در صورت مجهز بودن)
- بازرسی تمام سیستم‌های الکتریکی
- بازرسی وضعیت باتری
- بازرسی لوله‌ها، شلنگ‌ها و اتصالات ترمز
- بازرسی روغن ترمز / کلاچ (در صورت مجهز بودن)
- بازرسی پدال ترمز / کلاچ
- بازرسی لنت‌ها و دیسک‌های ترمز (در صورت مجهز بودن)
- بازرسی پلوسها (شفت) و گردگیرها
- بازرسی ترمز لنتی و لنت‌های ترمز (در صورت مجهز بودن)
- بازرسی سیستم آگزوز
- بازرسی سیبک‌های سیستم تعلیق (فربندی) جلو
- بازرسی فیلتر سوخت<sup>4\*</sup>
- بازرسی فیلتر هوای مخزن سوخت
- بازرسی ترمز پارک
- بازرسی دنده شانه‌ای جعبه فرمان، اتصالات و گردگیرها
- بازرسی لاستیک‌ها (فشار باد و سایش آج)
- بازرسی شلنگ مکش
- تعویض فیلتر تمیزکننده هوا (کشورهای خاور میانه و هند)

- تعویض فیلتر هوای سیستم کنترل کیفیت هوا (در صورت مجهز بودن)
- تعویض روغن موتور و فیلتر روغن - به جز کشورهای خاور میانه، آمریکای مرکزی و جنوبی<sup>1\* 2\*</sup> (هر ۱۵/۰۰۰ km یا ۱۲ ماه)
- تعویض روغن موتور و فیلتر روغن (کشورهای خاور میانه، آمریکای مرکزی و جنوبی<sup>1\* 2\*</sup> (هر 7/50<sub>0</sub> km یا 6 ماه)
- افزودن افزودنی مجار سوخت<sup>3\*</sup> (هر ۵۰۰۰km یا ۶ ماه)

\* بازرسی: بازرسی و در صورت لزوم تنظیم، تصحیح، تمیز یا تعویض کردن

۱

۲

۳

۴

۵

۶

۷

۸

۹

برنامه تعمیر و نگهداری عادی - مخصوص کشورهای غیر اروپایی

افزودن افزودنی مجاز سوخت<sup>3\*</sup>  
(هر ۵۰۰۰km یا ۶ماه)

\* بازرسی: بازرسی و در صورت لزوم تنظیم، تصحیح، تمیز یا تعویض کردن

هر Km ۴۵/۰۰۰ یا ۳۶ ماه
<input type="checkbox"/> بازرسی خنک‌کننده و کمپرسور ایرکاندیشن (کولر، در صورت مجهز بودن)
<input type="checkbox"/> بازرسی وضعیت باتری
<input type="checkbox"/> بازرسی لوله‌ها، شلنگها و اتصالات ترمز
<input type="checkbox"/> بازرسی روغن ترمز / کلاچ (در صورت مجهز بودن)
<input type="checkbox"/> بازرسی لنت‌ها و دیسک‌های ترمز
<input type="checkbox"/> بازرسی ترمز لنتی و لنت‌های ترمز (در صورت مجهز بودن)
<input type="checkbox"/> بازرسی سیبک‌های سیستم تعلیق (فربندی) جلو
<input type="checkbox"/> بازرسی دنده شانه‌ای جعبه فرمان، اتصالات و گردگیرها
<input type="checkbox"/> بازرسی لاستیکها (فشار باد و سایش آج)
<input type="checkbox"/> بازرسی شلنگ مکش
<input type="checkbox"/> تعویض فیلتر تمیزکننده هوا
<input type="checkbox"/> تعویض فیلتر هوای سیستم کنترل کیفیت هوا (در صورت مجهز بودن)
<input type="checkbox"/> تعویض روغن موتور و فیلتر روغن - به جز کشورهای خاور میانه، آمریکای مرکزی و جنوبی <sup>1*</sup> (هر ۱۵/۰۰۰ km یا ۱۲ ماه)
<input type="checkbox"/> تعویض روغن موتور و فیلتر روغن (کشورهای خاور میانه، آمریکای مرکزی و جنوبی <sup>1*</sup> (هر ۷/۵۰ km یا ۶ ماه)



برنامه تعمیر و نگهداری عادی - مخصوص کشورهای غیر اروپایی

هر Km ۶۰/۰۰۰ یا ۴۸ ماه

- بازرسی فیلتر تمیزکننده هوا (به جز کشورهای خاور میانه و هند)
- بازرسی خنک‌کننده و کمپرسور ایرکاندیشن (کولر، در صورت مجهز بودن)
- بازرسی تمام سیستم‌های الکتریکی
- بازرسی وضعیت باتری
- بازرسی لوله‌ها، شلنگ‌ها و اتصالات ترمز
- بازرسی روغن ترمز / کلاچ (در صورت مجهز بودن)
- بازرسی پدال ترمز / کلاچ
- بازرسی لنت‌ها و دیسک‌های ترمز (در صورت مجهز بودن)
- بازرسی ترمز لنتی و لنت‌های ترمز (در صورت مجهز بودن)
- بازرسی پولوس‌ها (شفت) و گردگیرها
- بازرسی سیستم آگزوز
- بازرسی سیبک‌های سیستم تعلیق (فربندی) جلو
- بازرسی لوله‌ها، شلنگ‌ها و اتصالات سوخت
- بازرسی ترمز پارک
- بازرسی دنده‌شانه‌ای جعبه فرمان، اتصالات و گردگیرها
- بازرسی لاستیک‌ها (فشار باد و سایش آج)
- بازرسی روغن گیربکس معمولی (در صورت مجهز بودن)
- بازرسی شلنگ بخارات و درب مخزن سوخت

بازرسی شلنگ مکش

- تعویض فیلتر تمیزکننده هوا (کشورهای خاور میانه و هند)
- تعویض فیلتر هوای سیستم کنترل کیفیت هوا (در صورت مجهز بودن)
- تعویض روغن موتور و فیلتر روغن - به جز کشورهای خاور میانه، آمریکای مرکزی و جنوبی  $1^* 2^*$  (هر km ۱۵/۰۰۰ یا ۱۲ ماه)
- تعویض روغن موتور و فیلتر روغن (کشورهای خاور میانه، آمریکای مرکزی و جنوبی  $1^* 2^*$  (هر km 7/50 یا 6 ماه)
- تعویض فیلتر سوخت
- تعویض فیلتر هوای مخزن سوخت
- تعویض شمع (Nickel)
- بازرسی سیستم خنک‌کننده
- (در ابتدا پس از km ۶۰/۰۰۰ یا ۴۸ ماه، پس از آن هر km ۳۰/۰۰۰ یا ۲۴ ماه)
- افزودن افزودنی مجاز سوخت  $3^*$  (هر km ۵۰۰ یا ۶ ماه)

\* بازرسی: بازرسی و در صورت لزوم تنظیم، تصحیح، تمیز یا تعویض کردن

۱

۲

۳

۴

۵

۶

۷

۸

۹

برنامه تعمیر و نگهداری عادی - مفصص کشورهای غیر اروپایی

- تعویض روغن موتور و فیلتر روغن (کشورهای خاور میانه، آمریکای مرکزی و جنوبی\* 1<sup>2</sup> (هر 7/50 km یا 6 ماه)
- افزودن افزودنی مجاز سوخت\* 3 (هر 5000 km یا 6 ماه)

\* بازرسی: بازرسی و در صورت لزوم تنظیم، تصحیح، تمیز یا تعویض کردن

هر Km ۷۵/۰۰۰ یا ۶۰ ماه

- بازرسی فیلتر تمیزکننده هوا (به جز کشورهای خاور میانه و هند)
- بازرسی خنک‌کننده و کمپرسور ایرکندیشن (کولر، در صورت مجهز بودن)
- بازرسی وضعیت باتری
- بازرسی لوله‌ها، شلنگ‌ها و اتصالات ترمز
- بازرسی روغن ترمز / کلاچ (در صورت مجهز بودن)
- بازرسی لنتها و دیسک‌های ترمز
- بازرسی ترمز لنتی و لنت‌های ترمز (در صورت مجهز بودن)
- بازرسی سیبکهای سیستم تعلیق (فربندی) جلو
- بازرسی دنده شانه‌ای جعبه فرمان، اتصالات و گردگیرها
- بازرسی لاستیکها (فشار باد و سایش آج)
- بازرسی شلنگ مکش
- تعویض فیلتر تمیزکننده هوا (کشورهای خاور میانه و هند)
- تعویض فیلتر هوای سیستم کنترل کیفیت هوا (در صورت مجهز بودن)
- تعویض روغن موتور و فیلتر روغن - به جز کشورهای خاور میانه، آمریکای مرکزی و جنوبی\* 1<sup>2</sup> (هر ۱۵/۰۰۰ km یا ۱۲ ماه)

۱

۲

۳

۴

۵

۶

۷

۸

۹



برنامه تعمیر و نگهداری عادی - مفصوﻻ کشورﻫﺎﻱ ﻏﻴﺮ ﺍﺭﻭﭘﺎﻳﻲ

- بازرسی خلاصی سوپاپ<sup>7\*</sup> (برای موتور ۱.۶ Gamma) (هر ۹۵/۰۰۰ یا ۴۸ ماه)
- بازرسی سیستم خنک‌کننده (در ابتدا پس از ۶۰/۰۰۰ یا ۴۸ ماه، پس از آن هر ۳۰/۰۰۰ یا ۲۴ ماه)
- تعویض فیلتر تمیزکننده هوا
- تعویض فیلتر هوای سیستم کنترل کیفیت هوا (در صورت مجبﻫز بودن)
- تعویض روغن موتور و فیلتر روغن - به جز کشورﻫﺎﻱ خاور میانه، آمریکای مرکزی و جنوبی<sup>1\*</sup> (هر ۱۵/۰۰۰ یا ۱۲ ماه)
- تعویض روغن موتور و فیلتر روغن (کشورﻫﺎﻱ خاور میانه، آمریکای مرکزی و جنوبی<sup>1\*</sup> (هر 7/50 یا 6 ماه)
- افزودن افزودنی مجاز سوخت<sup>3\*</sup> (هر ۵۰۰۰ یا ۶ ماه)

\* بازرسی: بازرسی و در صورت لزوم تنظیم، تصحیح، تمیز یا تعویض کردن

هر ۹۰/۰۰۰ یا ۷۲ ماه

- بازرسی خنک‌کننده و کمپرسور ایرکاندیشن (کولر، در صورت مجبﻫز بودن)
- بازرسی تمام سیستم‌های الکتریکی
- بازرسی وضعیت باتری
- بازرسی لوله‌ها، شلنگ‌ها و اتصالات ترمز
- بازرسی روغن ترمز / کلاچ (در صورت مجبﻫز بودن)
- بازرسی پدال ترمز / کلاچ
- بازرسی لنتها و دیسکهای ترمز (در صورت مجبﻫز بودن)
- بازرسی ترمز لنتی و لنت‌های ترمز (در صورت مجبﻫز بودن)
- بازرسی تسمه موتور<sup>5\*</sup> (در ابتدا پس از ۹۰/۰۰۰ یا ۷۲ ماه، پس از آن هر ۳۰/۰۰۰ یا ۲۴ ماه)
- بازرسی پلوسها (شفت) و گردگیرها
- بازرسی سیستم اگزوز
- بازرسی سیبک‌های سیستم تعلیق (فتربندی) جلو
- بازرسی فیلتر سوخت<sup>4\*</sup>
- بازرسی فیلتر هوای مخزن سوخت
- بازرسی ترمز پارک
- بازرسی دنده شانه‌ای جعبه فرمان، اتصالات و گردگیرها
- بازرسی لاستیک‌ها (فشار باد و سایش آج)
- بازرسی شلنگ مکش

برنامه تعمیر و نگهداری عادی - مخصوص کشورهای غیر اروپایی

□ افزودن افزودنی مجاز سوخت<sup>3\*</sup> (هر ۵۰۰۰km یا ۶ ماه)

\* بازرسی: بازرسی و در صورت لزوم تنظیم، تصحیح، تمیز یا تعویض کردن

هر Km ۱۰۵/۰۰۰ یا ۸۴ ماه

- بازرسی فیلتر تمیزکننده هوا (به جز کشورهای خاور میانه و هند)
- بازرسی خنک‌کننده و کمپرسور ایرکاندیشن (کولر، در صورت مجهز بودن)
- بازرسی وضعیت باتری
- بازرسی لوله‌ها، شلنگها و اتصالات ترمز
- بازرسی روغن ترمز / کلاچ (در صورت مجهز بودن)
- بازرسی لنتها و دیسکهای ترمز
- بازرسی ترمز لنتی و لنت‌های ترمز (در صورت مجهز بودن)
- بازرسی سیبکهای سیستم تعلیق (فربندی) جلو
- بازرسی دنده شانه‌ای جعبه فرمان، اتصالات و گردگیرها
- بازرسی لاستیکها (فشار باد و سایش آج)
- بازرسی شلنگ مکش
- تعویض فیلتر تمیزکننده هوا (کشورهای خاور میانه و هند)
- تعویض فیلتر هوای سیستم کنترل کیفیت هوا (در صورت مجهز بودن)
- تعویض روغن موتور و فیلتر روغن - به جز کشورهای خاور میانه، آمریکای مرکزی و جنوبی<sup>1\*</sup> (هر ۱۵/۰۰۰ km یا ۱۲ ماه)
- تعویض روغن موتور و فیلتر روغن (کشورهای خاور میانه، آمریکای مرکزی و جنوبی<sup>1\*</sup> (هر ۷/۵۰۰ km یا ۶ ماه)

۱

۲

۳

۴

۵

۶

۷

۸

۹

برنامه تعمیر و نگهداری عادی - مخصوص کشورهای غیر اروپایی

هر Km ۱۲۰/۰۰۰ یا ۹۶ ماه

- بازرسی فیلتر تمیزکننده هوا (به جز کشورهای خاور میانه و هند)
- بازرسی خنک‌کننده و کمپرسور ایرکاندیشن (کولر، در صورت مجهز بودن)
- بازرسی تمام سیستم‌های الکتریکی
- بازرسی وضعیت باتری
- بازرسی لوله‌ها، شلنگها و اتصالات ترمز
- بازرسی روغن ترمز / کلاچ (در صورت مجهز بودن)
- بازرسی پدال ترمز / کلاچ
- بازرسی سیستم خنک‌کننده (در ابتدا پس از km ۶۰/۰۰۰ یا ۴۸ ماه، پس از آن هر km ۳۰/۰۰۰ یا ۲۴ ماه)
- بازرسی لنتها و دیسکهای ترمز (در صورت مجهز بودن)
- بازرسی ترمز لنتی و لنت‌های ترمز (در صورت مجهز بودن)
- بازرسی تسمه موتور\* 5 (در ابتدا پس از km ۹۰/۰۰۰ یا ۷۲ ماه، پس از آن هر km ۳۰/۰۰۰ یا ۲۴ ماه)
- بازرسی پلوسها (شفت) و گردگیرها
- بازرسی سیستم اگزوز
- بازرسی سیبکهای سیستم تعلیق (فربندی) جلو
- بازرسی لوله‌ها، شلنگها و اتصالات سوخت
- بازرسی ترمز پارک
- بازرسی دنده شاننه‌ای جعبه فرمان، اتصالات و گردگیرها
- بازرسی لاستیکها (فشار باد و ساییش آج)
- بازرسی روغن گیربکس معمولی (در صورت مجهز بودن)

- بازرسی شلنگ بخارات و درب مخزن سوخت
- بازرسی شلنگ مکش
- تعویض فیلتر تمیزکننده هوا (کشورهای خاور میانه و هند)
- تعویض فیلتر هوای سیستم کنترل کیفیت هوا (در صورت مجهز بودن)
- تعویض روغن موتور و فیلتر روغن - به جز کشورهای خاور میانه، آمریکای مرکزی و جنوبی\* 1\* 2 (هر km ۱۵/۰۰۰ یا ۱۲ ماه)
- تعویض روغن موتور و فیلتر روغن (کشورهای خاور میانه، آمریکای مرکزی و جنوبی\* 1\* 2 (هر km 7/50 یا 6 ماه)
- تعویض فیلتر سوخت\* 4
- تعویض فیلتر هوای مخزن سوخت
- تعویض شمع (Nickel)
- تعویض شمع (Iridium) (هر km ۱۶۰/۰۰۰)
- تعویض مایع خنک‌کننده\* 6\* 8 (در ابتدا پس از km ۲۰۰/۰۰۰ یا ۱۲۰ ماه، پس از آن هر km ۴۰/۰۰۰ یا ۲۴ ماه)
- افزودن افزودنی مجاز سوخت\* 3 (هر km ۵۰۰۰ یا ۶ ماه)

\* بازرسی: بازرسی و در صورت لزوم تنظیم، تصحیح، تمیز یا تعویض کردن

بدون نیاز به سرویس یا تعمیر

- روغن گیربکس اتوماتیک

**تعمیر و نگهداری برای استفاده از خودرو در شرایط سخت رانندگی - مفصوﻡ کشورهای غیر اروپایی**

سرویس های زیر در خودروهایی که اغلب در شرایط سخت رانندگی مورد استفاده قرار می گیرند باید در دفعات بیشتری انجام شوند. برای اطلاع از فواصل مناسب انجام امور تعمیر و نگهداری به جدول زیر رجوع کنید.

R: تعویض کنید. I: بازرسی و در صورت لزوم، تنظیم، تصحیح، تمیز یا تعویض نمایید.

شرح موارد تعمیر و نگهداری	عمل تعمیر و نگهداری	فواصل امور سرویس و تعمیر و نگهداری	شرایط رانندگی
روغن موتور و فیلتر روغن موتور	کشورهای خاورمیانه و برزیل <sup>1*</sup>	هر ۵/۰۰۰ کیلومتر یا ۶ ماه	A, B, C, D, E, F, G, H, I, K, L
	بجز کشورهای خاورمیانه و برزیل <sup>1*</sup>	هر ۷/۵۰۰ کیلومتر یا ۶ ماه	
فیلتر (تمیزکننده) هوا	R	بسته به شرایط در دفعات بیشتری تعویض کنید.	C, E
شمع ها	R	بسته به شرایط در دفعات بیشتری تعویض کنید.	A, B, H, I, L
روغن گیربکس معمولی	R	هر ۱۲۰/۰۰۰ کیلومتر	C, D, E, G, H, I, K
روغن گیربکس اتوماتیک	R	هر ۱۰۰/۰۰۰ کیلومتر	A, C, F, G, I
دنده شانه ای جعبه فرمان، اتصالات و گردگیرها	I	بسته به شرایط در دفعات بیشتری تعویض کنید.	C, D, E, F, G

<sup>1\*</sup>: کشورهای خاور میانه شامل لیبی، الجزیره، مراکش، تونس، سودان، مصر و ایران می باشد.

۱

۲

۳

۴

۵

۶

۷

۸

۹

شرح موارد تعمیر و نگهداری	عمل تعمیر و نگهداری	فواصل امور سرویس و تعمیر و نگهداری	شرایط رانندگی
سیبک‌های سیستم تعلیق (فربندی) جلو	I	بسته به شرایط در دفعات بیشتری بازرسی کنید.	C, D, E, F, G
لنت‌ها و دیسک‌های ترمز (در صورت مجهز بودن)	I	بسته به شرایط در دفعات بیشتری بازرسی کنید.	C, D, E, G, H
بازرسی لنت‌های ترمز کفشکی (در صورت مجهز بودن)	I	بسته به شرایط در دفعات بیشتری بازرسی کنید.	C, D, E, G, H
ترمز پارک	I	بسته به شرایط در دفعات بیشتری بازرسی کنید.	C, D, G, H
پلوس‌ها (شفت) و گردگیرها	I	بسته به شرایط در دفعات بیشتری بازرسی کنید.	C, D, E, F, G H, I
فیلتر هوای سیستم کنترل کیفیت هوا (در صورت مجهز بودن)	R	بسته به شرایط در دفعات بیشتری تعویض کنید.	C, E

### شرایط سخت رانندگی

- A: رانندگی مکرر در فواصل کوتاه (کمتر از ۸ km در دمای معمولی یا کمتر از ۱۶ km در دمای فوق العاده یخ)
- B: درجا کارکردن زیاد موتور یا رانندگی با سرعت کم در مسافتهای طولانی
- C: رانندگی در جاده‌های پر گرد و خاک، گلی، ناهموار یا مناطقی که نمک یا شن پاشی شده است.
- D: رانندگی در مناطقی که در آن از نمک یا سایر مواد خوردنده استفاده شده یا رانندگی در هوای بسیار سرد

E: رانندگی در مناطق شن زار

F: رانندگی در مناطق دارای ترافیک سنگین و دمای بیش از ۳۲°C

G: رانندگی در سربالایی، سرازیری یا جاده‌های کوهستانی

H: یدک کشیدن تریلر (در صورت مجهز بودن)

I: رانندگی به عنوان خودروی گشت، تاکسی، خودروی تجاری یا بکسل کننده

J: رانندگی با سرعت بیش از ۱۴۰km/h

K: رانندگی با سرعت بیش از ۱۷۰km/h

L: رانندگی با توقف‌ها و استارت‌های مکرر

## شرح موارد جدول برنامه تعمیر و نگهداری

### روغن موتور و فیلتر روغن موتور

روغن موتور و فیلتر روغن موتور باید در فواصل مشخص شده در برنامه سرویس و نگهداری تعویض شوند. اگر خودرو در شرایط سخت رانندگی مورد استفاده قرار می‌گیرد، تعویض روغن و فیلتر باید در دفعات بیشتری انجام گیرد.

### تسمه‌های موتور

همه تسمه‌های موتور را از نظر وجود بریدگی، ترک، فرسودگی بیش از حد یا چرب بودن زیاد، بازرسی کرده و در صورت لزوم آنها را تعویض کنید. تسمه‌ها باید بطور مرتب از نظر میزان سفتی مناسب مورد بازرسی قرار گرفته و در صورت لزوم سفتی آنها تنظیم شود.

### فیلتر سوخت

فیلتر سوخت کثیف و مسدود می‌تواند سرعت رانندگی را محدود کرده، به سیستم کنترل گازهای خروجی اگزوز صدمه زده و باعث مشکلات متعدد نظیر دیر روشن شدن موتور شود. اگر مقدار زیادی مواد خارجی و آشغال در باک سوخت جمع شده باشد، ممکن است نیاز به تعویض فیلتر در دفعات بیشتری داشته باشید.

پس از تعویض فیلتر سوخت، خودرو را برای چندین دقیقه روشن نگه‌داشته و اتصالات مربوطه را از نظر نشتی کنترل کنید. فیلترهای سوخت باید توسط عاملیت مجاز کیا تعویض شوند.

### لوله های سوخت رسانی، شلنگ های

#### سوخت رسانی و اتصالات آنها

لوله های سوخت رسانی، شلنگ های سوخت رسانی و اتصالات آنها را از نظر نشتی و آسیب دیدگی بازدید و کنترل کنید. قطعات آسیب دیده و دارای نشتی توصیه می‌شود توسط عاملیت مجاز کیا فوراً تعویض گردند.

۱

۲

۳

۴

۵

۶

۷

۸

۹

### شلنگ بخارات و درب باک سوخت

شلنگ بخار و درب باک سوخت باید در فواصل مشخص شده در برنامه تعمیر و نگهداری مورد بازرسی قرار گیرند. از تعویض صحیح شلنگ بخارات سوخت و درب باک، اطمینان حاصل کنید.

### شلنگ‌های تهویه بخار محفظه میل لنگ

#### (در صورت مجهز بودن)

سطح ظاهری شلنگ‌ها را از نظر تغییر شکل در اثر گرما و یا صدمات فیزیکی مورد بازدید قرار دهید. سخت و شکننده شدن شلنگ، ترک، پارگی، بریدگی، سائیدگی و باد کردگی زیاد از علائم خرابی و فرسودگی شلنگ هستند. سطوح شلنگ‌هایی که نزدیک به منابع گرمایی بالا مانند منبع آگزوز قرار دارند را مورد توجه مخصوص و بازرسی قرار دهید.

مسیر عبور شلنگ‌ها را بازدید کنید و مطمئن شوید با هیچ منبع حرارتی، لبه‌های تیز برنده یا اجزاء متحرک که می‌توانند باعث آسیب‌های ناشی از حرارت یا فرسودگی فیزیکی شوند، در تماس نیستند. تمام اتصالات شلنگ‌ها را مورد بازدید قرار دهید تا از سفت بودن قطعاتی مانند بست و کویلینگ‌ها و نبود هرگونه نشستی اطمینان حاصل کنید. در صورت وجود هرگونه علامتی از فرسودگی یا آسیب دیدگی شلنگ باید فوراً تعویض شود.

### فیلتر تمیزکننده هوا

در صورت نیاز به تعویض فیلتر هوا، توصیه می‌شود از فیلتر هوای اصلی کیا استفاده کنید.

### شمع‌ها (برای موتورهای بنزینی)

در هنگام نصب شمع‌های نو، از محدوده صحیح حرارتی شمعها اطمینان حاصل کنید.

### خلاصی سوپاپ (موتور بنزینی GAMMA 1.6)

صدای بیش از اندازه سوپاپ‌ها و/یا لرزش موتور را بازرسی (کنترل) کرده و در صورت نیاز خلاصی سوپاپ‌ها را تنظیم کنید. توصیه می‌شود این کار توسط عاملیت مجاز کیا انجام گیرد.

۱

۲

۳

۴

۵

۶

۷

۸

۹

### سیستم خنک‌کننده

اجزاء سیستم خنک‌کننده موتور مانند رادیاتور، مخزن مایع خنک‌کننده موتور، شلنگ‌ها و اتصالات آنها را از نظر نشتی و آسیب دیدگی بازدید کنید. قطعات آسیب دیده را تعویض نمایید.

### مایع خنک‌کننده موتور

مایع خنک‌کننده موتور بایستی در فواصل زمانی مشخص شده در برنامه تعمیر و نگهداری تعویض شود.

### روغن گیربکس معمولی (در صورت مجهز بودن)

روغن گیربکس معمولی (غیر اتوماتیک) را طبق برنامه تعمیر و نگهداری مورد بازرسی قرار دهید.

### روغن گیربکس اتوماتیک (در صورت مجهز بودن)

در شرایط عادی کاری، روغن گیربکس اتوماتیک نیازی به کنترل ندارد. اما شرایط سخت‌کاری، توصیه می‌شود روغن گیربکس اتوماتیک را براساس برنامه تعمیر و نگهداری ابتدای این بخش و در عاملیت مجاز کیا تعویض نمایید.

### \* یادآوری

رنگ پایه روغن گیربکس اتوماتیک قرمز است. همین‌طور که با خودرو رانندگی می‌کنید، رنگ روغن گیربکس اتوماتیک تیره می‌شود. این شرایط عادی است و تغییر رنگ روغن گیربکس را نمی‌توان مبنایی برای تعویض روغن گیربکس قرار داد.

### هشدار

استفاده از روغن‌های غیر اختصاصی گیربکس، منجر به نقص گیربکس خواهد شد. فقط از روغن گیربکس مخصوص استفاده نمایید. مبحث روانکار (روغن گیربکس)‌های توصیه شده در فصل ۸ را مطالعه نمایید.

### شلنگ‌ها و لوله‌های ترمز

با چشم‌نحوه مناسب سوار بودن یا نصب، پوسته پوسته شدن، ترک، خرابی و فرسودگی بیش از حد و هر نوع نشتی در لوله‌ها و شلنگ‌های ترمز را بازدید نمایید. قطعات فرسوده یا خراب را بلافاصله تعویض کنید.

### روغن ترمز

سطح روغن ترمز را در مخزن روغن ترمز بازدید نمایید. سطح روغن بایستی بین علامت‌های "MIN" و "MAX" که روی دیواره جانبی مخزن قرار دارند باشد. فقط از روغن ترمز مورد تأیید DOT3 یا DOT 4 استفاده نمایید.

### ترمز پارک

سیستم ترمز پارک شامل اهرم (یا پدال) ترمز پارک و کابل‌های آن را مورد بازرسی قرار دهید.



۱

۲

۳

۴

۵

۶

۷

۸

۹

### پلوس‌ها و گردگیرها

پلوس‌ها، گردگیرها و بست‌های آنها را از نظر ترک، فرسودگی بیش از حد یا آسیب‌دیدگی بازدید و کنترل کنید.

قطعات آسیب دیده را تعویض و در صورت لزوم با گیریس پر کنید.

### گاز خنک‌کننده سیستم (کولر)

(در صورت مجهز بودن)

لوله‌ها و اتصالات سیستم ایرکاندیشن را از نظر نشتی و آسیب‌دیدگی کنترل کنید.

### جعبه فرمان، اتصالات و گردگیرها / سیبک

#### بازویی پایین

درحالی‌که خودرو متوقف و موتور خاموش است، میزان خلاصی (لقی) فرمان را بازدید و کنترل کنید. اتصالات را از نظر نبود خمیدگی و آسیب‌دیدگی کنترل کنید. گردگیرها و سیبک‌ها را در نظر فرسودگی بیش از حد، ترک یا آسیب‌دیدگی بازرسی و قطعات آسیب‌دیده را تعویض نمایید.

### لنت‌های ترمز دیسکی، کالیپرها (مجموعه

#### سیلندر پیستون) و دیسک‌های چرخ

لنت‌ها را از نظر فرسودگی زیاد، دیسک‌های چرخ را از نظر تاب و فرسایش و کالیپرها را از نظر نداشتن نشتی بازدید و کنترل کنید.

برای اطلاع از جزئیات بیشتر در مورد ساییدگی لنت‌ها یا دیسک‌ها، توصیه می‌شود به سایت کیا در آدرس زیر مراجعه نمایید.

<http://brakemanual.Kia.co.kr>

### پیچهای نصب (سوار کردن) سیستم تعلیق

اتصالات سیستم تعلیق را از نظر شل بودن یا آسیب‌دیدگی بازدید و کنترل کنید. مطابق گشتاور (تورک) مشخص شده آنها را دوباره سفت کنید.

**روغن موتور**

**بازدید ارتفاع سطح روغن موتور**

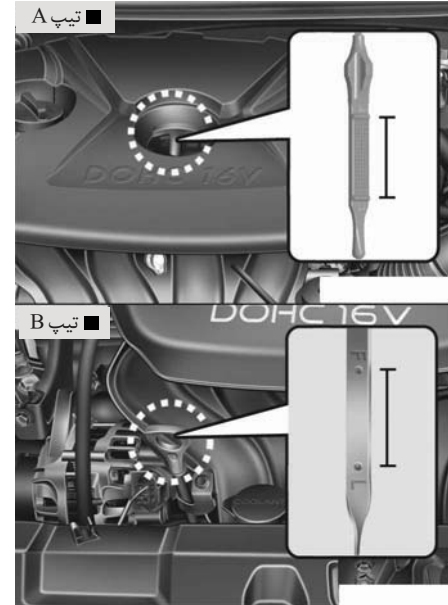

۱. از قرار داشتن خودرو بر روی سطحی صاف و تراز اطمینان حاصل کنید.
۲. پس از روشن کردن موتور، اجازه دهید دمای موتور تا حد دمای معمول کاری افزایش یابد.

۳. موتور را خاموش کرده ، چند دقیقه (حدود ۵ دقیقه) برای بازگشت روغن به کارت صبر کنید.
۴. میله (گیج) نمایشگر ارتفاع سطح روغن را بیرون کشیده، با پاک کردن تمیز کرده ، دوباره آن را تا آخر جابزنید .

**⚠️** **اخطار - شلنگ‌های رادیاتور**  
 در هنگام بازدید ارتفاع سطح روغن موتور یا اضافه کردن روغن، بسیار مراقب باشید که شلنگ رادیاتور را لمس نکنید، چون ممکن است، به اندازه‌ای گرم باشد که باعث سوختگی شما شود.

۵. دوباره میله (گیج) نشانگر را بیرون کشیده ، ارتفاع سطح روغن را بازدید و کنترل کنید. سطح روغن باید در بین نشانه‌های F و L قرار داشته باشد.

**⚠️ هشدار**

- مراقب باشید روغن موتور سرریز نشود این عمل به موتور صدمه می‌زند.
- حین افزودن یا تعویض روغن موتور، از پاشیدن روغن موتور به اطراف جلوگیری نمایید. در صورت پاشیدن قطرات روغن، بلافاصله آن را تمیز کنید.

۱
۲
۳
۴
۵
۶
۷
۸
I

تعویض روغن موتور و فیلتر روغن موتور توصیه می‌شود با مراجعه به عاملیت مجاز کیا روغن و فیلتر روغن موتور را بر اساس برنامه تعمیر و نگهداری ارائه شده در ابتدای این بخش، تعویض کنید.

### ⚠️ **اخطار**

تماس طولانی مدت روغن موتور سوخته با پوست می‌تواند باعث تحریک یا سرطان پوست شود. روغن سوخته موتور حاوی مواد شیمیایی است که در آزمایشگاه باعث ابتلاء حیوانات به سرطان شده است. همیشه برای محافظت از پوست پس از اتمام کار با روغن سوخته، هر چه زودتر دستها را کاملاً با صابون و آب گرم بشویید.

فقط از روغن موتور مشخص شده استفاده کنید. (به "روانکار (روغن) گیربکس های توصیه شده و ظرفیت‌ها" در فصل ۸ مراجعه کنید.)

### ⚠️ **هشدار**

مخزن روغن موتور را بیش از اندازه پر نکنید. این عمل منجر به صدمه دیدن موتور می‌شود.



اگر سطح روغن در نزدیکی نشانه L یا در سطح آن قرار داشت، برای بالا آوردن آن تا سطح شانه F به مقدار کافی روغن اضافه کنید. بیش از اندازه پر نکنید.

برای کمک به جلوگیری از پاشیده شدن روغن به اجزاء موتور، از قیف استفاده کنید.

## مایع فنک کننده موتور

سیستم تحت فشار خنک کننده موتور، از یک مخزن پر شده با مایع خنک کننده سالیانه بهره می برد. این مخزن در کارخانه پر شده است. حداقل سالی یکبار کیفیت ضدیخ و ارتفاع سطح مایع خنک کننده را در ابتدای زمستان و قبل از شروع هر سفر به نقاط دارای آب و هوای سردتر مورد بررسی و کنترل قرار دهید.

۱

۲

۳

۴

۵

۶

۷

۸

۹

بازدید و کنترل سطح مایع خنک کننده موتور

⚠️ **اخطار**

## بازکردن درب رادیاتور

- هرگز در هنگام کار کردن یا داغ بودن موتور، اقدام به بازکردن درب رادیاتور نکنید. انجام چنین عملی ممکن است به آسیب دیدن سیستم خنک کننده موتور خودرو و موتور منجر شده، باعث آسیب‌های جسمی جدی در بر اثر فوران مایع خنک کننده داغ یا بخار شود.
- موتور را خاموش کنید و تا سرد شدن موتور صبر کنید. حتی در این زمان نیز حداکثر احتیاط را در هنگام باز کردن درب رادیاتور رعایت کنید. حوله‌ای ضخیم را به دور درب رادیاتور پیچانده و آن را به آرامی در جهت عکس عقربه های ساعت تا اولین نقطه توقف بچرخانید. در حین آزاد شدن فشار داخل سیستم خنک کننده، خود را عقب بکشید.

پس از حصول اطمینان از آزاد شدن کامل فشار سیستم خنک کننده، با استفاده از حوله‌ای ضخیم درب رادیاتور را به پایین فشار داده و به چرخاندن در جهت عکس عقربه های ساعت تا باز و پیاده کردن آن ادامه دهید.

- حتی در زمان خاموش بودن موتور، اگر موتور و رادیاتور داغ هستند، درب رادیاتور یا پیچ تخلیه آب را پیاده نکنید. مایع خنک کننده داغ و بخار تحت فشار هنوز هم ممکن است به بیرون پاشیده شده، باعث آسیب‌های جسمی جدی شوند.

اگر سطح مایع خنک کننده پایین است، مایع خنک کننده مشخص شده کافی را برای حفاظت از سیستم در برابر یخ زدن و زنگ زدگی، به مخزن اضافه کنید. سطح مایع را تا حد نشانه F بالا آورید، ولی بیش از اندازه پر نکنید. اگر نیاز به اضافه کردن بصورت مکرر اتفاق می افتد، توصیه می شود برای بازرسی سیستم خنک کننده موتور به عاملیت مجاز کیا مراجعه کنید.

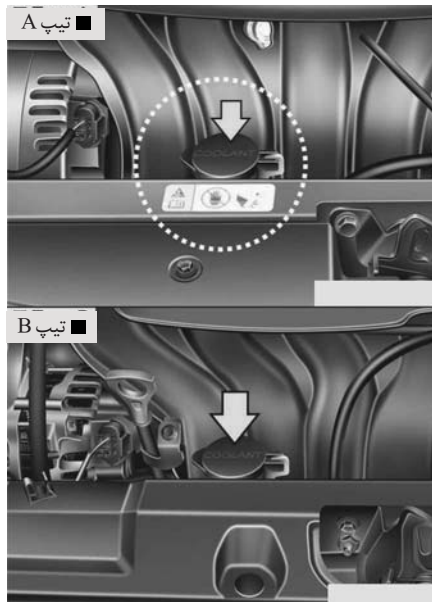

وضعیت کلیه شلنگ ها و اتصالات سیستم خنک کننده موتور و شلنگ ها و اتصالات بخاری را بازرسی و کنترل کنید. شلنگ های باد کرده و فرسوده را تعویض کنید.

در هنگام سرد بودن آن را باید با اضافه کردن مایع خنک کننده، سطح آن را تا فرارگرفتن در بین نشانه های F و L روی دیواره جانبی مخزن مایع خنک کننده بالا آورد.

### ⚠️ اخطار



موتور الکتریکی فن خنک کننده به وسیله دما و فشار مایع خنک کننده و سرعت خودرو کنترل می شود.

ممکن است در برخی مواقع حتی حین خاموش بودن موتور نیز کارکند. حین کار در نزدیکی تیغه های فن خنک کننده بسیار مراقب باشید که تیغه های متحرک فن به شما صدمه نزند. با کاهش دمای مایع خنک کننده موتور، فن الکتریکی به طور اتوماتیک خاموش می شود. این حالت کاملاً عادی است.

**⚠️** **اخطار**

درب رادیاتور



در هنگام داغ بودن موتور و رادیاتور، درب رادیاتور را باز نکنید. مایع خنک کننده داغ بوده و بخار سوزاننده ممکن است با فشار بیرون زده باعث آسیب‌های جسمی جدی شود.

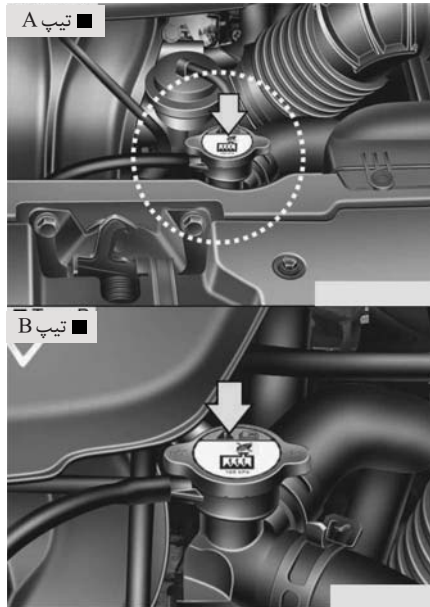

- مایع خنک کننده موتور توصیه شده فقط از آب خالص (بدون املاح) برای مخلوط مایع خنک کننده استفاده کنید و هرگز آب سخت (دارای املاح) را با مایع خنک کننده پر شده در کارخانه مخلوط نکنید. ترکیب نامناسب مایع خنک کننده منجر به نقایص جدی یا صدمه دیدن موتور می شود.
- موتور خودرو شما دارای قطعات آلومینیومی بوده و برای جلوگیری از زنگ و یخ زدن باید توسط مایع خنک کننده دارای پایه اتیلن گلیکول محافظت شود.
- از مایعات خنک کننده حاوی الکل و متانول استفاده نکرده و آنها را با مایع خنک کننده مشخص شده مخلوط نکنید.
- از محلول های حاوی بیش از ۶۰٪ یا کمتر از ۳۵٪ ضد یخ که می توانند کارایی محلول را کاهش دهند استفاده نکنید.
- برای اطلاع از درصد مخلوط به جدول زیر رجوع کنید.

درصد مخلوط (حجمی)		درجه حرارت محیط °C/°F
آب	محلول مایع خنک کننده	
۶۵	۳۵	-۱۵°C (۵°F)
۶۰	۴۰	-۲۵°C (-۱۳°F)
۵۰	۵۰	-۳۵°C (-۳۱°F)
۴۰	۶۰	-۴۵°C (-۴۹°F)



### تعویض مایع خنک‌کننده موتور

توصیه می‌شود با مراجعه به عاملیت مجاز کیا، مایع خنک‌کننده موتور را بر اساس برنامه تعمیر و نگهداری ارائه شده در ابتدای این فصل، تعویض کنید.

#### هشدار

برای جلوگیری از سر ریزکردن و پاشیده شدن مایع خنک‌کننده به قطعات موتور (نظیر آلترناتور)، قبل از ریختن مجدد مایع در رادیاتور، پارچه‌ای ضخیم را به دور گلویی تغذیه رادیاتور بپیچید.

#### ⚠️ **اخطار - مایع خنک‌کننده موتور**

- از مایع خنک‌کننده موتور (رادیاتور) یا ضدیخ برای شیشه‌شوی استفاده نکنید.
- مایع خنک‌کننده موتور در صورت پاشیده شدن به شیشه جلو، می‌تواند دید را به شدت کور کرده و ممکن است باعث از دست دادن کنترل خودرو و یا آسیب‌زدن به رنگ و تزئینات بدنه خودرو شود.

**روغن ترمز / کلاچ (در صورت مجهز بودن)**

بازدید و کنترل ارتفاع سطح روغن ترمز / کلاچ

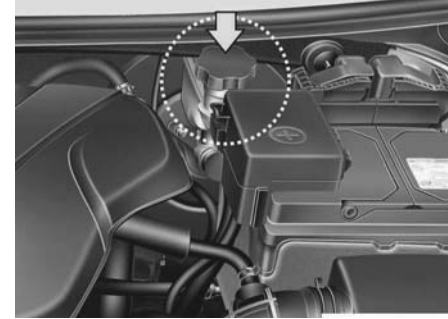

۱

۲

۳

۴

۵

۶

۷

۸

۱

ارتفاع سطح روغن مخزن را بطور دوره‌ای بازدید و کنترل کنید. سطح روغن باید بین نشانه‌های حداکثر MAX و حداقل MIN علامت گذاری شده بر روی دیواره جانبی مخزن قرار داشته باشد. قبل از پیاده کردن درپوش مخزن و اضافه کردن روغن ترمز / کلاچ اطراف درپوش مخزن را کاملاً تمیز کنید تا از آلوده شدن روغن ترمز / کلاچ جلوگیری شود.

اگر سطح روغن پایین است، تا رساندن روغن به سطح حداکثر MAX، به مخزن روغن اضافه کنید. با اضافه شدن کیلومتر مجموع مسافت طی شده، سطح روغن پایین می‌رود. این وضعیت طبیعی بوده و ناشی از فرسایش لنت های ترمز است.

اگر سطح روغن ترمز بیش از اندازه پایین است، توصیه می‌شود با مراجعه به عاملیت کیا سیستم ترمز را مورد بازدید و کنترل قرار دهید. فقط از روغن ترمز مشخص شده استفاده کنید. مبحث "روانکار (روغن، گیریس) های توصیه شده و ظرفیت‌ها" در فصل ۸ را مطالعه کنید.

هرگز روغن های مختلف را با هم مخلوط نکنید.

**⚠️ خطر - کم شدن روغن ترمز / کلاچ**

اگر نیاز به اضافه کردن روغن به سیستم ترمز / کلاچ زیاد اتفاق می‌افتد، توصیه می‌شود خودرو توسط عاملیت مجاز کیا مورد بازرسی قرار گیرد.

**⚠️ خطر - روغن ترمز / کلاچ**

در هنگام تعویض و اضافه کردن روغن ترمز / کلاچ این کار را با احتیاط انجام دهید. اجازه ندهید روغن با چشم‌ها تماس پیدا کند. اگر روغن ترمز / کلاچ با چشم‌ها تماس پیدا کرد، فوراً چشم‌ها را با مقدار متناهی از آب تازه شیر آب شستشو دهید. با مراجعه به پزشک، هرچه زودتر چشم‌های خود را مورد معاینه قرار دهید.

**⚠️ هشدار**

اجازه ندهید روغن ترمز / کلاچ با رنگ بدنه خودرو تماس پیدا کند، زیرا به رنگ صدمه می‌زند. روغن ترمز / کلاچ که برای مدتی طولانی در معرض هوای بیرون قرار گرفته است، هرگز نباید مورد استفاده قرار گیرد، چون کیفیت آن دیگر قابل تایید نیست و باید آن را دور بریزید. روغن غیرصحیح را به اشتباه در مخزن روغن نریزید. بطور مثال اضافه کردن چند قطره از روغن های دارای پایه معدنی نظیر روغن موتور به سیستم ترمز / کلاچ می‌تواند قطعات سیستم ترمز / کلاچ را معیوب سازد.



## مایع شیشه شوی

بازدید و کنترل ارتفاع سطح مایع شیشه شوی

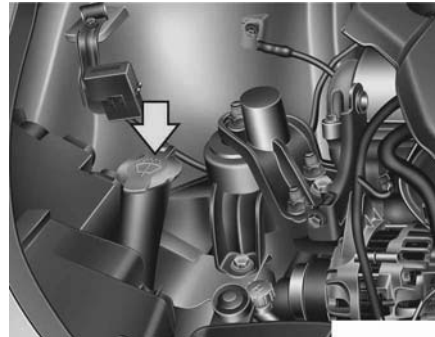

منبع مایع شیشه شوی شفاف است، به نحوی که با بازدید سریع چشمی می‌توانید ارتفاع سطح مایع را تشخیص دهید.

ارتفاع سطح مایع شیشه شوی را بازدید و کنترل کرده و در صورت نیاز به آن مایع اضافه کنید. اگر مایع شیشه شوی در دسترس نبود، از آب ساده می‌توانید استفاده کنید، هر چند برای جلوگیری از یخ زدن در آب و هوای سرد، از مایع شیشه شوی دارای خواص ضد یخ باید استفاده کنید.

## ترمز پارک

بازرسی و کنترل ترمز پارک

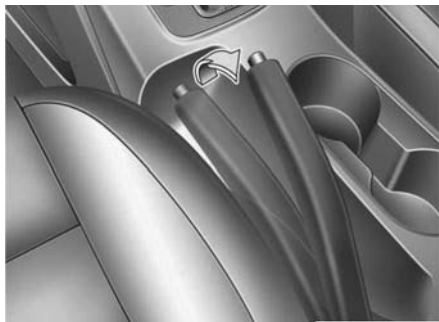

### ⚠️ اخطار - مایع خنک کننده موتور

- از مایع خنک کننده موتور (رادیاتور) یا مایع ضد یخ موتور در شیشه شوی استفاده نکنید.
- مایع خنک کننده موتور در صورت پاشیده شدن به شیشه جلو، می‌تواند دید را به شدت کور کرده و ممکن است باعث از دست دادن کنترل خودرو و یا آسیب زدن به رنگ و تزئینات بدنه خودرو شود.
- مواد موجود در مایع شیشه شوی حاوی مقداری الکل بوده و در شرایط بخصوصی این مایع قابل اشتعال است. اجازه ندهید جرقه یا شعله با مایع شیشه شوی یا منبع مایع شیشه شوی تماس پیدا کند. ممکن است موجب آسیب دیدن خودرو یا صدمه دیدن سرنشینان گردد.
- مایع شیشه شوی سمی بوده و برای انسان و حیوان خطرناک است. آن را ننوشیده و از تماس با آن خودداری کنید. اینکار صدمات جسمی جدی یا مرگ را می‌تواند به دنبال داشته باشد.

با شمارش تعداد تقه‌های شنیده شده در هنگام فشار دادن پدال ترمز پارک (یا کشیدن اهرم ترمز پارک)، عملکرد صحیح این ترمز را کنترل کنید. همچنین ترمز پارک باید به تنهایی خودرو را در شیب‌های نسبتاً تند به نحو مطمئن بی‌حرکت باقی نگه دارد.

اگر تعداد تقه‌ها از مقدار مشخص شده بیشتر یا کمتر شده باشد، توصیه می‌شود با مراجعه به عاملیت مجاز کیا، ترمز پارک را تنظیم کنید.

تعداد تقه‌ها : ۶ الی ۸ تقه با نیروی ۲۰ kg

## فیلتر تمیزکننده هوا

تعویض فیلتر هوا



۲. داخل فیلتر هوا را تمیز کنید.

۳. فیلتر هوا را تعویض کنید.

۴. درپوش فیلتر را با استفاده از گیره‌های اتصال ببندید.

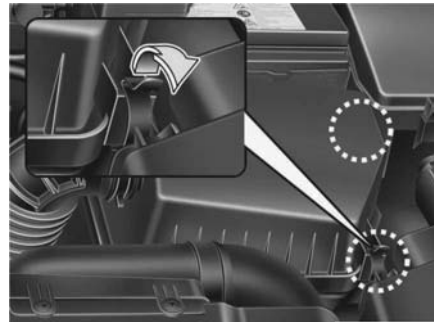

۱. گیره‌های اتصال درپوش محفظه فیلتر هوا را شل کرده، درپوش را باز کنید.

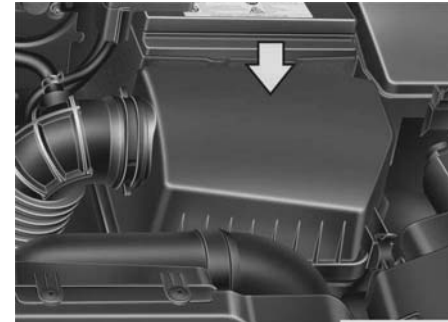

در صورت لزوم ، باید فیلتر را تعویض نمایید، از شستن فیلتر خودداری کنید.

می‌توانید حین بازرسی المنت فیلتر هوا، فیلتر را تمیز نمایید.

با استفاده از هوای فشرده، فیلتر را تمیز نمایید.

۱

۲

۳

۴

۵

۶

۷

۸

I

### ⚠ هشدار

- بدون فیلتر هوا با خودرو رانندگی نکنید، این امر باعث فرسودگی بیش از اندازه موتور می‌شود.
- در هنگام پیاده کردن فیلتر هوا مواظب باشید گرد و غبار یا خاک به مانیفولد هوا وارد نشود، در غیر این صورت موتور صدمه خواهد دید.
- توصیه می‌شود از قطعات اصلی کیا استفاده کنید.

فیلتر هوا را براساس برنامه تعمیر و نگهداری دوره‌ای تعویض کنید.  
اگر از خودرو در مناطق شدیداً پر گرد و خاک یا شن‌زار استفاده می‌شود، فیلتر را در دفعات بیشتری نسبت به فواصل تعمیر و نگهداری عادی توصیه شده تعویض کنید. (به "تعمیر و نگهداری برای استفاده از خودرو در شرایط سخت رانندگی" در این فصل مراجعه کنید).

۱

۲

۳

۴

۵

۶

۷

۸

۹

**فیلتر هوای سیستم کنترل کیفیت هوا (در صورت مجهز بودن)**

**بازدید و کنترل فیلتر**

فیلتر هوای سیستم کنترل کیفیت هوا را باید بر اساس برنامه تعمیر و نگهداری دوره‌ای تعویض نمود. اگر خودرو برای مدت طولانی در شهرهای دارای آلودگی شدید هوا یا در جاده‌های ناهموار و پر گرد و خاک بکار گرفته شود، فیلتر باید در دفعات بیشتر بازدید و زودتر تعویض شود. هنگامی که فیلتر سیستم کنترل کیفیت هوا را تعویض می‌کنید، تعویض را با استفاده از روش زیر انجام داده و با رعایت احتیاط از صدمه دیدن اجزاء دیگر خودرو جلوگیری کنید.

- ۱
- ۲
- ۳
- ۴
- ۵
- ۶
- ۷
- ۸
- I

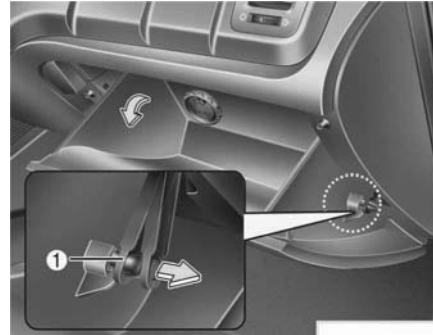

**تعویض فیلتر**

۱. در حالیکه جعبه داشبورد باز است، میله نگهدارنده (1) را پیاده کنید.

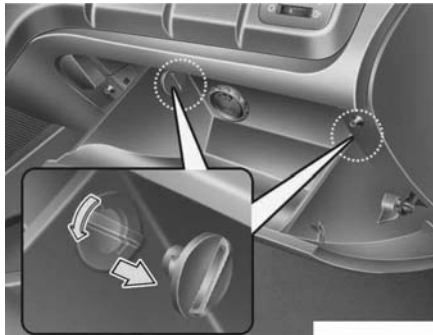

۲. در حالیکه جعبه داشبورد باز است، متوقف کننده‌های دو طرف را پیاده کنید.

۱

۲

۳

۴

۵

۶

۷

۸

۹

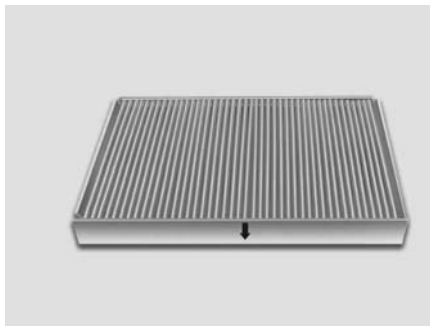

۴ . فیلتر سیستم کنترل کیفیت هوا را تعویض کنید.

۵ . برعکس روش پیاده کردن، عمل سوار کردن را انجام دهید.

### \* یادآوری

در هنگام تعویض فیلتر هوای سیستم کنترل کیفیت هوا، فیلتر را به همان شکل قبلی سوار کنید.

در غیر این صورت فیلتر ممکن است موجب ایجاد سر و صدا شده و کارایی فیلتر کم شود.

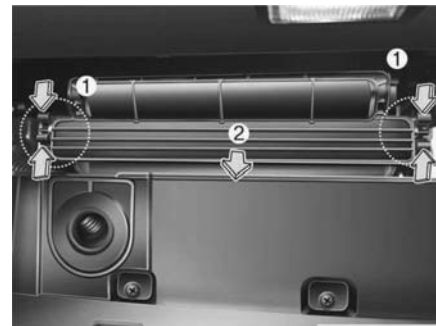

۳ . با بیرون کشیدن دو طرف درپوش، جعبه سیستم کنترل کیفیت هوا را پیاده کنید.

## تیغه‌های برف پاک کن

بازرسی و کنترل تیغه برف پاک کن

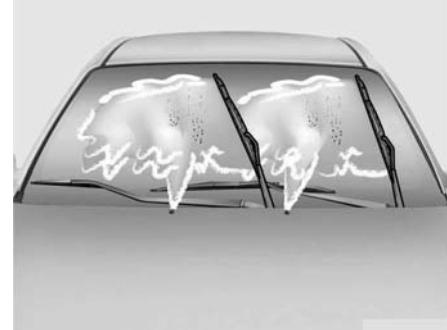

### \* یادآوری

واکس‌های گرم تجاری که در کارواش‌های اتوماتیک به خودرو زده می‌شود، باعث سخت تمیز شدن شیشه خودرو می‌شوند.

تجمع و رسوب اجسام و مواد زیر بر روی شیشه یا تیغه‌های برف پاک کن و آلوده شدن آن‌ها می‌تواند کارایی برف پاک کن‌ها را کم کند. منبع عام این رسوبات، حشرات، صمغ درختان و واکس‌های گرم مورد استفاده در بعضی از کارواش‌های اتوماتیک تجاری است. اگر تیغه‌ها به طور مناسب شیشه را پاک نمی‌کنند، هم شیشه و هم تیغه‌ها را با مایع تمیز کننده خوب یا پاک کننده ملایم (خفیف) تمیز کرده و با آب تمیز کاملاً آب کشی کنید.

### هشدار

برای جلوگیری از صدمه دیدن تیغه‌های برف پاک کن‌ها، از به کار گرفتن بنزین، نفت، تینر رنگ یا دیگر حلال‌ها بر روی یا در نزدیکی تیغه‌ها خودداری کنید.

### تعویض تیغه برف پاک کن

هنگامی که برف پاک کن‌ها دیگر در حد کافی شیشه را پاک نمی‌کنند، تیغه‌ها ممکن است فرسوده یا ترک داشته و نیاز به تعویض داشته باشند.

### هشدار

برای جلوگیری از صدمه دیدن بازوها یا دیگر اجزاء برف پاک کن‌ها، اقدام به حرکت دادن برف پاک کن‌ها به صورت دستی نکنید.

### هشدار

استفاده از تیغه‌های برف پاک کن متفرقه و توصیه نشده می‌تواند باعث درست کار نکردن و صدمه دیدن برف پاک کن شود.

۱

۲

۳

۴

۵

۶

۷

۸

۹

۱

۲

۳

۴

۵

۶

۷

۸

۹



**تیپ B**

۱. بازوی برف پاک‌کن را بلند کنید و مجموعه تیغه آن را بچرخانید تا گیره‌های قفل کننده پلاستیکی در معرض دید قرار گیرند.

**هشدار** ⚠️

برای جلوگیری از ترک برداشتن یا لب پر شدن شیشه، اجازه ندهید بازوی برف پاک‌کن به صورت ضربه‌ای با شیشه جلو برخورد کند.

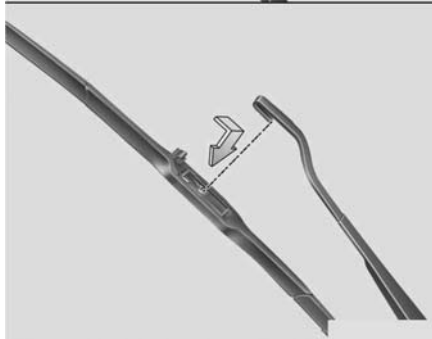
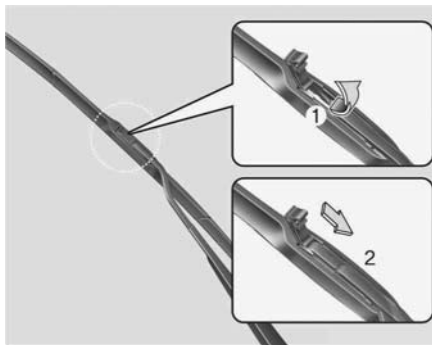

۲. گیره تیغه را فشار دهید. سپس مجموعه تیغه برف پاک‌کن را به سمت پایین کشیده و پیاده کنید.

۳. تیغه جدید را برعکس ترتیب پیاده کردن سوار کنید.

تیغه برف پاک‌کن شیشه جلو

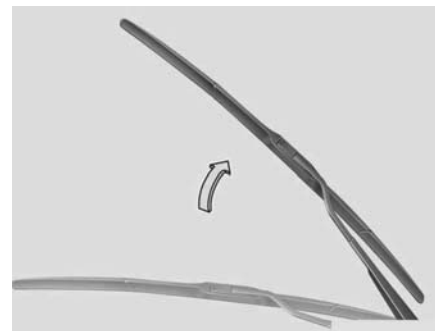

**تیپ A**

۱. بازوی برف پاک‌کن را بلند کنید.

**هشدار** ⚠️

برای جلوگیری از ترک برداشتن یا لب پر شدن شیشه، اجازه ندهید بازوی برف پاک‌کن به صورت ضربه‌ای با شیشه جلو برخورد کند.

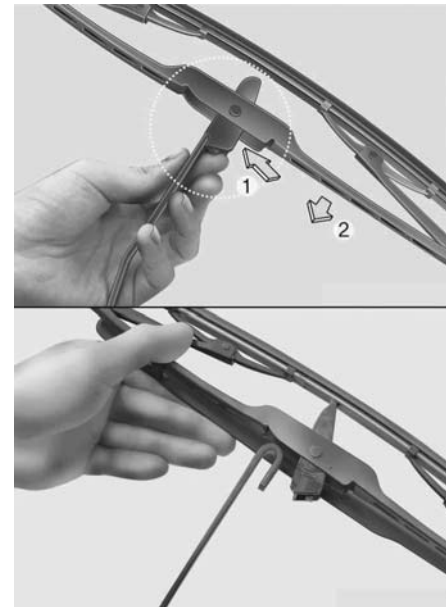

۱

۲

۳

۴

۵

۶

۷

۸

۹

۲. گیره را فشار داده و مجموعه تیغه برف پاک‌کن را به سمت پایین بکشید.
۳. بازوی برف پاک‌کن را بلند کنید.
۴. مجموعه تیغه برف پاک‌کن را برعکس ترتیب پیاده کردن سوار کنید.
۵. بازوی برف پاک‌کن را مجدداً روی شیشه جلو قرار دهید.



## باتری

برای دریافت بهترین سرویس از باتری

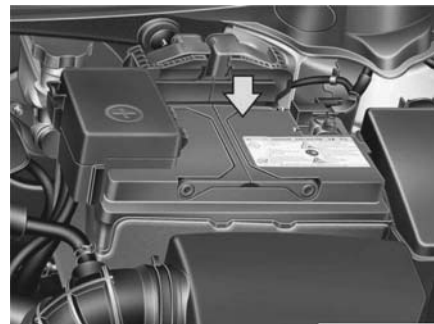

### \* یادآوری

در صورتیکه خودرو شما مجهز به باتری با علامت LOWER و UPPER باشد، میتوانید سطح الکترولیت باتری را بررسی کنید. سطح الکترولیت باید بین LOWER و UPPER باشد.

اگر سطح الکترولیت پایین باشد باید به قدر کافی آب مقطر (دیونیزه یا فاقد یون) اضافه کنید. توصیه می‌شود برای انجام این کار با عاملیت مجاز کیا تماس بگیرید.

- حالت نصب محکم و ایمن باتری در محل را حفظ کنید.
- سطح روی باتری را تمیز و خشک نگه دارید.
- سر کابل‌های باتری و اتصالات آن را تمیز، محکم و آغشته به گریس پایه نفتی یا گریس مخصوص سر کابل باتری، باقی نگه دارید.
- هر گونه نشتی یا سر ریز آب باتری را با محلول جوش شیرین و آب فوراً بشوئید.
- اگر از خودرو برای مدتی طولانی نمی‌خواهید استفاده کنید، کابل‌های باتری را از باتری جدا کنید.

### ⚠️ اخطار - خطرات باتری

همیشه در هنگام کار با باتری دستورات عملیاتی زیر را با دقت مطالعه کنید.



سیگار روشن و هرگونه شعله یا جرقه را از باتری دور نگهدارید.



هیدروژن که گازی بشدت قابل احتراق است همیشه در خانه‌های باتری وجود دارد و در صورت احتراق ممکن است منفجر شود.



باتری‌ها را دور از دسترس کودکان نگهدارید، چرا که باتری‌ها حاوی اسیدسولفوریک بسیار خورنده هستند. اجازه ندهید اسید باتری با پوست، چشم، لباس یا رنگ خودرو تماس پیدا کند.



۱

۲

۳

۴

۵

۶

۷

۸

۹



اگر آب اسید (الکترولیت) با چشم تماس پیدا کرد، چشمها را با آب تمیز حداقل به مدت ۱۵ دقیقه شستشو داده، فوراً با پزشک تماس بگیرید.

اگر آب اسید (الکترولیت) با پوست تماس پیدا کرد، محل تماس را کاملاً با آب بشویید. اگر احساس درد یا سوزش کردید، فوراً با پزشک تماس بگیرید.

در هنگام شارژ یا کار در نزدیکی باتری، از عینک ایمنی استفاده کنید. همیشه در هنگام کار در مکان‌های سرپوشیده، تهویه محل را فعال کنید.



باتری که به روش نامناسب دور ریخته شود، می‌تواند برای محیط زیست و سلامتی انسان‌ها خطرناک باشد.

باتری را بر اساس قوانین محلی دور بریزید.

- در هنگام بلند کردن باتری‌های دارای قاب پلاستیکی، فشار زیاد به قاب باتری ممکن است باعث نشستی اسید از آن شده و منجر به صدمه دیدن فرد گردد. باتری را به وسیله ابزار مخصوص حمل آن یا در حالیکه گوشه‌های رو به رو را با دست گرفته‌اید، جابجا کنید.
- هرگز هنگام وصل بودن کابل باتری، اقدام به شارژ آن نکنید.
- سیستم جرقه الکتریکی شمع خودرو با ولتاژ بالا کار می‌کند. هرگز اجزا این سیستم را در حالیکه موتور روشن است یا سوئیچ وضعیت روشن ON قرار دارد، لمس نکنید.
- عدم پیروی از هشدارهای بالا می‌تواند به صدمات جسمی شدید یا مرگ منجر شود.

### هشدار

در صورتی که تجهیزات الکترونیکی متفرقه باتری متصل شود، ممکن است شارژ باتری خالی شود. هرگز از تجهیزات الکترونیکی متفرقه غیراصولی استفاده نکنید.

### شارژ مجدد باتری

خودروی شما از یک باتری بدون نیاز به سرویس دارای پایه کلسیمی بهره می برد.

- اگر باتری در مدتی کوتاه خالی شود ( به طور مثال به دلیل روشن باقی ماندن چراغ های جلو یا چراغ های داخل در هنگام بلااستفاده بودن خودرو)، توسط دستگاه شارژ به طور آهسته باتری را در مدت ۱۰ ساعت شارژ کنید.
- اگر باتری به طور تدریجی به علت گرفتن بار زیاد الکتریکی در هنگام استفاده از خودرو خالی شود، آن را با آمپر ۲۰ تا ۳۰ به مدت ۲ ساعت شارژ کنید.

### ⚠️ **اخطار - شارژ دوباره باتری**

در هنگام شارژ باتری مراقبت های زیر را اعمال کنید:

- باتری باید از خودرو پیاده و در محل دارای تهویه خوب قرار داده شود.
- سیگار روشن، جرقه یا شعله را از باتری دور نگه دارید.

### برچسب ظرفیت باتری

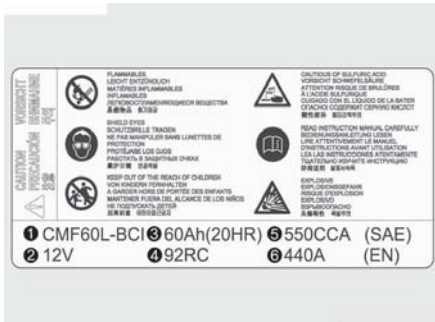

\* برچسب واقعی باتری ممکن است با تصویر متفاوت باشد .

- 1 . CMF60L - BCI : نام مدل باتری کیا
- 2 . 12V : ولتاژ اسمی
- 3 . 60Ah (20HC) : ظرفیت اسمی (در واحد آمپر در ساعت)
- 4 . 92RC : ظرفیت ذخیره اسمی (در واحد دقیقه)
- 5 . 550CCA : جریان تست سرد به آمپر توسط SAE
- 6 . 440A : جریان تست سرد به آمپر توسط EN

### ⚠️ هشدار

- در صورت عدم استفاده طولانی مدت از خودرو در مناطق سرد (دمای پایین)، باتری را جدا نموده و داخل ماشین نگهداری کنید.
- به منظور پیشگیری از صدمه دیدن جعبه باتری در دمای پایین، همیشه باتری را به طور کامل شارژ کنید.
- در صورتیکه تجهیزات الکترونیکی متفرقه به باتری متصل شود، ممکن است شارژ باتری خالی گردد. هرگز از تجهیزات الکترونیکی متفرقه و غیر اصلی استفاده نکنید.
- از محکم بستن شدن درپوش باتری اطمینان حاصل نمایید. در غیر اینصورت به دلیل قرار گرفتن اجزاء الکتریکی باتری در معرض رطوبت منجر به نقص در عملکرد باتری می شود.

- در هنگام شارژ، مراقب باتری بوده و در صورتیکه خانه‌های باتری شروع به تخلیه گاز شدید (جوشیدن) نمودند، یا در صورت بالا رفتن دمای هر یک از خانه‌ها به بیش از ۴۹°C شارژ را متوقف یا شدت آن را کاهش دهید.
- در هنگام بازرسی و کنترل باتری در حال شارژ از عینک‌های محافظ چشم استفاده نمایید.
- دستگاه شارژ باتری را به ترتیب زیر از باتری جدا کنید:
  ۱. کلید اصلی دستگاه شارژ باتری را خاموش کنید.
  ۲. گیره کابل منفی را از قطب منفی باتری جدا کنید.
  ۳. گیره کابل مثبت را از قطب مثبت باتری جدا کنید.

### ⚠️ **اخطار**

- قبل از انجام امور تعمیر و نگهداری یا شارژ مجدد باتری، تمام تجهیزات برقی را خاموش، سپس موتور را خاموش کنید.
- در هنگام جدا کردن باتری اولین کار جدا کردن کابل منفی باتری و در هنگام سوار کردن باتری آخرین کار سوار کردن کابل منفی می‌باشد.
- توصیه می‌شود سیستم را برای تعمیر به عاملیت مجاز کیا بسپارید.

### ⚠️ **هشدار**

- باتری را به دور از آب یا هر گونه مایعات نگهداری کنید.
- توصیه می‌شود برای تعویض از قطعات اصلی کیا استفاده نمایید.

### موارد نیازمند تنظیم دوباره

- تجهیزاتی که پس از تخلیه کامل باتری یا قطع برق باتری از خودرو، باید تنظیم شوند:
- بالا و پایین دادن اتوماتیک شیشه برقی (به فصل ۴ رجوع کنید)
- سقف برقی (به فصل ۴ رجوع کنید)
- کامپیوتر آنالیز سفر (به فصل ۴ رجوع کنید)
- سیستم کنترل کیفیت هوا (به فصل ۴ رجوع کنید)
- ساعت (به فصل ۴ رجوع کنید)
- سیستم صوتی (به فصل ۴ رجوع کنید)

### هشدار

- فشار کم باد لاستیک به فرسایش بیش از اندازه لاستیک، کنترل و فرمان‌پذیری ضعیف و مصرف بالای سوخت منجر می‌شود. همچنین احتمال تغییر شکل (دفورمه شدن) رینگ نیز وجود دارد. فشار باد لاستیک‌ها را در سطوح مناسب نگاه دارید. اگر لاستیک غالباً نیاز به افزایش باد پیدا می‌کند، توصیه می‌شود با مراجعه به عاملیت مجاز کیا لاستیک را مورد بازرسی و کنترل قرار دهید.
- فشار بیش از اندازه باد لاستیک باعث سواری خشن، فرسایش بسیار زیاد آج وسط لاستیک و امکان بیش‌تر آسیب دیدن ناشی از خطرات جاده می‌شود.

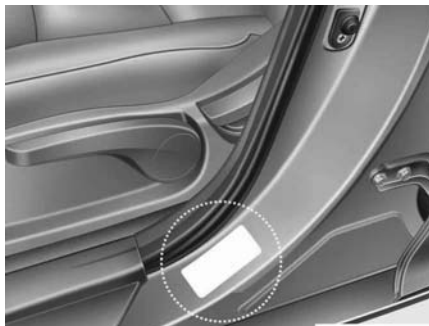

همه مشخصات (اندازه‌ها و فشارها) از روی برچسب نصب شده بر روی خودرو (ستون وسط در

**⚠️ اختار - کاهش فشار باد لاستیک**  
 کاهش شدید فشار باد (۷۰kPa یا بیشتر) می‌تواند به افزایش شدید دمای لاستیک و در نتیجه ترکیدن، جدا شدن آج و بروز عیوب دیگر منجر شود. این امر می‌تواند باعث از دست دادن کنترل خودرو شده و در نتیجه منجر به آسیب‌های جسمی جدی یا مرگ شود. این خطر در روزهای گرم و در هنگام رانندگی طولانی مدت با سرعت بالا، بسیار بیشتر است.

سمت راننده) قابل خواندن می‌باشد.

### لاستیک‌ها و پرغها

#### مراقبت از لاستیک‌ها

برای تعمیر و نگهداری مناسب، ایمنی و بهره‌وری از حداکثر مصرف اقتصادی سوخت، همیشه باید فشار باد توصیه شده لاستیک را حفظ کرده و در محدوده فشار وزن و توزیع وزن توصیه شده برای خودرو، باقی بمانید.

#### فشار باد توصیه شده برای لاستیک تحت

##### شرایط سرد

فشار باد همه لاستیک‌ها (شامل لاستیک زاپاس) باید در هنگام سرد بودن لاستیک‌ها بازدید و کنترل شود. "لاستیک‌های سرد" به زمانی اطلاق می‌شود که با خودرو حداقل سه ساعت رانندگی نشده یا کمتر از ۱/۶ کیلومتر رانندگی شده باشد.

برای بهترین سواری، کنترل و فرمان‌پذیری بالا و حداقل فرسایش لاستیک، فشارهای توصیه شده باد باید حفظ شود.

برای فشار باد توصیه شده مبحث "لاستیک‌ها و رینگ‌ها" در فصل ۸ را مطالعه کنید.

### هشدار

- به طور معمول فشار باد لاستیک‌های گرم از فشارهای توصیه شده لاستیک سرد بین ۲۸ تا ۴۱ کیلوپاسکال (۴ تا ۶ psi) بیشتر می‌شود. برای تنظیم فشار، باد لاستیک‌های گرم را کم نکنید، زیرا لاستیک‌ها دچار کمبود فشار باد خواهند شد.
- از بستن مجدد درپوش‌های شیر باد (والو) لاستیک‌ها اطمینان حاصل کنید. بدون وجود درپوش شیر باد، گرد و غبار یا رطوبت می‌تواند وارد شیر (والو) شده باعث نشت باد شود. اگر درپوش شیر باد گم شد، هر چه زودتر درپوش نو دیگری به جای آن سوار کنید.

### ⚠️ **اخطار - باد لاستیک**

فشار باد بیش از حد یا کمتر از اندازه می‌تواند عمر لاستیک را کاهش داده، تأثیری معکوس بر کنترل و فرمان پذیری خودرو باقی گذاشته، به معیوب شدن ناگهانی لاستیک منجر شود. این امر می‌تواند به از دست دادن کنترل خودرو و آسیب‌های جسمی بالقوه منجر شود.

### ⚠️ **هشدار - فشار باد لاستیک**

- همیشه موارد زیر را رعایت کنید:
- فشار باد لاستیک‌ها را در زمان سرد بودن بازدید و کنترل کنید. (پس از حدود ۳ ساعت پارک بودن خودرو یا رانندگی کمتر از ۱/۶ کیلومتر پس از شروع به حرکت از حالت پارک طولانی مدت).
- با هر بار بازدید و کنترل فشار باد لاستیک‌ها، فشار باد لاستیک زاپاس را نیز بازدید و کنترل کنید.
- هرگز وزن بیش از اندازه را به خودرو تحمیل نکنید. اگر خودرو به باربند مجهز است، از قرار نداشتن وزن بیش از اندازه بر روی آن اطمینان حاصل کنید.
- لاستیک‌های فرسوده و کهنه می‌توانند باعث تصادف شوند. اگر آج لاستیک‌ها شدیداً ساییده شده یا آسیب دیده است، لاستیک‌ها را تعویض کنید.

### بازدید و کنترل فشار باد لاستیک

لاستیک‌ها را ماهی یکبار یا بیشتر بازدید و کنترل کنید. همچنین، فشار باد لاستیک زاپاس را بازدید و کنترل کنید.

#### نحوه بازدید و کنترل

فشار باد لاستیک‌ها را با استفاده از یک فشارسنج (گیج) با کیفیت، بازدید و کنترل کنید. صرفاً با نگاه کردن به لاستیک‌ها به آسانی نمی‌توان از مناسب بودن فشار باد آن‌ها مطمئن شد. فشار باد لاستیک‌های رادیال حتی در زمان کم باد بودن ممکن است مناسب بنظر آید. فشار باد لاستیک‌ها را در زمان سرد بودن لاستیک بازدید و کنترل کنید. "سرد" به زمانی اطلاق می‌شود که با خودرو حداقل سه ساعت رانندگی نشده یا کمتر از ۱/۶ کیلومتر رانندگی شده باشد.

### جا به جا کردن لاستیک‌ها

برای سایش یکنواخت آج لاستیک‌ها، توصیه می‌شود هر ۱۲۰۰۰ کیلومتر یک بار (یا زودتر در صورتی که سایش غیر یکنواخت آج پدیدار شده باشد) اقدام به جابجایی چرخ‌ها نمایید.

در هنگام جابجایی، لاستیک‌ها را از نظر بالانس صحیح بازرسی و کنترل نمایید.

در حین جابجایی، سایش غیر یکنواخت و آسیب دیده‌گی لاستیک‌ها را بازرسی و کنترل کنید.

سایش غیر عادی معمولاً در اثر فشار غیر صحیح باد لاستیک‌ها، تنظیم فرمان نامناسب، بالانس نبودن

چرخ‌ها، ترمزهای شدید یا پیچیدن شدید در پیچ‌ها به وجود می‌آید. لاستیک را از نظر وجود اثرات ضربه

یا بر آمدگی در آج یا دیواره جانبی بازدید و کنترل کنید. در صورت مشاهده هر یک از این موارد

لاستیک را تعویض کنید. همچنین اگر پارچه یا نخ لاستیک قابل مشاهده است لاستیک را تعویض

کنید. پس از جابجایی از تنظیم فشار باد لاستیک‌های جلو و عقب به مقدار مشخص شده و

بازرسی و کنترل سفتی مهره‌های چرخ‌ها اطمینان حاصل کنید.

جهت اطلاعات بیشتر به مبحث "لاستیک‌ها و رینگ‌ها" در فصل ۸ را مطالعه کنید.

### ⚠️ اخطار

- به طور مرتب لاستیک‌ها را از نظر فشار مناسب باد و نداشتن آسیب دیدگی بازدید و کنترل کنید. همیشه از فشارسنج (گیج باد) استفاده کنید.
- لاستیک‌های پرباد یا کم باد، به طور غیریکنواخت ساییده شده باعث کنترل و فرمان‌پذیری ضعیف، از دست دادن کنترل خودرو و خرابی ناگهانی لاستیک و در نتیجه تصادف، آسیب‌های جسمی و حتی مرگ می‌شوند. فشار باد توصیه شده لاستیک سرد خودرو را در این کتابچه و در روی برجسب لاستیک واقع بر روی ستون وسط سمت راننده می‌توانید بیابید.
- لاستیک‌های فرسوده می‌توانند باعث تصادف شوند. لاستیک‌های فرسوده یا دارای سائیدگی غیر یکنواخت یا صدمه دیده را تعویض کنید.
- بازدید و کنترل فشار باد لاستیک زاپاس را فراموش نکنید. انجام بازدید و کنترل فشار باد لاستیک زاپاس با هر بار بازدید و کنترل فشار باد لاستیک‌ها توسط کیا توصیه می‌شود.

درپوش شیر (والو) باد لاستیک را باز کنید. برای اندازه‌گیری فشار، دهانه فشارسنج را محکم به شیر فشار دهید. اگر فشار باد لاستیک سرد با فشار توصیه شده مندرج بر روی برجسب اطلاعات لاستیک و وزن بار، تطبیق داشت، نیاز به تنظیم بیشتری نیست. اگر فشار پایین بود، تا رسیدن به مقدار توصیه شده باد اضافه کنید.

اگر فشار باد بیشتر شد، با فشار دادن بین وسط شیر باد لاستیک، فشار باد را کم کنید. دوباره با استفاده از فشارسنج، فشار باد را بازدید و کنترل کنید. از بستن مجدد درپوش شیر باد لاستیک اطمینان حاصل کنید. درپوش با جلوگیری از ورود گرد و خاک و رطوبت، از نشت باد از شیر جلوگیری می‌کند.

با لاستیک زاپاس سایز معمولی (در صورت مجهز بودن)

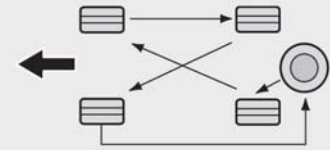

بدون لاستیک زاپاس

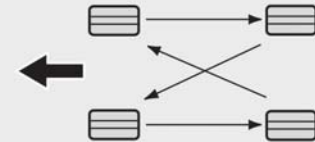

لاستیک‌های جهت‌دار (در صورت مجهز بودن)

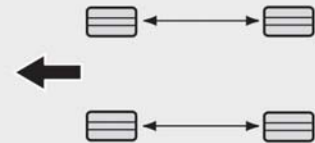

در هنگام جابجایی لاستیک‌ها، لنت‌های ترمز دیسکی باید از نظر فرسودگی مورد بازرسی و کنترل قرار گیرند.

### \* یادآوری

لاستیک‌های رادیال دارای آج نامتقارن را فقط از جلو به عقب جابجا کنید و نه از راست به چپ.

### ⚠️ اخطار

- از لاستیک زاپاس سایز کوچک (در صورت مجهز بودن) برای جابجایی لاستیک‌ها استفاده نکنید.
- تحت هیچ شرایطی از لاستیک‌های معمولی و رادیال توأمأ در خودرو استفاده نکنید. این امر ممکن است باعث فرمان‌پذیری غیر عادی خودرو و در نتیجه مرگ، آسیب‌های جسمی شدید یا لطمات مادی شود.

### تنظیم فرمان و بالانس چرخ

چرخ‌های خودرو شما برای کسب بیشترین عمر لاستیک و بهترین عملکرد عمومی با دقت در کارخانه میزان فرمان و بالانس چرخ شده‌اند. در بسیاری از موارد نیازی به میزان فرمان مجدد ندارید، هر چند اگر متوجه سایش غیر عادی لاستیک خودرو شدید یا اینکه خودرو شروع به کشیده شدن به یک طرف یا طرف دیگر نمود ممکن است نیاز به تنظیم فرمان مجدد داشته باشید. اگر در هنگام رانندگی در جاده‌های صاف متوجه لرزش خودرو شدید ممکن است چرخ‌های شما نیاز به بالانس مجدد داشته باشد.

### ⚠️ هشدار

استفاده از وزنه‌های نامناسب بالانس چرخ می‌تواند به رینگ‌های آلومینیومی خودرو صدمه بزند. فقط از وزنه‌های بالانس چرخ تأیید شده استفاده کنید.



## تعویض لاستیک



اگر لاستیک به طور یکنواخت سائیده شده باشد، سایش نمای آج لاستیک به صورت باند یک پارچه در عرض آج ظاهر می‌شود. این امر باقی ماندن کمتر از ۱/۶ میلی‌متر از آج بر روی لاستیک را نشان می‌دهد. در صورت رخ دادن این وضعیت لاستیک را تعویض کنید.

برای تعویض لاستیک تا زمان ظاهر شدن باند در عرض همه آج صبر نکنید.

### ⚠️ اخطار - تعویض لاستیک‌ها

برای کاهش احتمال صدمات جسمی شدید و یا مرگ آور بر اثر تصادفات ناشی از نقص لاستیک و یا از دست دادن کنترل خودرو به هشدارهای زیر توجه نمایید:

- لاستیک‌های فرسوده و لاستیک‌هایی که سایش نامتقارن نشان می‌دهند و یا صدمه دیده‌اند، را تعویض نمایید. لاستیک‌های فرسوده باعث کاهش تاثیر گذاری ترمز، کنترل پذیری فرمان و کشش خودرو می‌گردد.
- با لاستیک‌های پر باد رانندگی نکنید. این عمل منجر به سایش غیر یکنواخت و صدمه دیدن لاستیک‌ها می‌گردد.
- تحت هیچ شرایطی از لاستیک‌های معمولی و رادیال با هم در خودرو استفاده نکنید. هنگام تعویض یکی از لاستیک‌ها با لاستیک رادیال باید تمام لاستیک‌ها ( شامل لاستیک زاپاس) را تعویض نمایید.

- استفاده از لاستیک و چرخهای به غیر از اندازه توصیه شده کارخانه سازنده باعث فرمانپذیری ضعیف و ایجاد مشکل در کنترل خودرو و در نتیجه تصادفات شدید می‌گردد.
- چرخهایی که دارای خصوصیات استاندارد تعریف شده کیا نیستند، ممکن است به طور مناسب جا نخورده و در نتیجه فرمان پذیری غیر عادی و کنترل ضعیف خودرو گردند.
- سیستم ترمز ABS به وسیله مقایسه سرعت چرخها با یکدیگر عمل می‌کند. اندازه لاستیک‌ها بر روی سرعت چرخ تاثیر می‌گذارد. هنگام تعویض لاستیک‌ها، هر ۴ لاستیک باید از سایز مشابه لاستیک‌های اصلی خودرو باشند استفاده از لاستیک‌های با سایز متفاوت ممکن است منجر به عملکرد نامناسب سیستم ABS (سیستم ترمز ضد قفل) و سیستم ESP (برنامه پایداری الکترونیک) گردد.

۱

۲

۳

۴

۵

۶

۷

۸

۹

## تعویض لاستیک زاپاس سایز کوچک

(در صورت مجهز بودن)

لاستیک زاپاس سایز کوچک نسبت به لاستیک‌های معمولی عمر مفید کوتاهتری دارد. پس از نمایان شدن نخ و سایش نمای آج لاستیک آن را تعویض نمایید.

لاستیک زاپاس را باید با سایز و مارک مشابه لاستیک اصلی همراه خودرو تعویض نموده و بر روی چرخ لاستیک زاپاس سایز کوچک سوار کنید. طراحی لاستیک زاپاس سایز کوچک به نحوی نیست که بر روی چرخهای معمولی سوار گردد. همچنین نباید لاستیک‌های معمولی را بر روی چرخهای سایز کوچک سوار کرد.

## تعویض رینگ

هنگام تعویض رینگ‌های فلزی چرخها به هر دلیل، از مشابه بودن رینگ‌ها با رینگ‌های اصلی خودرو در قطر، پهنای رینگ و تنظیم خارج از مرکز اطمینان حاصل نمایید.

**⚠️** **اخطار**

رینگ دارای سایز غیر صحیح ممکن است تاثیر نامطلوب بر عمر چرخ و بلبرینگ، توانایی‌های ترمز و توقف، خصوصیات فرمان پذیری و کنترل، فاصله از سطح زمین، فاصله بدنه تا لاستیک، فاصله زنجیر چرخ از بدنه، تنظیم سرعت سنج، تنظیم ارتفاع شعاع نور چراغ‌های جلو و ارتفاع سپر داشته باشد.

## کشش (اصطکاک و چسبندگی به جاده) لاستیک

رانندگی با لاستیک‌های فرسوده، لاستیک‌هایی که باد نامناسب دارند و یا رانندگی در سطوح لغزنده جاده‌ها می‌تواند باعث کاهش اصطکاک و چسبندگی لاستیک به جاده و کنترل پذیری خودرو شود. هنگامیکه لاستیک تا حد پدیدار شدن سایش نمای آج لاستیک ساییده شود، لاستیک را باید تعویض کنید. برای کاهش احتمال از دست دادن کنترل خودرو، در هنگام رانندگی در جاده‌های پوشیده از برف، یخ و هوای بارانی سرعت خودرو را کم کنید.

## تعمیر و نگهداری لاستیک

علاوه بر فشار باد مناسب، میزان فرمان صحیح به کاهش فرسایش لاستیک کمک می‌کند. اگر با سایش غیریکنواخت لاستیک مواجه شدید، با مراجعه به عاملیت مجاز، میزان فرمان را بازرسی و کنترل کنید.

در هنگام نصب لاستیک‌های جدید، حتماً آن‌ها را بالانس کنید. این امر آسایش سواری و عمر لاستیک را افزایش می‌دهد. به علاوه پس از خارج کردن لاستیک از رینگ و سوارکردن مجدد آن، لاستیک همیشه باید بالانس شود.

۱

۲

۳

۴

۵

۶

۷

۸

۹

P205/55R1694H

P - نوع کاربری خودرو (لاستیکهایی که دارای علامت P میباشند برای استفاده در خودروهای سواری و یا باری سبک طراحی شده‌اند. با این وجود، تمام لاستیکها این علامت را ندارند).

205 - پهنای لاستیک به میلیمتر.

55 - نسبت ابعادی. ارتفاع مقطعی لاستیک به صورت درصدی از پهنای آن.

R - کد طراحی و ساخت لاستیک (رادیال).

16 - قطر رینگ به اینچ.

94 - شاخص ظرفیت تحمل بار، کد عددی وابسته به حداکثر بار قابل تحمل توسط لاستیک است.

H - علامت نمایشی شاخص سرعت. برای کسب اطلاعات بیشتر به جدول شاخص سرعت در این بخش رجوع کنید.

2. سایز لاستیک / مشخصات:

بر روی دیواره لاستیک تمام توضیحات مرتبط با مشخصات سایز حک شده است. به اطلاعات برای انتخاب لاستیک حین تعویض نیاز دارید. در اینجا معانی اعداد و حروف توضیح داده شده است.

به طور مثال سایز لاستیک:

(این اعداد و شماره‌ها فقط به عنوان مثال ارائه شده‌اند؛ سایز لاستیک خودرو شما می‌تواند متفاوت باشد.)

مندرجات دیواره لاستیک

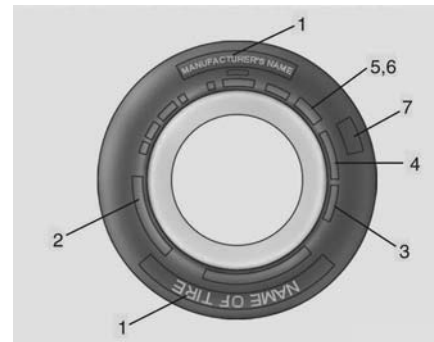

این اطلاعات به مشخص کردن و شرح خصوصیات پایه‌ای لاستیک پرداخته و شماره شناسایی لاستیک (TIN) که برای تایید استاندارد ایمنی بکار گرفته می‌شود را تشریح می‌کند. در صورت نیازی می‌توان از TIN برای تشخیص لاستیک استفاده کرد.

1. نام سازنده یا مارک

نام سازنده یا مارک نشان داده شده است.

## مشخصات سایز رینگ

اطلاعات مهمی نیز بر روی رینگ‌ها حک شده است تا در صورت نیاز به تعویض رینگ از آن استفاده کنید. مندرجات زیر معنی حروف و شماره‌های مشخصات سایز رینگ را توضیح می‌دهد.

بطور مثال مشخصات سایز رینگ :

6.5J X 16

6.5 - پهنای رینگ به اینچ

J - مشخصات طوقه رینگ

16 - قطر رینگ به اینچ

## شاخص‌های سرعت لاستیک

جدول زیر شاخص‌های سرعت‌های مختلف مورد استفاده برای خودروهای سواری موجود را در زمان حاضر نشان می‌دهد. علامت نمایشی شاخص سرعت بخشی از مشخصات سایز لاستیک حک شده بر روی دیواره جانبی لاستیک می‌باشد. این علامت نمایشی به حداکثر سرعت تعیین شده ایمن برای استفاده از لاستیک اشاره دارد.

علامت نمایشی شاخص سرعت	حداکثر سرعت
S	۱۸۰ کیلومتر / ساعت
T	۱۹۰ کیلومتر / ساعت
H	۲۱۰ کیلومتر / ساعت
V	۲۴۰ کیلومتر / ساعت
Z	بیش از ۲۴۰ کیلومتر / ساعت
W*	۲۷۰ کیلومتر / ساعت

W\* : شاخص سرعت W، زیر مجموعه شاخص سرعت Z می‌باشد.

## ۳. بازرسی و کنترل عمر لاستیک (TIN) : شماره شناسائی لاستیک)

استحکام و عملکرد هر لاستیک دارای بیش از ۶ سال عمر بر اساس تاریخ ساخت به طور طبیعی سیر نزولی را طی می‌کند. بنابراین تمام لاستیک‌ها (شامل لاستیک زاپاس) باید با لاستیک‌های نو تعویض شوند. تاریخ ساخت لاستیک را روی دیواره جانبی لاستیک (احتمالاً در سمت داخل چرخ) می‌توانید همراه با کد DOT بیابید.

کد DOT از تعدادی شماره و حرف انگلیسی تشکیل شده است. تاریخ ساخت لاستیک را از روی چهار حرف آخر کد DOT می‌توانید بخوانید.

DOT : xxxx xxxx 0000

سمت ابتدایی DOT نمایشگر کد محل کارخانه سازنده، سایز لاستیک و طرح آج بوده و چهار عدد انتهایی هفته و سال ساخت را نمایش می‌دهند. بطور مثال: DOT xxxx xxxx 1612، ساخته شدن لاستیک در شانزدهمین هفته سال ۲۰۱۲ را نمایش می‌دهد.

۱

۲

۳

۴

۵

۶

۷

۸

۹

#### ۶. حداکثر فشار وزن روی لاستیک

این عدد حداکثر وزن قابل حمل توسط لاستیک را به کیلوگرم یا پوند نشان می‌دهد. در هنگام تعویض لاستیک‌های خودرو همیشه از لاستیک دارای ظرفیت تحمل فشار وزن مشابه با لاستیک‌های نصب شده در کارخانه سازنده خودرو استفاده کنید.

#### ۷. درجه بندی همگون کیفیت لاستیک

این درجه‌ها بر روی دیواره‌های لاستیک خودرو بین آج و عریضترین بخش حک شده‌اند.

برای مثال:

درجه سایش ۲۰۰

کشش (چسبندگی لاستیک با جاده) AA

دما A

#### ۴. ترکیب چیدمان لایه‌ها (PLY) و جنس مواد

تعدادی لایه یا لایه‌های دارای بافت پارچه‌ای پوشیده شده با مواد لاستیکی در لاستیک وجود دارد. همچنین کارخانه سازنده باید مواد بکار گرفته شده در لاستیک را که شامل فولاد، نایلون، پولی استر و مواد دیگر می‌باشد مشخص کند. حرف "R" به معنی سازه دارای لایه رادیال است. حرف "D" به معنی سازه دارای لایه اریب و حرف "B" به معنی سازه دارای لایه کمربندی مورب است.

#### ۵. حداکثر فشار مجاز باد

این عدد حداکثر فشار مجاز باد کردن لاستیک را نشان می‌دهد. از حداکثر فشار مجاز باد تخطی نکنید. به برچسب اطلاعات فشار وزن روی لاستیک برای اطلاع از فشار باد توصیه شده لاستیک مراجعه کنید.

#### ⚠️ اخطار - عمر لاستیک

لاستیک‌ها با گذشت زمان مستهلک می‌شوند، حتی اگر مورد استفاده قرار نگیرند. توصیه می‌شود بدون در نظر گرفتن آج باقی مانده، لاستیک‌ها به طور عام پس از گذشت ۶ سال از تاریخ ساخت، تعویض شوند. گرمای ناشی از آب و هوای گرم همچنین فشار بار بالا و مکرر، می‌تواند پروسه مستهلک شدن لاستیک را تسریع کند. عدم توجه به این هشدارها می‌تواند به معیوب شدن ناگهانی لاستیک منجر شده؛ باعث از دست دادن کنترل، تصادف و مصدومیت جدی یا مرگ آور شود.

## سایش آج

درجه سایش، شاخصی مقایسه ای بر مبنای میزان سایش لاستیک در هنگام آزمایش در شرایط کنترل شده در مسیر آزمایش (مشخص شده توسط قوانین کشوری) می باشد. بطور مثال لاستیک دارای درجه سایش ۱۵۰، ۱/۵ بار بیشتر از لاستیک دارای درجه سایش ۱۰۰ در مسیر تعیین شده (توسط قوانین کشوری) ساییده می شود.

عملکرد نسبی لاستیک‌ها به شرایط واقعی استفاده از آنها بستگی دارد. هر چند عملکرد لاستیک‌ها ممکن است با میزان معمول (نورم) به دلیل تفاوت در عادات رانندگی، نحوه سرویس و تفاوت‌ها در خصوصیات جاده و آب و هوا فرق داشته باشد.

این درجه‌ها بر روی دیواره‌های لاستیک خودروهای سواری حک شده است. لاستیک‌های استاندارد در دسترس یا سفارشی روی خودروی شما از نظر درجه بندی ممکن است باهم فرق کنند.

**کشش (چسبندگی لاستیک به جاده) - AA، A، B و C**  
درجه‌های کشش از بالاترین تا پایین ترین AA، A، B و C هستند. این درجه‌ها توانایی لاستیک‌ها برای توقف در جاده خیس در شرایط کنترل شده در سطوح آزمایش (مشخص شده توسط قوانین کشوری) از جنس آسفالت یا بتون را نشان می‌دهند. لاستیک دارای علامت C ممکن است عملکرد کشش ضعیفی داشته باشد.

## دما - A، B و C

درجه‌های دما A (بیشترین)، B و C هستند. درجه‌ها، مقاومت لاستیک‌ها در مقابل حرارت تولید شده و توانایی پراکنده کردن حرارت آنها در هنگام آزمایش در شرایط کنترل شده در آزمایشگاه سرپوشیده آزمایش لاستیک (مشخص شده توسط قوانین کشوری) را نشان می‌دهند.

دمای پیوسته بالا می‌تواند باعث تباهی جنس لاستیک‌ها شده و عمر لاستیک‌ها را کاهش دهد. همچنین دمای بسیار زیاد می‌تواند به معیوب شدن ناگهانی لاستیک منجر شود، درجه‌های A و B سطوح بالاتر عملکردی در آزمایشگاه لاستیک‌ها را که بیشتر از حداقل الزامات قانونی است نشان می‌دهند.

**⚠️** **اخطار**

درجه کشش (چسبندگی یا اصطکاک) منظور شده برای لاستیک براساس آزمایش‌های کشش یا اصطکاک ترمز در حرکت رو به جلو بوده و شامل خصوصیات شتاب‌گیری، حرکت در پیچ، روی جاده خیس یا حداکثر کشش (چسبندگی یا اصطکاک) نمی‌شود.

**⚠️** **اخطار - دمای لاستیک‌ها**

درجه دما برای این لاستیک‌ها براساس لاستیکی که در حد مناسب باد شده و بیش از اندازه تحت فشار بار قرار نگرفته باشد، تعیین می‌شود. سرعت بیش از اندازه، باد کم یا باد بیش از اندازه چه به تنهایی و چه در مجموع می‌تواند باعث بالا رفتن دما و معیوب شدن احتمالی ناگهانی لاستیک شود. این امر می‌تواند باعث از دست دادن کنترل خودرو و آسیب‌های جسمی جدی یا مرگ شود.



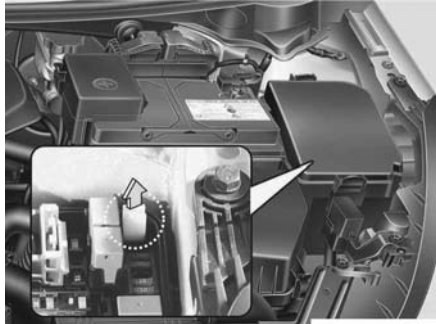

تعویض فیوز واقع در جعبه فیوز داخلی



۳. فیوز مشکوک را به طور مستقیم به بیرون بکشید. از ابزار بیرون کشنده فیوز تعبیه شده در جعبه فیوز اصلی داخل محفظه موتور استفاده کنید.
۴. فیوز بیرون کشیده شده را کنترل کنید، اگر سوخته است، آن را تعویض کنید.
- فیوز یک درون جعبه فیوز جلو داشبورد (و یا در جعبه فیوز داخل محفظه موتور) قرار دارد.
۵. فیوز نو با آمپر مشابه را جا بزنید و از محکم جا رفتن آن در گیره فیوز اطمینان حاصل کنید.
- اگر فیوز شل جا می‌رود، توصیه می‌شود با عاملیت مجاز کیا مشورت کنید.

هشدار !

- حین تعویض فیوز یا رله سوخته، فیوز و رله را محکم در جای خود جا بزنید. فیوز یا رله‌ای که درست جا نخورده ممکن است منجر به صدمه دیدن سیم‌کشی و سیم‌الکتریکی و در نتیجه آتش‌سوزی گردد.
- از پیاده کردن فیوزها، رله‌ها و ترمینال‌های بسته شده با پیچ یا مهره خودداری نمایید. فیوز، رله و ترمینال ممکن است به‌طور کامل بسته نشده، منجر به آتش‌سوزی گردند.
- در صورتی که فیوز، رله یا ترمینال با پیچ یا مهره محکم شده است، توصیه می‌شود برای تعویض آن به عاملیت مجاز کیا مراجعه نمایید.
- از وارد کردن هر جسم دیگری همانند پیچ‌گوشتی یا سیم بجز فیوز یا رله در ترمینال فیوز / رله خودداری نمایید. این عمل منجر به نقص سیستم یا آتش‌سوزی می‌گردد.

۱

۲

۳

۴

۵

۶

۷

۸

۹



### کلید فیوز

اگر فیوز یدکی ندارید، از فیوزی با آمپر مشابه که ممکن است برای بکارگیری خودرو به آن نیاز نداشته باشید مانند فیوز فنک، استفاده کنید. اگر چراغهای جلو یا دیگر اجزای الکتریکی با وجود آنکه فیوز آنها سالم است کار نمی‌کنند، جعبه فیوز داخل محفظه موتور را بازرسی و کنترل کنید اگر فیوزی سوخته است، باید تعویض شود.



همیشه کلید فیوز را در وضعیت روشن ON قرار دهید.

اگر کلید فیوزها را در وضعیت خاموش OFF قرار دهید، ممکن است برخی تجهیزات همانند رادیو و ساعت دیجیتال صفر شده و فرستنده کنترل از راه دور (یا کلید هوشمند) به درستی عمل نکند.

### هشدار

- همیشه حین رانندگی کلید فیوز را در وضعیت روشن ON قرار دهید.
- فیوز انتقال را به طور مکرر حرکت ندهید. در غیر اینصورت ممکن است کلید فیوز بسوزد.

### تعویض فیوز واقع در جعبه فیوز محفظه موتور

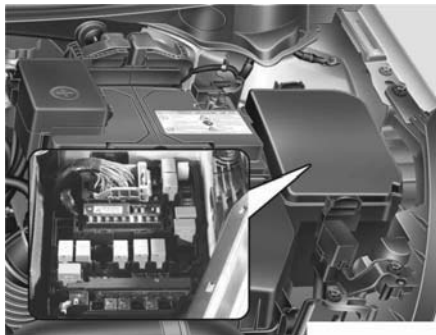

۱. سوئیچ خودرو را خاموش OFF نموده و همه کلیدهای برقی دیگر را در موقعیت خاموش قرار دهید.

۲. با فشار دادن زائده و بالا کشیدن درپوش، جعبه فیوز را پیاده کنید.

۳. فیوز بیرون کشیده را بازرسی و کنترل نمایید. اگر سوخته است آن را تعویض کنید. برای خارج نمودن یا جازدن فیوز، از ابزار بیرون کشنده فیوز تعبیه شده در جعبه فیوز اصلی، داخل محفظه موتور استفاده نمایید.

۱

۲

۳

۴

۵

۶

۷

۸

۱

### فیوز اصلی

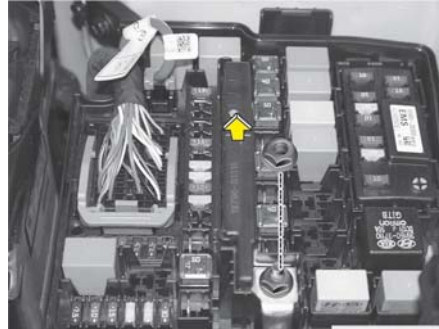

۴. فیوز نو (با آمپر مشابه) را جا بزنید و از محکم جا رفتن فیوز، درگیره فیوز اطمینان حاصل نمایید. اگر فیوز شل جا می‌رود، توصیه می‌شود با عاملیت مجاز کیا مشورت کنید.

### هشدار !

پس از کنترل جعبه فیوز داخل محفظه موتور از نصب ایمن درپوش جعبه فیوز اطمینان حاصل نمایید. در غیر اینصورت، بر اثر تماس آب با فیوزها، ممکن است خودرو دچار نقص الکتریکی گردد.

### \*یادآوری

اگر فیوز اصلی سوخته است، توصیه می‌شود با عاملیت مجاز کیا تماس حاصل نمایید.

- اگر فیوز اصلی سوخته است، باید به نحو شرح داده شده در زیر، آن را پیاده کنید:
۱. کابل منفی باتری را جدا کنید.
  ۲. مهره‌های نشان داده شده در تصویر بالا را پیاده کنید.
  ۳. فیوز را با فیوزی نو دارای آمپر مشابه تعویض کنید.
  ۴. برعکس ترتیب پیاده‌کردن، سوار کردن را انجام دهید.

۱

۲

۳

۴

۵

۶

۷

۸

۹

شرح جعبه فیوز / رله

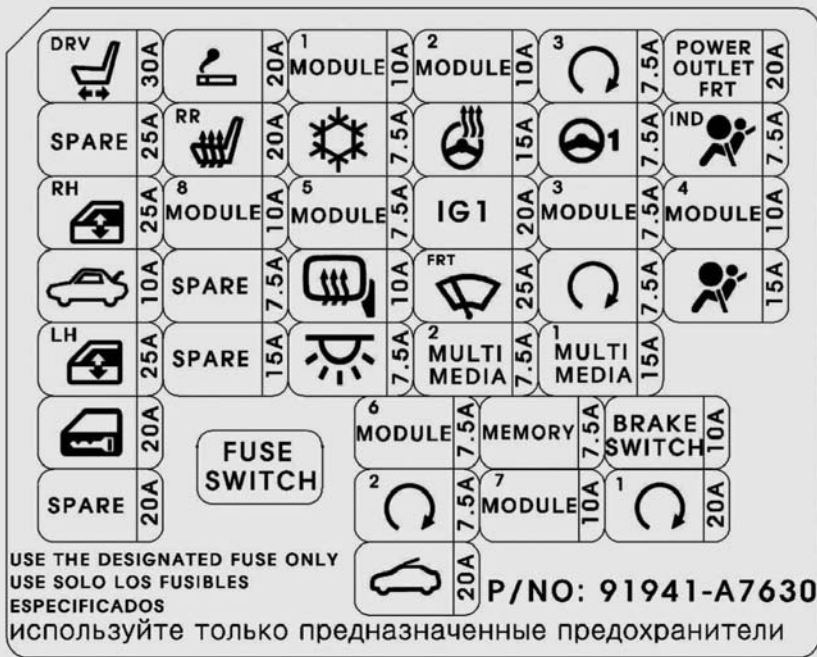

بر روی برجسب داخل درپوش هر یک از جعبه فیوز / رله‌ها، نام و آمپر هر کدام از فیوزها / رله‌ها را می‌توانید پیدا کنید.

\* یادآوری

شرح همه فیوزهای ارائه شده در این دفترچه ممکن است در مورد خودرو شما صدق نکند. این شرح در زمان چاپ کتابچه مطابق با واقع بوده است. در هنگام بازرسی جعبه فیوز خودروی خود، به برجسب داخل جعبه رجوع کنید.

جعبه فیوز داخلی جعبه داشبورد

اجزای مورد محافظت	آمپر فیوز	سمبل	فیوز
ماژول صندلی راننده (صندلی برقی، تنظیم گودی کمر)	30 A		SEAT DRIVE POWER
-	25 A		SPARE
جعبه فیوز داخل اتاق (رله شیشه بالابر برقی عقب - RH)	25 A		POWER WINDOW RH
جعبه فیوز داخل اتاق (رله درب صندوق عقب)	10A		TRUNK
جعبه فیوز داخل اتاق (رله شیشه بالابر برقی عقب - LH)	25 A		POWER WINDOW LH
جعبه فیوز داخل اتاق (رله قفل درب، رله باز کردن درب)	20 A		DOOR LOCK
-	20 A		SPARE
فندک و خروجی برق	20 A		CIGARETTE LIGHTER
-	20 A		SEAT HEATER REAR
BCM، ماژول کنترل کلید هوشمند	10 A		MODULE8
-	7.5 A		SPARE
-	15 A		SPARE
ماژول کنترل کلید هوشمند، BCM، ساعت دیجیتال، سیستم صوتی، A/V و واحد کنترل ردياب، کلید آینه بغل برقی	10 A		MODULE1

۱

۲

۳

۴

۵

۶

۷

۸

I

اجزای مورد محافظت	آمپر فیوز	سمبل	فیوز
ماژول کنترل A/C، یونایزر صفحه نمایشگر، رله دمنده (فن)، رله PTC بنزینی	7.5 A		AIR CON
سقف کشویی / لولایی (سانروف)، ماژول کنترل CCS راننده، ماژول گرمکن صندلی سرنشین، گرمکن صندلی Rr	7.5 A		MODULE5
ESM، ماژول کنترل A/C، آینه O/S	10A		HEATED MIRROR
چراغ داخلی محفظه بار (صندوق عقب)، چراغ مطالعه راننده، چراغ مطالعه سرنشین، چراغ جعبه داشبورد، چراغ آینه آرایشی LH/RH، چراغ کنسول بالای سر، کلید استارت ILL و کلید هشدار باز بودن درب (کلید هوشمند W/O)	7.5 A		INTERIOR LAMP
کلید موقعیت اسپرت، کلید قفل داخلی	7.5 A		MODULE6
ماژول کنترل کلید هوشمند (با کلید هوشمند) ماژول آژیر ضد سرقت (ایموبلایزر) (کلید هوشمند W/O)	7.5 A		PDM2
سقف کشویی / لولایی (سانروف)	20 A		SUNROOF

اجزای مورد محافظت	آمپر فیوز	سمبل	فیوز
آینه کرومیک برقی، رابط بررسی چندمنظوره، کلید تنظیم ارتفاع شعاع نور چراغهای جلو، ماژول کنترل A/C، محرک تنظیم ارتفاع شعاع نور چراغهای جلو LH/RH، ماژول کنترل CCS راننده، ماژول IMS راننده، ماژول گرمکن صندلی سرنشین	10 A		MODULE2
گرمکن غربلیک فرمان	15 A		HEATED
جعبه فیوز ورله E/R (کلید هوشمند W/O) (فیوز - 1 TCU، 3 ECU، 3 ABS)	20 A		IG1
موتور برف پاک‌کن، جعبه فیوز ورله E/R (له برف پاک‌کن)، کلید چندمنظوره	25 A		WIPER FRONT
-	7.5 A		SPARE
ماژول IMS راننده، دسته خارجی کلید هوشمند راننده، دسته خارجی کلید هوشمند سرنشین، BCM، ماژول کنترل فشار باد لاستیک، حسگر اتوماتیک روشنایی و عکس، صفحه نمایشگر، رابط لینک داده‌ها، رابط بررسی چندمنظوره، ساعت دیجیتال، ماژول کنترل A/C	7.5 A		MEMORY
جعبه رله ICM (رله سیگنال صوتی چراغ راهنما، رله تا کردن (قفل کردن)، رله باز کردن)	10 A		MODULE7
ماژول کنترل کلید هوشمند (با کلید هوشمند) ماژول آژیر ضد سرقت (ایموبایزر) (کلید هوشمند W/O)	7.5 A		PDM3
ماژول کنترل EPS	7.5 A		MDPS
صفحه نمایشگر	7.5 A		MODULE3
جعبه رله ICM (رله آژیر ضد سرقت) (با آژیر ضد سرقت و کلید هوشمند W/O و IMMO W/O) کلید محدوده گیربکس (A/T) (آژیر ضد سرقت W/O یا با کلید هوشمند W/O یا با IMMO W/O) جعبه فیوز ورله E/R (رله استارت)، ماژول کنترل کلید هوشمند، ECM	7.5 A		START

- ۱
- ۲
- ۳
- ۴
- ۵
- ۶
- ۷
- ۸
- ۹

فیوز	سمبل	آمپر فیوز	اجزای مورد محافظت
MULTIMEDIA1		15 A	سیستم صوتی، A/V و واحد کنترل ردیاب
BRAKE SWITCH		10 A	کلید چراغ ترمز (توقف)
PDM1		20 A	ماژول کنترل کلید هوشمند
POWER OUTLET FRT		20 A	خروجی برق
A/BAG IND		7.5 A	صفحه نمایشگر
MODULE4		10 A	کلید پد محافظ، ماژول کنترل فشار باد لاستیک، کلید چراغ ترمز (توقف)، ساعت دیجیتال، BCM، حسگر کمکی پارک عقب چپ LH (خارجی / داخلی)، حسگر کمکی پارک عقب راست RH (خارجی / داخلی)، حسگر کمکی پارک جلو راست / چپ LH / RH
A/BAG		15 A	ماژول کنترل CRS

جعبه فیوز محافظه موتور

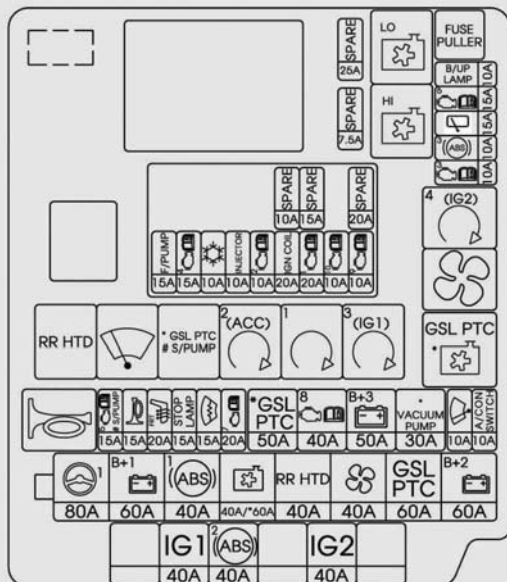

USE THE DESIGNATED FUSE AND RELAY ONLY **91950-A7720**  
 используйте только предназначенные предохранители и реле  
 USE SOLO LOS FUSIBLES Y RELEVADORES ESPECIFICADOS  
 \* TURBO-GDI ENGINE ONLY # FFV ENGINE ONLY



- ۱
- ۲
- ۳
- ۴
- ۵
- ۶
- ۷
- ۸
- ۹



جعبه فیوز داخل محفظه موتور

جزای مورد محافظت	آمپر فیوز	سمبل	فیوز	
LH - فیوز - اتاق (ARISU-LT IPS 2 (4CH), ARISU-LT IPS 1 (4CH)) 25A P/WDW, 10A MODULE7, 7.5A MODULE6 (صندوق عقب)	60 A		B + 1	فیوز چندمنظوره
رله C/FAN HI - رله C/FAN LO	60 A		C/FAN	
جعبه فیوز داخل اتاق (ARISU-LT IPS 3 (4CH), ARISU-LT IPS 4 (4CH), ARISU-LT IPS 5 (2CH)) فیوز - P/ SEAT DRV, کلید ترمز, PDM1, گرمکن صندلی عقب RR	60 A		B+2	
رله GSL PTC RLY	60 A		GSL PTC	
ماژول کنترل ABS ماژول کنترل ESC, حسگر میزان انحراف	10 A		ABS 3	فیوز
ماژول کنترل A/C, موتور فن, مقاومت A/CON	10 A		A/CON SW	
جعبه فیوز داخل اتاق (دستگاه اتوماتیک ضد نشت جریان, فیوز - PDM2, قفل درب, سقف کشویی / لولایی (سان روف))	50 A		B+3	
A/T: آینه کرومیک برقی, A/V و واحد کنترل ردیاب, چراغ ترکیبی عقب (IN), دوربین دید عقب M/T: کلید چراغ Back-up	10 A		BACK-UP LAMP	
SSEM	15 A		STOP LP	

مدل رله	نام رله	سمبل	رله
PLUG MICRO	رله گرمکن عقب	RR HTD	E41
PLUG MICRO	رله برف پاککن		E42
PLUG MICRO	رله پمپ سوخت فرعی	* GSL PTC # S/PUMP	E43
PLUG MICRO	رله PDM2 (ACC)	<sup>2</sup> (ACC) 	E44
PLUG MICRO	رله استارت	<sup>1</sup> 	E45
PLUG MICRO	رله PDM 3 (IG1)	<sup>3</sup> (IG1) 	E46
PLUG MICRO	رله بوق		E48
PLUG MICRO	رله PDM 4 (IG2)	<sup>4</sup> (IG2) 	E49
PLUG MICRO	رله فن		E50
PLUG MICRO	رله C/FAN LO	LO 	E51
PLUG MICRO	رله C/FAN HI	HI 	E52

- ۱
- ۲
- ۳
- ۴
- ۵
- ۶
- ۷
- ۸
- ۹

جعبه فیوز داخل محفظه موتور (موتور بنزینی GAMMA 1.6 MPI)

شماره رله	رله	نوع
1	رله کنترل موتور	PCB
2	رله A/CON COMP	PCB
3	رله پمپ سوخت (F/PUMP)	PCB

اجزای مورد محافظت	آمپر فیوز	سمبل	فیوز
رله پمپ سوخت F/PUMP	15 A	F/PUMP	FUEL PUMP
-	15 A	SPARE	SPARE
-	15 A	SPARE	SPARE
انژکتور #1 / #2 / #3 / #4 ، رله پمپ سوخت F/PUMP ، رله A/CON COMP	10 A	INJECTOR	INJECTOR
ECM	10 A		ECU 2
سیم پیچ IGN ، خازن	20 A	IGN COIL	IGN COIL 1
ECM	20 A		ECU 1
حسگر اکسیژن (بالا/پایین) ، سوپاپ مغناطیسی مکش متغیر ، سوپاپ کنترل روغن #1 / #2 سوپاپ مغناطیسی کنترل هوا ، رله C/FAN HI	10 A		SENSOR 2
حسگر موقعیت میل سوپاپ #1 / #2 (camshaft)	10 A		SENSOR 1
رله A/CON COMP	10 A		A/CON COMP
-	15 A	SPARE	SPARE
-	20 A	SPARE	SPARE

جعبه فیوز داخل محفظه موتور (موتور بنزینی NU 2.0 MPI)

نوع	رله	شماره رله
PCB	رله کنترل موتور	1
PCB	رله A/CON COMP	2
PCB	رله پمپ سوخت (F/PUMP)	3

اجزای مورد محافظت	آمپر فیوز	سمبل	فیوز
رله پمپ سوخت F/PUMP	15 A	F/PUMP	FUEL PUMP
PCM	15 A		ECU 4
-	15 A	SPARE	SPARE
انژکتور #1/#2/#3/#4، رله پمپ سوخت F/PUMP، رله A/CON COMP	10 A	INJECTOR	INJECTOR
PCM	10 A		ECU 2
سیم پیچ شمع (استارت) #1/#2/#3/#4 خازن	20 A	IGN COIL	IGN COIL 1
-	20 A	SPARE	SPARE
حسگر اکسیژن (بالا/پایین)، سوپاپ مغناطیسی مکش متغیر، سوپاپ کنترل روغن #1/#2 سوپاپ مغناطیسی کنترل هوا، رله C/FAN HI	10 A		SENSOR 2
حسگر موقعیت میل سوپاپ #1/#2 (camshaft)	10 A		SENSOR 1
رله A/CON COMP	10 A		A/CON COMP
-	15 A	SPARE	SPARE
-	20 A	SPARE	SPARE

- ۱
- ۲
- ۳
- ۴
- ۵
- ۶
- ۷
- ۸
- ۹

## لامپ چراغها

### ⚠️ **اخطار - کار بر روی چراغها**

برای جلوگیری از حرکت ناگهانی خودرو و سوختن انگشتان دست یا برق گرفتگی، قبل از کار بر روی چراغها، ترمز دستی را محکم درگیر کرده و از قرار داشتن سوئیچ خودرو در موقعیت قفل LOCK اطمینان حاصل کنید.

فقط از لامپ های دارای قدرت (وات) مشخص شده استفاده کنید.

### ⚠️ **هشدار**

حتماً لامپ سوخته را با لامپی با همان وات تعویض کنید، در غیر اینصورت این عمل ممکن است باعث آسیب دیدن فیوز یا سیستم سیم کشی الکتریکی خودرو شود.

### ⚠️ **هشدار**

پس از نصب مجدد مجموعه چراغهای جلو ممکن است تنظیم جهت گیری یا زاویه چراغهای جلو ضروری باشد. در صورتیکه از چگونگی تعویض یا تنظیم جهت گیری چراغها اطمینان ندارید، با نمایندگی مجاز کیا مشورت نمایید.

### ⚠️ **هشدار**

- اگر ابزارهای لازم، لامپهای صحیح و مهارت کافی را ندارید، توصیه می شود با عاملیت مجاز کیا مشورت کنید. در بسیاری از موارد تعویض لامپ ها مشکل است چون برای دسترسی به لامپ ابتدا باید قطعات دیگر خودرو پیاده شود. این امر بخصوص در هنگام اجبار به پیاده کردن مجموعه چراغ جلو برای دسترسی به لامپ(ها) صحت دارد.
- پیاده/سوار کردن مجموعه چراغ جلو می تواند منجر به آسیب دیدن خودرو شود.
- به هیچ وجه لامپ یا LED اضافی نصب نکنید. در غیر اینصورت، چراغها به درستی کار نمی کنند و منجر به نقص در جعبه فیوز یا سیستم سیم کشی الکتریکی می شود.

۱

۲

۳

۴

۵

۶

۷

۸

۹

### \*یادآوری

پس از هر بار رانندگی در باران شدید یا شستشوی خودرو، شیشه چراغهای جلو و چراغهای عقب ممکن است بخار کنند. این شرایط به علت اختلاف درجه حرارت بین سمت داخل و خارج شیشه چراغ رخ می‌دهد. این امر شبیه بخار کردن شیشه‌ها در هنگام رانندگی بوده و حاکی از وجود عیب در خودرو نمی‌باشد. اگر آب به داخل مدار لامپ نفوذ کرد توصیه می‌شود با مراجعه به عاملیت مجاز کیا خودرو را مورد بازرسی و کنترل قرار دهید.

۱

۲

۳

۴

۵

۶

۷

۸

۹

تعویض لامپ چراغ‌های جلو، چراغ کوچک جلو، چراغ راهنمای جلو، چراغ مه‌شکن جلو، چراغ پیچیدن

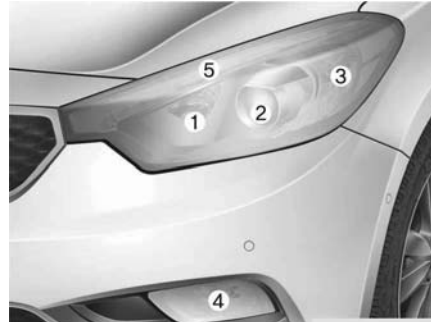

- (1) چراغ جلو (نور بالا) / چراغ موقعیت (در صورت مجهز بودن)
- (2) چراغ جلو (نور پایین)
- (3) چراغ پیچیدن (در صورت مجهز بودن)
- (4) چراغ مه‌شکن جلو (در صورت مجهز بودن)
- (5) چراغ موقعیت کوچک (DRL, LED) / چراغ فعال در روز (در صورت مجهز بودن)

لامپ چراغ جلو

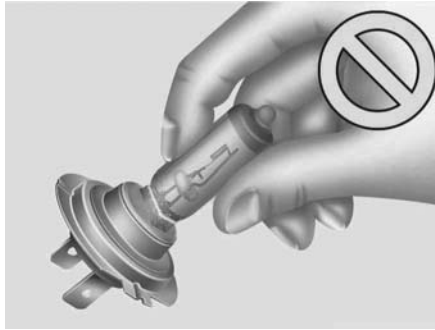

### ⚠️ اخطار - لامپ‌های هالوژنی

- لامپ‌های هالوژنی حاوی گاز تحت فشار بوده و در صورت شکستن خرده شیشه‌های آن به اطراف پرتاب خواهند شد.
- همیشه در هنگام کار با آنها احتیاط کرده و از خراش برداشتن یا سایش آنها جلوگیری کنید. اگر چراغ‌ها روشن هستند، از تماس آنها با مایعات جلوگیری کنید. هرگز با دست‌های نخت شیشه آنها را لمس نکنید. پس مانده روغن دست ممکن است باعث داغ شدن بیش از اندازه چراغ و ترکیب آن پس از روشن شدن

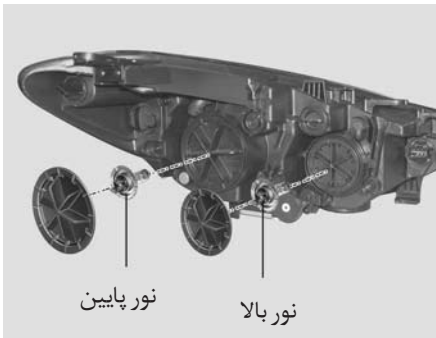

شود. فقط پس از سوار کردن لامپ در چراغ جلو آنرا روشن کنید.

- اگر لامپ صدمه دیده یا ترک برداشته است پس از تعویض فوری با احتیاط آن را دور بیندازید.
- در هنگام تعویض لامپ از عینک ایمنی استفاده کنید. قبل از شروع به کار اجازه دهید لامپ سرد شود.

۱. درب موتور را باز کنید.
۲. کابل منفی باتری را جدا کنید.
۳. پیچهای نگهدارنده را شل نموده و مجموعه قطعات چراغهای جلو را از بدنه خودرو بیرون بیاورید. در صورتیکه بدون بیرون آوردن قطعات چراغهای جلو، به لامپ دسترسی دارید اجرای مرحله ۳ لزومی ندارد.
۴. رابطهای برق را از پشت قطعات چراغهای جلو جدا کنید.
۵. درپوش لامپ را از طریق چرخاندن در خلاف جهت عقربه‌های ساعت بردارید.
۶. رابط یا اتصال سوکت لامپ را جدا کنید.
۷. سیم نگهدارنده لامپ را با پایین آوردن انتهای آن و فشار دادن به سمت بالا شل کنید.
۸. لامپ را از قطعات چراغ جدا نمایید.
۹. لامپ جدید را نصب کنید. سیم نگهدارنده لامپ را در شیار لامپ قرار داده و سفت کنید.
۱۰. رابط سوکت لامپ را جا بزنید.
۱۱. درپوش لامپ را در جهت عقربه‌های ساعت چرخانده و جا بزنید.

۱. درب موتور را باز کنید.
۲. کابل منفی باتری را جدا کنید.
۳. پیچهای نگهدارنده را شل نموده و مجموعه قطعات چراغهای جلو را از بدنه خودرو بیرون بیاورید. در صورتیکه بدون بیرون آوردن قطعات چراغهای جلو، به لامپ دسترسی دارید اجرای مرحله ۳ لزومی ندارد.
۴. رابطهای برق را از پشت قطعات چراغهای جلو جدا کنید.

تعویض چراغهای جلو (نور پایین، نوع HID) چراغ موقعیت / DRL (نوع LED)

اگر لامپ چراغ روشن نمی شود، توصیه می شود با مراجعه به عاملیت مجاز کیا خودرو را مورد بازرسی و کنترل قرار دهید.

### ⚠️ **اخطار - چراغهای جلوی نور پایین**

**HID (در صورت مجهز بودن)**

اقدام به تعویض یا بازرسی چراغهای نور پایین (لامپ زنون Xenon) نکنید. برای جلوگیری از خطر شوک الکتریکی در صورتی که نور پایین (لامپ زنون) خودرو شما کار نمی کند، توصیه می شود با مراجعه به عاملیت مجاز کیا خودرو را مورد بازرسی و کنترل قرار دهید.

### \* **یادآوری**

لامپهای HID بازده بیشتری نسبت به لامپهای هالوژن دارند. توسط سازندگان تخمین زده می شود که لامپهای HID دو برابر لامپهای هالوژن بسته به دفعات استفاده عمر کنند. این لامپها نیز در برخی مواقع در طول استفاده از خودرو نیاز به تعویض دارند. روشن و خاموش نمودن چراغهای جلو بیش از آنچه معمول است، عمر مفید لامپهای HID را کاهش خواهد داد. لامپهای HID به روش مشابه لامپهای هالوژن انتخابی دور ریخته نمی شود. در صورتیکه پس از مدتی استفاده، چراغهای جلو را خاموش نموده ولی پس از روشن کردن مجدد چراغها، لامپها بلافاصله روشن نمی شوند، باید لامپهای HID را تعویض نمود. اجزای تشکیل دهنده لامپهای HID، پیچیده تر از لامپهای معمولی هالوژن بوده در نتیجه تعویض آنها گرانتر تمام می شود.

### تعویض چراغهای موقعیت (در صورت مجهز بودن)

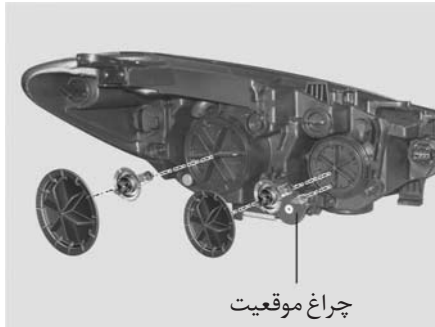

چراغ موقعیت

- ۴ تا ۱ صفحه قبل را اجرا نمایید.
۵. سوکت و لامپ را بیرون کشیده و پیاده کنید.
۶. لامپ جدید را داخل سوکت نصب نموده و سوکت را جابزنید.
۷. مجموعه لامپ چراغهای جلو را در بدنه خودرو جاسازی نمایید.



تعویض لامپ مه شکن جلو (در صورت مجهز بودن)



چراغ مه شکن

۱. کابل منفی باتری را جدا کنید.
۲. پیچهای زیر سپر جلو را باز کنید.
۳. رابط برق را از سوکت جدا نمایید.
۴. تا میزان شدن زائده‌های روی سوکت با شیارهای روی محفظه، سوکت را در خلاف جهت عقربه‌های ساعت چرخانده و از محفظه خود جدا کنید.

۸. از طریق میزان کردن زائده‌های روی سوکت با شیارهای روی مجموعه قطعات، سوکت را جا بزنید. سوکت را به درون مجموعه فشار دهید و در جهت عقربه‌های ساعت بچرخانید.
۹. مجموعه لامپ را مجدداً در بدنه خودرو جا بزنید.



چراغ راهنما (دور زدن)

تعویض چراغ‌های راهنما

- مراحل ۱ تا ۴ صفحه قبل را اجرا نمایید.
۵. سوکت را تا میزان شدن زائده‌های روی لامپ با شیارهای روی سوکت خلاف جهت عقربه‌های ساعت چرخانده و پیاده کنید.
  ۶. لامپ را به داخل فشار داده و تا میزان شدن زائده‌های روی لامپ با شیارهای روی سوکت، خلاف جهت عقربه‌های ساعت بچرخانید.
  ۷. سپس لامپ را از سوکت بیرون بکشید.
  ۷. لامپ جدید را داخل سوکت نصب نموده و از طریق چرخاندن جا بزنید.

### تنظیم جهت‌گیری لامپ چراغ‌های مه‌شکن



جهت‌گیری چراغ‌های مه‌شکن را می‌توان مشابه چراغ‌های جلو تنظیم نمود. حین قراردادن چراغ‌های مه‌شکن جلو و باتری در شرایط عادی، جهت‌گیری چراغ‌های مه‌شکن را تنظیم نمایید. برای جهت‌دهی چراغ‌های مه‌شکن به بالا و پایین، پیچ‌گوشی را در جهت یا خلاف جهت عقربه‌های ساعت بچرخانید.

۵. با میزان نمودن زائده‌های روی سوکت با شیارهای روی محفظه، سوکت لامپ جدید را داخل محفظه خود جا بزنید. سوکت را به داخل محفظه فشار داده و در جهت عقربه‌های ساعت بچرخانید.  
۶. رابط برق را به سوکت متصل کنید.

۱

۲

۳

۴

۵

۶

۷

۸

۱

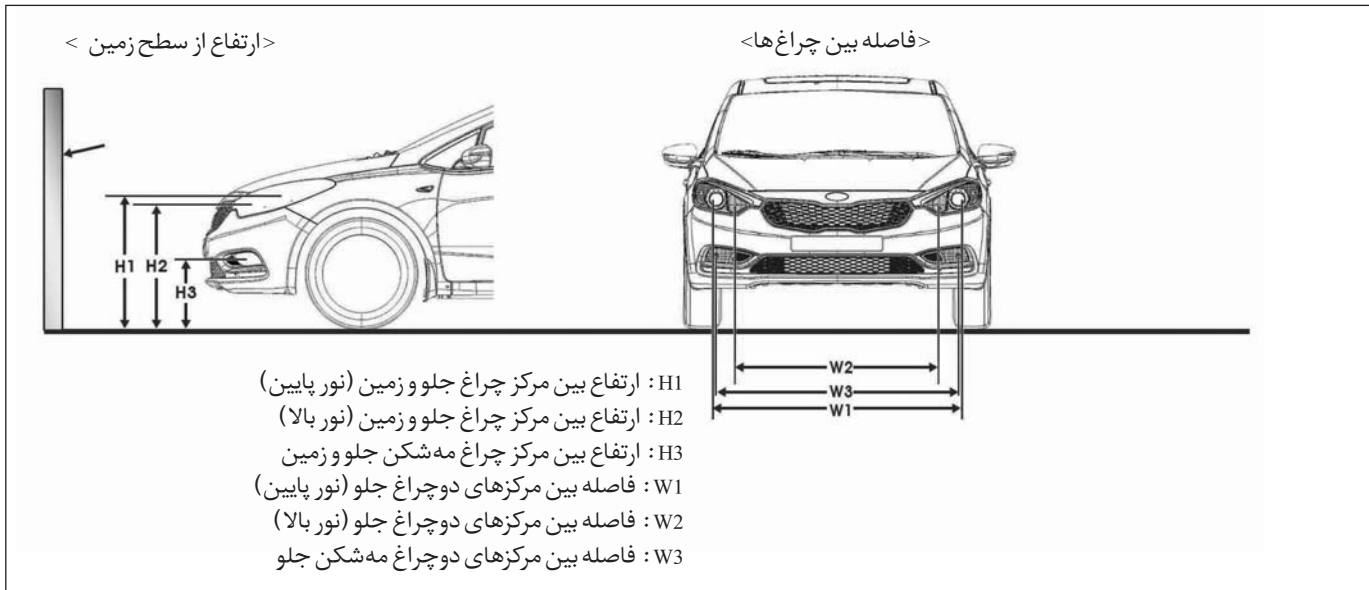

واحد : mm (in)

W3 مه شکن	W2	W1	H3	H2	H1	وضعیت خودرو
			مه شکن			
1,390 (54.7)	1,154 (45.4)	1,396 (54.9)	383 (15.1)	681 (26.8)	714 (28.1)	بدون راننده
			377 (14.8)	675 (26.6)	708 (27.9)	باراننده

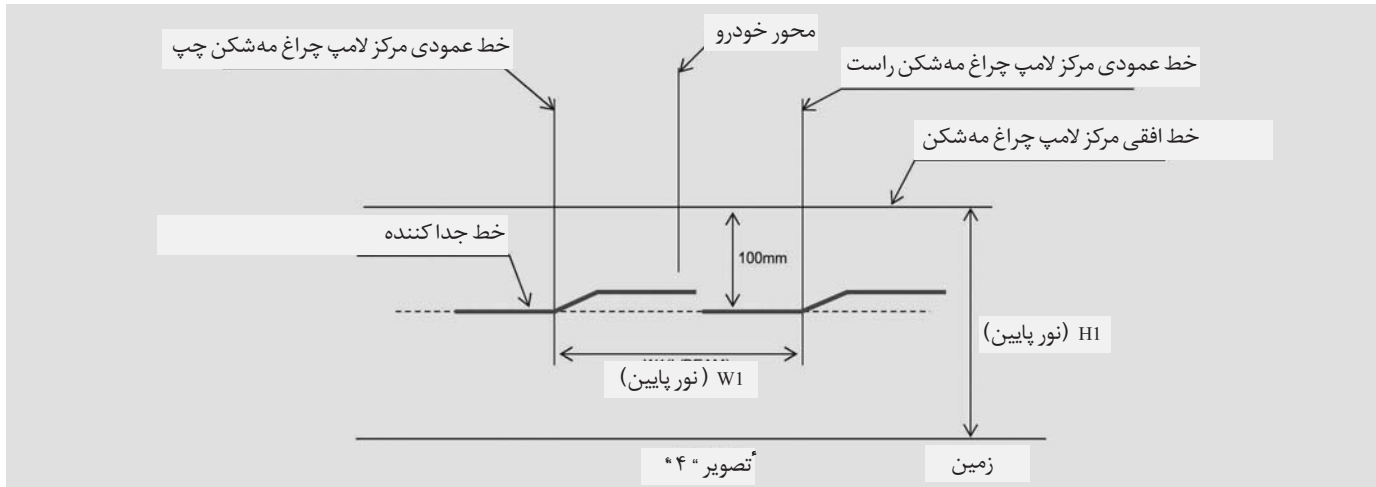

### نور پایین چراغ جلو (LHD)

۱. بدون وجود راننده در خودرو، نور پایین را روشن کنید.
۲. خط جداکننده باید بر روی خط جداکننده روی تصویر بیفتد.
۳. حین تنظیم جهت‌گیری نور پایین، جهت‌گیری عمودی باید پس از جهت‌گیری افقی تنظیم شود.
۴. در صورتی که خودرو به سیستم تنظیم ارتفاع شعاع نور چراغ‌های جلو مجهز است، تنظیمات سیستم را در وضعیت 0 قرار دهید.

۱

۲

۳

۴

۵

۶

۷

۸

۹

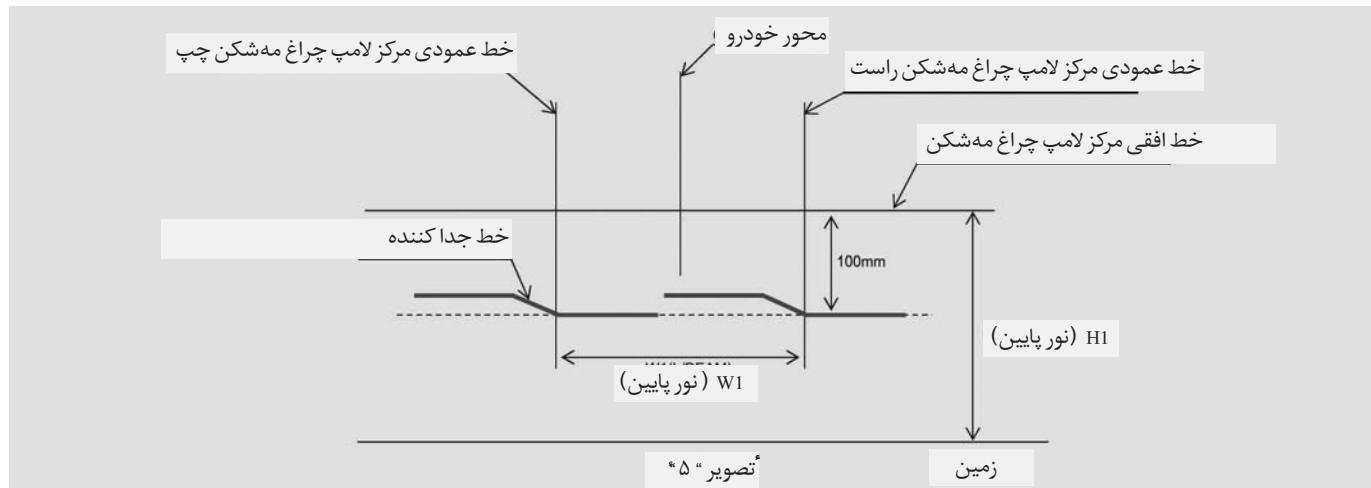

### نور پایین چراغ جلو ( RHD )

۱. بدون وجود راننده در خودرو ، نور پایین را روشن کنید.
۲. خط جداکننده باید بر روی خط جداکننده روی تصویر بیفتد.
۳. حین تنظیم جهتگیری نور پایین ، جهتگیری عمودی باید پس از جهتگیری افقی تنظیم شود.
۴. در صورتی که خودرو به سیستم تنظیم ارتفاع شعاع نور چراغ های جلو مجهز است ، تنظیمات سیستم را در وضعیت 0 قرار دهید.

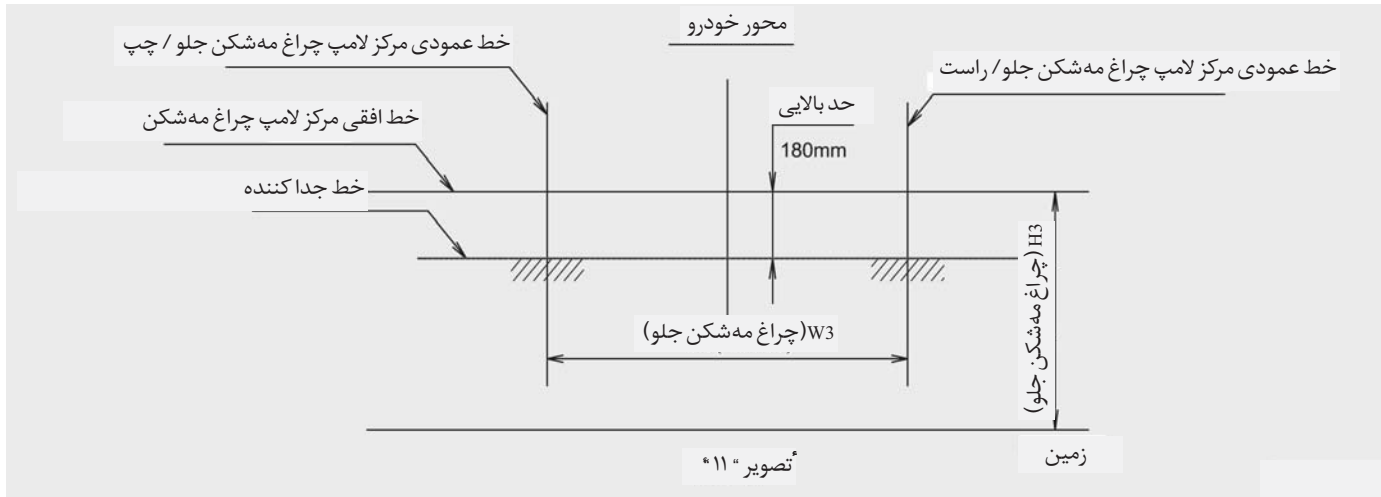

- ۱
- ۲
- ۳
- ۴
- ۵
- ۶
- ۷
- ۸
- I

### چراغ مه شکن جلو

۱. بدون حضور راننده در خودرو ، چراغ مه شکن جلو را روشن کنید.
۲. خط جداکننده باید در محدوده مجاز تصویر بیافتند. (محدوده هاشور خورده)

چراغ بیرونی



۱. درب صندوق عقب را باز نمایید.
۲. درپوش سرویس چراغ را باز کنید.

تعویض لامپ چراغ ترکیبی عقب

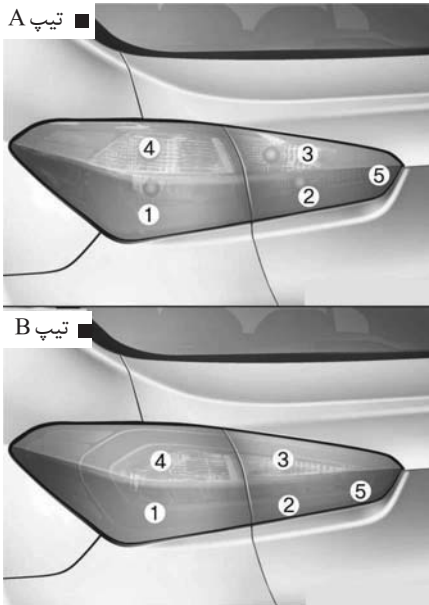

- (1) چراغ ترمز و چراغ عقب
- (2) چراغ عقب
- (3) چراغ دنده عقب
- (4) چراغ راهنمای عقب
- (5) چراغ مه شکن عقب (در صورت مجهز بودن)

تعویض لامپ چراغ راهنمای جانبی

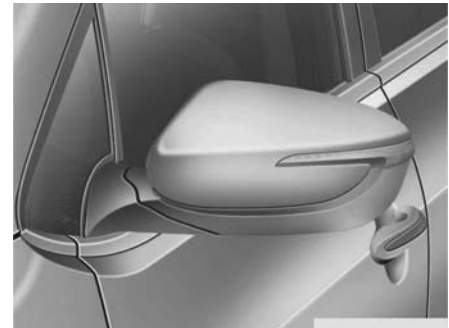

اگر لامپ چراغ روشن نمی شود، توصیه می شود با مراجعه به عاملیت مجاز کیا ، خودرو را مورد بازرسی و کنترل قرار دهید.

تعویض چراغ ترمز، چراغ عقب و چراغ راهنمای عقب

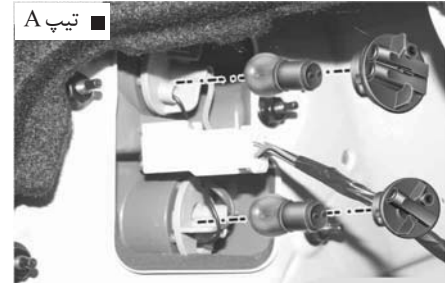

۱. سوکت را تا میزان شدن زائده‌های روی سوکت با شیارهای روی مجموعه قطعات چراغ‌ها در خلاف جهت عقربه‌های ساعت چرخانده و جدا کنید.

۲. لامپ را به داخل فشار داده و تا میزان شدن زائده‌های روی لامپ با شیارهای روی سوکت، خلاف جهت عقربه‌های ساعت بچرخانید. سپس لامپ را از سوکت بیرون بکشید.

۳. لامپ جدید را داخل سوکت نصب نموده و از طریق چرخاندن جا بزنید.

۴. با میزان کردن زائده‌های روی سوکت با شیارهای روی مجموعه، سوکت را در مجموعه قطعات جا بزنید. سوکت را به داخل مجموعه فشار داده و در جهت عقربه‌های ساعت بچرخانید.

۵. درپوش سرویس را داخل حفره سرویس قرار داده و جا بزنید.

چراغ ترمز و عقب (نوع LED)

در صورت روشن نشدن چراغ، توصیه می‌شود با مراجعه به نمایندگی مجاز کیا، سیستم خودرو را مورد بازرسی و کنترل قرار دهید.

۱
۲
۳
۴
۵
۶
۷
۸
I



۳. لامپ را بیرون بکشید.

۴. لامپ جدید را داخل سوکت جا بزنید.

۵. مجموعه چراغ را به درب صندوق عقب جا بزنید.

۶. مهره‌ها و رابط و سپس درپوش درب صندوق عقب را از طریق فشار دادن پیچ مجدداً سوار کنید.

### چراغ ترمز و چراغ عقب (نوع LED)

در صورت روشن نشدن چراغ ترمز و چراغ عقب توصیه می‌شود با مراجعه به نمایندگی مجاز کیا، سیستم خودرو را مورد بازرسی و کنترل قرار دهید.

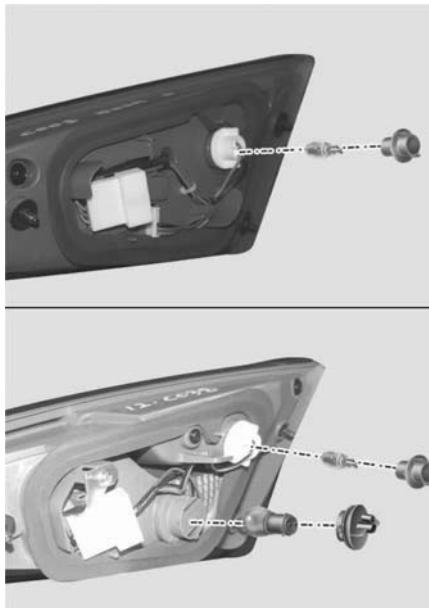

چراغ دنده عقب، چراغ مه شکن عقب

۱. مجموعه قطعات چراغ را پیاده کنید.

۲. با میزان کردن زائده‌های روی سوکت با شیارهای

روی مجموعه، سوکت را جدا نمایید.

### تعویض چراغ‌های داخلی

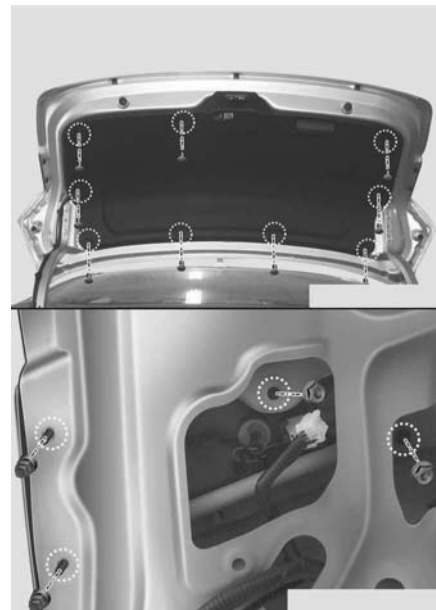

۱. درب صندوق عقب را باز کنید.

۲. پیچ نگهدارنده درپوش درب صندوق عقب را شل نموده، سپس درپوش را پیاده کنید.

۳. رابط یا اتصال را جدا کرده و سپس مهره‌ها را با چرخاندن در خلاف جهت عقربه‌های ساعت پیاده نمایید.

تعویض چراغ ترمز سوم (بالا)  
(در صورت مجهز بودن)



۱. درب صندوق عقب را باز کنید.
۲. سوکت را تا میزان شدن زائده‌های روی سوکت با شیارها، خلاف جهت عقربه‌های ساعت چرخانده و پیاده کنید.

تعویض چراغ پلاک راهنمایی و رانندگی

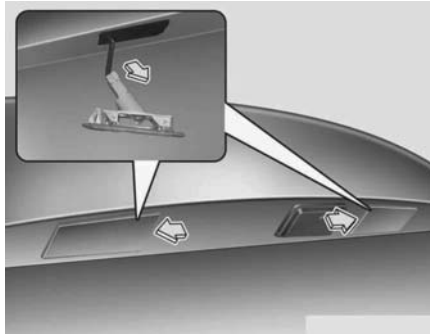

۳. لامپ را به داخل فشار داده و تا میزان شدن زائده‌های روی لامپ با شیارهای روی سوکت، خلاف جهت عقربه‌های ساعت بچرخانید. سپس لامپ را از سوکت بیرون بکشید.
۴. لامپ جدید را داخل سوکت نصب نموده و از طریق چرخاندن جا بزنید.
۵. از طریق میزان کردن زائده‌های روی سوکت با شیارهای روی مجموعه قطعات، سوکت را جا بزنید. سوکت را به درون مجموعه فشار دهید و در جهت عقربه‌های ساعت بچرخانید.

۱. پیچ‌های نگهدارنده درب صندوق عقب با پیچ‌گوشی تخت باز کنید.
۲. سوکت را خلاف جهت عقربه‌های ساعت چرخانده و پیاده کنید.
۳. لامپ را مستقیماً بیرون بکشید و پیاده نمایید.
۴. لامپ جدید را جا بزنید.
۵. با پیچ‌های نگهدارنده، مجموعه لامپ را محکم در محل خود سوار کنید.

۱

۲

۳

۴

۵

۶

۷

۸

۹

**تعویض لامپ چراغ های داخلی**

۱. با پیچ گوشه‌ی تخت، به آرامی لنز چراغ را از محفظه چراغ جدا کنید.
۲. با کشیدن مستقیم لامپ به سمت بیرون، لامپ را پیاده کنید.
۳. لامپ نو را در سوکت جا بزنید.

**⚠️** **اخطار**

برای جلوگیری از سوختن انگشتان دست یا برق گرفتگی، قبل از کار بر روی چراغ های داخل، حتماً دکمه خاموش "OFF" را فشار دهید.

۴. زائده‌های لنز (طلق) چراغ را با شیارهای محفظه چراغ میزبان کرده، لنز را در محل آن جا بزنید.

**⚠️** **هشدار**

مواظب باشید لنز، زائده لنز و قاب پلاستیکی را کثیف یا معیوب نکنید.

لامپ چراغ مطالعه



لامپ داخل اتاق (سقفی)

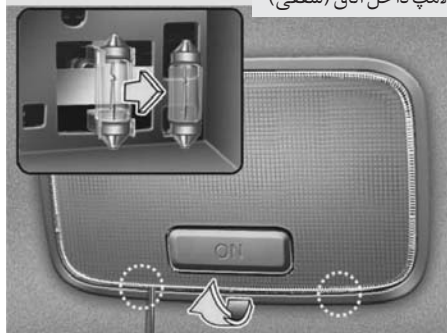

لامپ چراغ محفظه بار

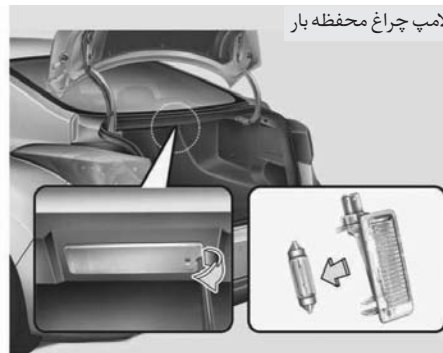

لامپ چراغ آینه آرایشی



## مراقبت از ظاهر خودرو

## مراقبت از بیرون خودرو

## هشدارهای عمومی

پیروی از دستورالعمل‌های مندرج بر روی برچسب (نحوه استفاده) ظرف مواد پاک‌کننده یا پولیش‌های شیمیایی در هنگام استفاده از آنها اهمیت بسیار دارد. همه اخطارها و هشدارهای درج شده بر روی برچسب را مطالعه کنید.

۱

۲

۳

۴

۵

۶

۷

۸

۹

## تعمیر و نگهداری رنگ و تزئینات خارجی خودرو شستشو

برای کمک به محافظت از رنگ و پوشش‌های خارجی بدنه خودرو در مقابل زنگ، خوردگی شیمیایی و جلوگیری از خرابی رنگ، خودرو را در دفعات مکرر و حداقل ماهی یکبار با آب ولرم یا سرد کاملاً شستشو کنید.

اگر از خودرو در خارج از جاده استفاده می‌کنید، باید پس از هر سفر خارج از جاده خودرو را شستشو کنید. برای زدودن انباشت هرگونه نمک، گرد و خاک، آلودگی، گل و دیگر مواد خارجی مراقبت خاص لازم را اعمال کنید. از باز و تمیز باقی ماندن سوراخ‌های تخلیه آب در زیر لبه‌های درب‌ها و صفحات کف اطمینان حاصل کنید.

حشرات، قیر جاده، صمغ درختان، فضولات پرندگان، آلودگی‌های صنعتی یا رسوبات مشابه، باید بلافاصله زدوده شوند، در غیر اینصورت می‌توانند به پوشش ظاهری خودرو صدمه بزنند.

حتی شستشوی به موقع با آب ساده ممکن است نتواند همه این رسوبات را بزداید. از صابون ملایم و ایمن برای تمیز کردن سطوح رنگ شده می‌توانید استفاده کنید.

پس از شستشو، خودرو را به طور کامل با آب ولرم و یا سرد آب کشی کنید. اجازه ندهید صابون بر روی پوشش خارجی (رنگ) خودرو خشک شود.

هشدار 

- از صابون‌های قوی، پاک‌کننده‌های شیمیایی یا آب داغ استفاده نکنید. همچنین خودرو را در زیر اشعه مستقیم آفتاب شستشو نکرده یا در هنگام گرم بودن بدنه خودرو اقدام به شستن آن نکنید.
- حین شستشوی پنجره‌های جانبی خودرو مراقب باشید، به ویژه، حین شستن با آب پر فشار، ممکن است آب به داخل خودرو نشت کرده، داخل خودرو را خیس کند.
- برای جلوگیری از صدمه دیدن قطعات پلاستیکی از حلال‌های شیمیایی قوی یا پاک‌کننده‌های قوی استفاده نکنید.

⚠️ **اخطار - ترمزهای خیس**

پس از شستشوی خودرو، در حالی که به آرامی رانندگی می‌کنید، اقدام به امتحان کردن ترمزها برای اطلاع از تحت تاثیر قرار گرفتن آنها نمایید. اگر عملکرد ترمز ضعیف شده است، با ترمز کردن نرم در حالی که سرعت کم روبه جلورا حفظ کرده‌اید، آنها را خشک کنید.

### ⚠ هشدار

- استفاده از پارچه خشک برای تمیز کردن گرد و غبار یا خاک از بدنه خودرو، پوشش خارجی (رنگ) را دچار خش می کند.
- از پشم فلزی (سیم ظرفشویی)، پاک کننده های ساینده یا پاک کننده شیمیایی قوی قلیایی بالا یا مواد خورنده برای تمیز کردن قطعات کرومی یا آلومینیومی یا آلومینیوم آبکاری (انودایز) شده استفاده نکنید. این عمل باعث صدمه زدن به پوشش محافظ آنها و تغییر رنگ یا از بین رفتن رنگ آنها می شود.

### واکس زدن

هنگامیکه آب بصورت قطرات روی سطوح تمیز باقی نمی ماند و کاملاً پخش می شود، اقدام به واکس زدن خودرو نمایید.

همیشه قبل از واکس زدن، خودرو را شسته و خشک کنید. از واکس مایع یا خمیری دارای کیفیت خوب استفاده کرده و از دستورات عملی کارخانه سازنده آن پیروی کنید. همه تزئینات فلزی را به جهت محافظت و حفظ درخشش آنها واکس بزنید.

پاک کردن روغن، قیر و موادمشابه با پاک کننده های لکه، معمولاً واکس را از پوشش خارجی (رنگ) پاک می کند. حتی در صورت عدم نیاز بقیه سطوح خودرو به واکس حتماً سطوح پاک شده توسط پاک کننده های لکه را مجدداً واکس بزنید.



### ⚠ هشدار

- شستشوی محفظه موتور شامل شستشوی تحت فشار با آب، ممکن است باعث صدمه دیدن مدارهای الکتریکی واقع در محفظه موتور شود.
- هرگز اجازه ندهید آب یا مایعات دیگر با اجزاء الکتریکی / الکترونیکی داخل خودرو تماس پیدا کند، چون ممکن است به آنها صدمه بزند.

**تعمیر آسیب دیدگی های پوشش خارجی بدنه**  
 خراش های عمیق یا جدا شدن رنگ از سطوح رنگ شده در اثر برخورد سنگ و سنگریزه باید به موقع تعمیر شود. فلز لخت به سرعت زنگ می زند و می تواند باعث گسترش تعمیرات به تعمیراتی پر هزینه شود.

### \* یادآوری

اگر خودرو به دلیل صدمه دیدن نیاز به تعمیرات صافکاری یا تعویض کاری دارد، از اعمال ضد زنگ به قطعات تعمیری یا تعویضی توسط تعمیرگاه اطمینان حاصل کنید.

### نگهداری از قطعات فلزی براق

- برای زدودن دوده و قیر جاده یا حشرات مرده، از محصولات پاک کننده دوده و قیر جاده استفاده کنید، نه اشیاء تیز.
- برای محافظت از سطح قطعات فلزی براق در مقابل زنگ، سطح مورد نظر را با لایه ای از واکس یا مواد محافظ کرم پوشانده، تا حد برق زدن مالش دهید.
- در هوای زمستانی یا مناطق ساحلی قطعات براق فلزی را با لایه ضخیم تری از واکس یا مواد محافظ بپوشانید. در صورت لزوم این قطعات را با روغن های نفتی غیر خورنده یا مواد ترکیبی محافظ پوشش دهید.

### تعمیر و نگهداری زیر خودرو

مواد خورنده ای که برای یخ زدایی و پاک کردن برف یا کنترل گرد و خاک در جاده بکار گرفته می شوند، ممکن است در زیر خودرو انباشته شده، به زیر خودرو بچسبند. اگر این مواد زدوده نشوند، خوردگی سریع (شیمیایی) در اجزا و قسمت های زیر خودرو نظیر لوله های سوخت، شاسی، زیر کف و سیستم اگزوز (با اینکه آنها با مواد پیشگیری کننده اندود شده اند) می تواند رخ دهد.

ماهی یکبار، پس از هر بار رانندگی در خارج از جاده و پس از پایان هر زمستان، زیر خودرو و زیر گلگیرها را با آب ولرم یا سرد کاملاً شستشو کنید. به این مکان ها توجه مخصوص داشته باشید چون دیدن همه گل ها و گرد و خاک انباشته در این محدوده ها مشکل است. خیس کردن گرد و خاک و جرم انباشته شده در زیر خودرو بدون آنکه بخوبی زدوده شوند بیشتر از گرد و خاک خشک به خودرو صدمه می زند. کلاف پایینی درب ها، صفحات کف و اجزای شاسی دارای سوراخ های تخلیه آب هستند، اجازه ندهید این سوراخ ها با گل و خاک بسته شوند، آب جمع شده در این نقاط می تواند باعث خوردگی شیمیایی شود.

### ⚠️ اخطار

پس از شستشوی خودرو، در حالیکه به آرامی رانندگی می‌کنید، اقدام به امتحان کردن ترمزها برای اطلاع از تحت تاثیر قرار گرفتن آنها نمایید. اگر عملکرد ترمز دچار ضعف شده است، با ترمز کردن نرم در حالیکه سرعت کم رو به جلو را حفظ کرده‌اید، آنها را خشک کنید.

### تعمیر و نگهداری رینگ‌های آلومینیومی

رینگ های آلومینیومی با پوشش محافظ شفاف آب کاری شده‌اند.

- از پاک کننده‌های ساینده، پولیش‌های ترکیبی، حلال‌ها یا برس‌های سیمی برای تمیز کردن رینگ‌های آلومینیومی استفاده نکنید، این ترکیبات ممکن است در پوشش رینگ خراش ایجاد کرده یا به آن صدمه بزنند.
- فقط پس از سرد شدن رینگ، اقدام به تمیز نمودن آن کنید.

• برای این منظور فقط از صابون ملایم یا پاک کننده‌های خنثی استفاده کرده و با آب کاملاً آب‌کشی کنید. همچنین پس از رانندگی در جاده‌های آغشته به نمک، حتماً چرخ‌ها را تمیز کنید. این امر به جلوگیری از زنگ زدگی کمک می‌کند.

• از شستن رینگ‌ها توسط برس‌های پرسرعت کارواش‌ها اجتناب کنید.

• از پاک‌کننده‌های حاوی اسید استفاده نکنید، آنها ممکن است به رینگ‌های آلومینیومی آب‌کاری (اندود) شده با پوشش محافظ شفاف، صدمه زده و باعث ایجاد خوردگی در آنها شوند.

حفاظت در برابر خوردگی شیمیایی (زنگ زدگی) خودروی خود را از خوردگی شیمیایی محافظت کنید.

خودروهای کیا با استفاده از پیشرفته‌ترین دانش طراحی و تجارب ساخت برای مقابله با زنگ زدگی تولید می‌شود تا بتواند با خوردگی شیمیایی و زنگ زدگی مقابله کند. اما این فقط بخشی از کار است. برای دستیابی به مقاومت طولانی مدت خودرو در برابر خوردگی، همکاری مالک خودرو نیز لازم است.

### دلایل شایع خوردگی شیمیایی

بیشترین دلایل شایع خوردگی شیمیایی در خودرو عبارتند از:

- نمک جاده، رطوبت، گل و خاک جاده که در سطح زیرین خودرو انباشته می‌شوند.
- جدا شدن رنگ یا پوشش‌های محافظ توسط سنگ، شن، سنگ ریزه یا سائیدگی و ضرب دیدگی (قرشده‌گی)‌های جزئی که باعث لخت شدن سطوح قسمت‌های فلزی شده و آنها را بدون هیچ‌گونه محافظت در معرض خوردگی قرار می‌دهد.

**مکان‌های مستعد بیشترین خوردگی شیمیایی**  
اگر به دلیل محیط زندگی، خودروی شما دائماً در معرض مواد خورنده قرار دارد، حفاظت در برابر خوردگی به طور خاص بسیار مهم است. برخی از دلایل معمول افزایش سرعت خوردگی شیمیایی عبارتند از: نمک‌های جاده، مواد شیمیایی کنترل گرد و خاک، شرایط آب‌وهوایی مناطق مجاور دریا و آلودگی‌های صنعتی.

**رطوبت، ایجاد کننده خوردگی شیمیایی**  
رطوبت، بهترین شرایط را برای ایجاد خوردگی شیمیایی، فراهم می‌کند. به عنوان مثال، خوردگی در رطوبت تسریع می‌شود، به خصوص زمانی که دمای هوای محیط کمی بالاتر از صفر است، این امر شدت می‌گیرد. در این شرایط، از آنجا که ذرات ریز آب به کندی تبخیر می‌شوند، مواد خورنده با سطوح بدنه خودرو در تماس باقی می‌مانند. گل‌ها، بخصوص دارای خوردگی زیادی هستند، زیرا خیلی دیر خشک می‌شوند و رطوبت را در سطوح خودرو باقی نگه می‌دارند. اگرچه به نظر می‌رسد که گل ظاهراً خشک شده است، اما همین گل خشک شده هم می‌تواند رطوبت را همچنان در خود نگهدارد و فرآیند خوردگی شیمیایی را پیش ببرد. گرمای زیاد هم می‌تواند سرعت خوردگی را در قسمت‌هایی که هوا به درستی در آنها جریان نمی‌یابد و رطوبت در سطح آنها وجود دارد، افزایش دهد.

بنا به همین دلایل، پاکیزه نگه داشتن خودرو از گل و مواد دیگر چسبیده به آن، اهمیت ویژه‌ای دارد. این کار را نه فقط برای قسمت‌هایی از خودرو که در معرض دید هستند، بلکه به خصوص برای سطوح زیرین خودرو هم باید انجام داد.

**کمک به جلوگیری از خوردگی شیمیایی**  
شما با رعایت موارد زیر می‌توانید به جلوگیری از خوردگی شیمیایی در خودرو کمک نمایید:

**تمیز نگه داشتن خودرو**  
بهترین راه برای پیشگیری از خوردگی شیمیایی، تمیز نگه داشتن خودرو و پاک کردن آن از مواد خورنده است. به خصوص توجه به سطح زیر خودرو اهمیت دارد.

- اگر در محیط‌هایی با شرایط خوردگی بالا زندگی می‌کنید، مانند مناطقی که از نمک برای جلوگیری از یخ زدن جاده استفاده می‌شود یا مناطق مجاور دریا و مکان‌هایی که آلودگی‌های صنعتی، مواد شیمیایی و باران‌های اسیدی در آنها وجود دارد، برای جلوگیری از خوردگی شیمیایی باید مراقبت‌های خاصی اعمال کنید. در زمستان، حداقل ماهی یک بار، با شلنگ آب، زیر خودرو را شسته و در پایان زمستان نیز این شستشو را به طور کامل انجام دهید.
- هنگام تمیز کردن زیر خودرو، اجزا زیر گل‌گیرها و سپرها و قسمت‌های دیگری که در معرض دید نیستند را مورد توجه خاص قرار دهید. کار را ناقص انجام ندهید، خیس کردن گل‌های جمع شده و چسبیده به خودرو به جای زدودن کامل آنها، سرعت خوردگی را بیشتر می‌کند. استفاده از آب و بخار تحت فشار زیاد، تاثیر فوق‌العاده‌ای در جدا کردن و پاک کردن گل و مواد خورنده چسبیده به خودرو دارد.





### مراقبت از داخل خودرو

#### هشدارهای عمومی

از تماس محلول های خورنده (سوزاننده شیمیایی) نظیر عطر و روغن های آرایشی با داشبورد جلوگیری کنید، چون باعث آسیب دیدن داشبورد یا تغییر رنگ آن می شوند. اگر چنین تماسی رخ داد، بلافاصله آنها را پاک کنید. دستورالعمل های تمیز کردن مناسب اشیاء وینیلی رامطالعه و از آنها پیروی کنید.

#### ⚠ هشدار

هرگز اجازه ندهید آب یا مایعات دیگر با اجزاء الکترونیکی / الکترونیکی داخل خودرو تماس پیدا کند، چون ممکن است به آنها صدمه بزند.

#### ⚠ هشدار

حین تمیز نمودن بخش های چرمی (غریبک فرمان، صندلی ها و غیره) از پاک کننده های خنثی یا حلال ها حاوی درصد پایین الکل استفاده نمایید. در صورتیکه از حلال هایی با الکل بالا استفاده یا پاک کننده های اسیدی / قلیایی استفاده نماید، منجر به تغییر رنگ جرم یا تکه شدن سطح می گردد.

### حفظ رنگ و تزئینات خارجی خودرو

برای کاهش امکان خوردگی شیمیایی، خراش ها و محل های پوسته شدن رنگ از سطوح باید در سریع ترین زمان ممکن با رنگ لکه گیری شوند. اگر سطوح فلزی لخت و بدون رنگ در خودرو مشاهده شد، توصیه می شود به کارگاه تخصصی صافکاری و رنگ مراجعه کنید.

فضولات پرندگان: فضولات پرندگان بسیار خورنده بوده و می توانند سطوح رنگ شده را ظرف چند ساعت دچار آسیب نمایند. همیشه فضولات پرندگان را هر چه زودتر بزدايید.

### از داخل خودرو غفلت نکنید

رطوبت می تواند زیر موکت کف خودرو جمع شده، باعث خوردگی شیمیایی شود. برای اطمینان از خشک بودن این قسمت ها، به طور مرتب زیر موکت کف اتاق را بازدید کنید. در صورتی که کود شیمیائی، مواد پاک کننده یا شیمیایی در داخل خودرو حمل می کنید، مراقبت جدی را اعمال کنید.

این مواد باید در ظروف مناسب نگهداری و حمل شوند. ریزش یا نشتی حاصل از این مواد باید پس از تمیز کردن، با آب شسته شده، سپس به طور کامل خشک گردد.

• هنگام تمیز کردن قسمت های پائین دور در، صفحات کف خودرو، لولاها و اجزاء شاسی، از باز بودن سوراخ های خروج آب، اطمینان حاصل کنید تا در نتیجه رطوبت امکان فرار به بیرون را داشته، در داخل این قسمت ها محبوس نشود و نهایتاً سرعت خوردگی را افزایش ندهد.

### خشک نگه داشتن پارکینگ

• خودرو را در پارکینگ های خیس یا مرطوب که هوا در آن ها به خوبی جریان نمی یابد پارک نکنید. این شرایط، محیط مناسبی را برای خوردگی شیمیایی ایجاد می کند، به خصوص اگر خودرو را در پارکینگ بشوئید، یا در حالیکه خودرو، با برف، یخ یا گل و لای پوشیده شده یا همچنان مرطوب است آن را در پارکینگ پارک کنید. حتی یک پارکینگ گرم هم می تواند به روند خوردگی کمک کند مگر اینکه هوای داخل پارکینگ به خوبی تهویه شده و رطوبت پراکنده شود.

### تمیز کردن تودوزی و تزئینات داخلی

#### وینیل

گرد و خاک و آشغال های جدا از سطوح را با استفاده از برس نرم یا جاروبرقی تمیز کنید. سطوح وینیلی را با محلول های تمیزکننده وینیل، تمیز کنید.

#### پارچه

گرد و خاک و آشغال های جدا از سطوح را با استفاده از برس نرم یا جاروبرقی تمیز کنید. با استفاده از محلول های صابون ملایم توصیه شده، تودوزی پارچه ای را تمیز کنید. لکه های تازه را فوراً با تمیزکننده های لکه پارچه تمیز کنید. اگر به لکه های تازه، توجه فوری نکنید، پارچه لک شده و رنگ آن ممکن است تحت تاثیر قرار گیرد. همچنین عدم اعمال نگهداری مناسب می تواند مقاومت ضد آتش گیری پارچه را کاهش دهد.

#### هشدار

استفاده از هر چیزی بجز پاک کننده ها و روش های توصیه شده، ممکن است تاثیری نامطلوب بر ظاهر و مقاومت ضد آتش گیری پارچه داشته باشد.

تمیز کردن تسمه روی پا / شانه کمر بند ایمنی با استفاده از محلول صابون ملایم توصیه شده برای تمیزکاری تودوزی یا فرش خودرو، تسمه های کمر بند را تمیز کنید. از دستورالعمل های ارائه شده با صابون پیروی کنید. از مواد رنگ بر یا رنگ کننده استفاده نکنید، این مواد ممکن است باعث تضعیف پارچه تسمه کمر بند شوند.

#### تمیز کردن سمت داخل شیشه ها

اگر شیشه ها از داخل بخار کردند، (چون ممکن است لایه نازکی از روغن گریس یا واکس آنها را پوشانده باشد) باید آنها را با پاک کننده های شیشه تمیز کنید. از دستورالعمل های درج شده بر روی ظرف شیشه پاک کن، پیروی کنید.

#### هشدار

سطح داخلی شیشه عقب را نتراشیده و خراش ندهید. این امر باعث صدمه دیدن شبکه گرم کن شیشه عقب می شود.

## سیستم کنترل گازهای فروری آگزوز (در صورت مجهز بودن)

سیستم کنترل گازهای خروجی آگزوز خودرو شما توسط گارانتی محدود مکتوب پوشش داده شده است. لطفاً اطلاعات گارانتی مندرج در دفترچه سرویس خودرو خود را مطالعه کنید. خودروی شما برای انطباق با همه قوانین محدود کننده گازهای خروجی به سیستم کنترل گازهای خروجی مجهز شده است. سیستم گازهای خروجی از سه سیستم فرعی به شرح زیر تشکیل شده است.

- (۱) سیستم کنترل بخار محفظه میل لنگ (کارتل)
- (۲) سیستم کنترل بخار سوخت
- (۳) سیستم کنترل گازهای خروجی آگزوز

برای اطمینان از عملکرد صحیح سیستم‌های کنترل گازهای خروجی آگزوز، توصیه می‌شود برای بازدید فنی با توجه به جدول زمانی برنامه تعمیر و نگهداری این کتابچه راهنما، به یکی از عاملیت‌های مجاز کیا مراجعه نمایید.

هشدار مربوط به بازرسی و آزمایش (تست) تعمیر و نگهداری ( با وجود سیستم برنامه پایداری الکترونیکی ESC)

- برای جلوگیری از خاموش شدن خودرو در حین آزمایش سرعت بر روی دستگاه تست دینامیکی، با فشار دادن کلید ESC سیستم برنامه پایداری الکترونیکی را خاموش کنید.
- پس از کامل شدن تست دینامیکی سرعت، با فشار دادن مجدد کلید ESC، سیستم برنامه پایداری الکترونیکی را مجدداً روشن کنید.

۱. سیستم کنترل بخار محفظه میل لنگ برای جلوگیری از آلودگی هوا توسط بخارات متصاعد شده از محفظه میل لنگ، سیستم تهویه مثبت محفظه میل لنگ (PCV) پیش بینی و به کار گرفته شده است. این سیستم هوای تازه فیلتر شده را از طریق شلنگ ورودی هوا به محفظه میل لنگ هدایت می‌کند. این هوا با گاز و بخارات متصاعد شده از محفظه میل لنگ (کارتل) مخلوط شده، سپس از طریق شیر سیستم تهویه مثبت محفظه میل لنگ (PCV) به سیستم مکش موتور وارد می‌شود.

۲. سیستم کنترل تبخیر بخار سوخت این سیستم برای جلوگیری از فرار بخارات سوخت به هوای بیرون طراحی شده است.

## مخزن کنیستر

در هنگام خاموش بودن موتور، بخارات سوخت تولید شده در باک، به مخزن کنیستر جذب و در آن ذخیره می‌شوند. پس از روشن شدن موتور، این بخارات از طریق شیر برقی کنیستر به سیستم مکش موتور هدایت شده، توسط این سیستم مکیده می‌شوند.

## شیر برقی کنیستر (PCSV)

شیر برقی کنیستر توسط واحد کنترل موتور (ECM) کنترل می‌شود. هنگامی که دمای مایع خنک کننده موتور حین کار کردن در جای موتور پایین است، شیر (PCSV) بسته می‌شود در نتیجه بخار سوخت وارد موتور نمی‌شود هنگامی که حین رانندگی عادی موتور روشن می‌شود، بخار سوخت وارد موتور می‌گردد.

## ۳. سیستم کنترل گازهای خروجی اگزوز

سیستم کنترل گازهای خروجی اگزوز، سیستمی بسیار موثر بوده و ضمن حفظ عملکرد خوب خودرو، گازهای خروجی اگزوز را کنترل می‌کند.

## ایجاد تغییر و دستکاری خودرو

این خودرو نباید دستکاری شود. دستکاری خودرو در نحوه عملکرد، ایمنی و دوام تاثیر منفی گذاشته حتی ممکن است قوانین ایمنی وضع شده دولتی را نیز زیر پا بگذارد.

علاوه بر این، صدمات یا مشکلات عملکرد در نتیجه هر گونه دستکاری تحت پوشش گارانتی نخواهد بود.

• در صورت استفاده از تجهیزات الکترونیکی غیراصلی کیا، ممکن است خودرو به طور غیرعادی عمل کرده، سیپ‌کشی‌ها صدمه دیده، باتری خالی شده و منجر به آتش‌سوزی گردد. برای ایمنی خود از تجهیزات الکترونیکی غیراصلی استفاده نکنید.

## هشدارهای گاز خروجی اگزوز

## (منو اکسید کربن)

• گاز منو اکسید کربن می‌تواند با دیگر گازهای خروجی اگزوز همراه باشد، بنابراین اگر بوی گازهای اگزوز از هر نوع که باشد در داخل خودرو به مشام رسید، با مراجعه به عاملیت مجاز کیا، هر چه زودتر خودرو را مورد بازرسی و تعمیر قرار دهید. اگر به ورود گاز اگزوز به داخل خودرو شک داشتید، فقط در حالتی که تمام پنجره‌ها به طور کامل باز باشد، با آن رانندگی کنید. فوراً خودرو را مورد بازرسی و تعمیر قرار دهید.

⚠️ **اخطار**

گازهای خروجی اگزوز حاوی گاز منو اکسید کربن (CO) می‌باشند. این گاز بی‌رنگ و بی‌بو خطرناک بوده و در صورت تنفس می‌تواند مرگ‌آور باشد، برای جلوگیری از مسمومیت توسط گاز (CO) از دستورالعمل‌های زیر پیروی کنید.

خودروی شما به مبدل کاتالیستی کنترل گازهای خروجی اگزوز مجهز می‌باشد، بنابراین احتیاط‌های زیر باید رعایت شوند:

- در موتورهای بنزینی فقط بنزین بدون سرب استفاده کنید.
- در هنگام وجود علائمی از عیب موتور نظیر خاموش شدن، یا کاهش قابل توجه کارایی موتور، از خودرو استفاده نکنید.
- موتور را مورد استفاده نادرست یا سوء استفاده قرار ندهید. به طور مثال ادامه دادن رانندگی با موتور خاموش و پایین رفتن از شیب‌های تند در دنده در حالت خاموش بودن موتور، استفاده نادرست محسوب می‌شود.
- موتور را در دور آرام بالا به مدت طولانی (۵ دقیقه یا بیشتر) روشن نگه ندارید.
- هیچ یک از قطعات موتور یا سیستم کنترل گازهای خروجی موتور را مورد بهینه سازی یا دستکاری قرار ندهید. کلیه بازرسی و تنظیم ها باید توسط عاملیت مجاز کیا انجام گیرد.
- از رانندگی با سوخت بسیار کم خودداری کنید. اگر سوخت تمام شود، این امر می‌تواند باعث خاموش شدن موتور شده، منجر به فشار زیاد روی مبدل کاتالیستی گردد.

### هشدارهای عملکردی برای مبدل‌های کاتالیستی (در صورت مجهز بودن)

**⚠️ اخطار - خطر آتش سوزی**

- سیستم اگزوز داغ می‌تواند اجسام قابل اشتعال زیر خودرو را آتش بزند. خودرو را در نزدیکی یا بر روی اجسام قابل اشتعال نظیر، علف، گیاه، کاغذ، برگ و نظایر آن‌ها پارک نکنید.
- سیستم اگزوز و مبدل کاتالیستی کار کردن موتور یا بلافاصله پس از خاموش کردن موتور، خیلی داغ هستند. از این سیستم‌ها دور بمانید، در غیر اینصورت دچار سوختگی می‌شوید. همچنین، سینک حرارتی اطراف سیستم اگزوز را نیز خارج نکنید؛ زیر خودرو را آب‌بندی نکرده یا برای کنترل زنگ‌زدگی آن را با چیزی نپوشانید؛ چرا که در شرایط خاص احتمال آتش‌سوزی وجود دارد.

- در مکان‌های محصور یا در بسته (نظیر پارکینگ منزل) بیش از زمان لازم برای ورود یا خروج خودرو از محل، موتور را روشن نگه ندارید.
- در هنگام روشن بودن موتور و توقف بیش از مدتی کوتاه در فضای باز، سیستم تهویه را برای مکش هوای بیرون به داخل (بر حسب نیاز) تنظیم کنید.
- در حالیکه موتور روشن است هرگز برای مدتی نسبتاً طولانی در خودرو پارک شده یا متوقف نشینید.
- اگر موتور خود به خود خاموش می‌شود یا روشن نمی‌شود، بیش از اندازه استارت نزنید، این امر ممکن است باعث صدمه دیدن سیستم کنترل گازهای خروجی اگزوز شود.

عدم رعایت این احتیاط‌ها می‌تواند باعث آسیب دیدن مبدل کاتالیستی و خودرو شود. به علاوه این امور می‌توانند گارانتی خودروی شما را بی اعتبار نمایند.

۱

۲

۳

۴

۵

۶

۷

۸

I

۸-۲	.....	موتور
۸-۲	.....	اندازه ها
۸-۳	.....	توان (وات) لامپ ها
۸-۴	.....	وزن /حجم
۸-۵	.....	لاستیک ها و رینگ ها (به جز برزیل)
۸-۵	.....	ظرفیت بار و سرعت لاستیک
۸-۶	.....	روانکارهای (روغن , گریس) توصیه شده و ظرفیت ها
۸-۸	.....	عدد گرانروی (ویسکوزیته) SAE توصیه شده
۸-۹	.....	شماره شناسایی خودرو (VIN)
۸-۹	.....	برچسب شناسایی خودرو
۸-۹	.....	مصرف سوخت خودرو
۸-۱۰	.....	شماره موتور
۸-۱۰	.....	برچسب مشخصات لاستیک و باد
۸-۱۱	.....	برچسب کمپرسور کولر
۸-۱۱	.....	برچسب گاز خنک کننده
۸-۱۱	.....	تائیدیه

**موتور**

شرح	بنزینی 1.6	بنزینی 2.0
حجم جابه جایی موتور	1,591 (97.09)	1,999 (121.99)
قطر x کورس	77 x 85.4 (3.03 x 3.36)	81 x 97 (3.19 x 3.82)
ترتیب احتراق	1-3-4-2	1-3-4-2
تعداد سیلندرها	۴- خطی	۴- خطی

**اندازه‌ها ( ابعاد )**

شرح	mm(in.)
طول کلی	4,560 (179.5)
عرض کلی	1,780 (70.1)
ارتفاع کلی	1,435 (56.5)
فاصله عرضی چرخ‌های جلو	195/65 R15 (Steel)
	1,563 (61.5)
	205/55 R16 (Steel)
	1,553 (61.1)
فاصله عرضی چرخ‌های عقب	205/55 R16
	1,555 (61.2)
	215/45 R17
	195/65 R15 (Steel)
	1,557 (61.3)
فاصله طولی بین چرخ‌ها	205/55 R16 (Steel)
	1,576 (62.0)
	205/55 R16
	1,566 (61.6)
	215/45 R17
	1,568 (61.7)
	1,570 (61.8)
	2,700 (106.3)



**توان (وات) ، لامپ‌ها**

نوع لامپ	وات	لامپ چراغ‌ها	
H7	55	چراغ های جلو (نور پایین)	
D8S	25	چراغ های جلو (نور پایین) - نوع HID *	
H1	55	چراغ های جلو (نور بالا)	
PY21WL	21	چراغ های راهنمای جلو	
W5W	5	چراغ های موقعیت کوچک *	
LED	LED	چراغ های موقعیت کوچک (نوع LED) *	
H8	35	چراغ های مه شکن جلو *	
WY5W	5	چراغ های راهنمای جانبی	
LED	LED	چراغ های راهنمای جانبی (آینه بغل) *	
LED	LED	چراغ های روشن در روز *	
P21/5W	5 یا 21	چراغ های عقب / ترمز (بیرونی)	نوع لامپی
P21/5W	5	چراغ های عقب (داخلی)	
LED	LED	چراغ های عقب / ترمز (بیرونی)	نوع LED
LED	LED	چراغ های عقب (داخلی)	
P21W	21	چراغ های مه شکن *	
PY21W	21	چراغ های راهنمای عقب	
W16W	16	چراغ های دنده عقب	
P21W	21	چراغ های ترمز بالا (سوم) *	نوع لامپی
LED	LED		نوع LED
W5W	5	چراغ های پلاک راهنمایی و رانندگی	
FESTOON	8	چراغ های مطالعه	
FESTOON	8	چراغ های سقفی	
FESTOON	5	چراغ های آینه آرایشی	
FESTOON	5	چراغ محفظه بار	

\* : در صورت مجهز بودن

**وزن / حجم**





بنزینی ۲.۰	بنزینی ۱.۶	شرح	
1740 (3836)	1720 (3791)	A/T	وزن ناخالص خودرو Kg (lbs.)
1760 (3880)	1700 (3747)	M/T	
421 (14.9)		حجم محفظه بار L (cu ft)	

M/T : گیربکس معمولی

A/T : گیربکس اتوماتیک



## لاستیک ها و رینگ ها

گشتاور سفت کردن مهره چرخ (N.m , Ib.ft) Kg.m	جدول فشار باد (psi , kPa)				اندازه رینگ	اندازه لاستیک	شرح
	حداکثر بار (  +  )		بار معمولی (  +  )				
	عقب	جلو	عقب	جلو			
9~11 (65~79, 88~107)	2.2 (32, 220)	2.2 (32, 220)	2.2 (32, 220)	2.2 (32, 220)	6.0J×15	195/65R15	لاستیک سایز کامل
					6.5J×16	205/55R16	
					7.0J×17	215/45R17	
	4.2 (60, 420)	4.2 (60, 420)	4.2 (60, 420)	4.2 (60, 420)	4.0T×15	T125/80D15	لاستیک زاپاس سایز کوچک

### هشدار

حین تعویض لاستیک ها، از لاستیک های با سایز مشابه اصلی استفاده نمایید.  
استفاده از لاستیک های با سایز متفاوت به بخش های مربوطه صدمه زده و یا منجر به عملکرد غیرعادی سیستم می گردد.

## ظرفیت بار و سرعت لاستیک

ظرفیت سرعت		ظرفیت بار		اندازه رینگ	اندازه لاستیک	شرح
Km/h	SS 2*	Kg	LI 1*			
210	H	615	91	6.0J×15	195/65R15	لاستیک سایز کامل
210	H	615	91	6.5J×16	205/55R16	
210	H	545	78	7.0J×17	215/45R17	
130	M	690	95	4.0T×15	T125/80D15	لاستیک زاپاس سایز کوچک

1\*: شاخص بار

2\*: شاخص یا علامت سرعت

**روانکار ( روغن، گریس) های توصیه شده و ظرفیت‌ها**

برای بهره‌مندی از عملکرد مناسب و دوام موتور و مجموعه انتقال نیرو، فقط از روانکارهای دارای کیفیت مناسب استفاده کنید. روانکارهای صحیح (توصیه شده) به ارتقاء کارایی موتور کمک می‌کنند و در نتیجه مصرف اقتصادی سوخت را نیز بهبود می‌بخشند. استفاده از این روانکار (روغن)ها و مایعات سرویس در خودرو توصیه می‌شود.

طبقه بندی	حجم	روانکار روغن	
API Service SM <sup>3</sup> (یا بالاتر) ILSAC GF-4 <sup>4</sup> (یا بالاتر) ACEA A5 <sup>5</sup> (یا بالاتر)	4.0 L (4.23 US qt.)	موتور بنزینی 2.0 MPI	
	3.6 L (3.5 US qt.)	موتور بنزینی 1.6 MPI	
حداکثر 1L / 1,500 km	رانندگی در شرایط عادی		
حداکثر 1L / 1,000 km	رانندگی در شرایط سخت		
API GL-4, SAE 75W-85	1.9 ~ 2.0 L (2.0 ~ 2.1 US qt.)	موتور بنزینی 2.0 MPI	
	1.8 ~ 1.9 L (1.9 ~ 2.0 US qt.)	موتور بنزینی 1.6 MPI	
MICHANG ATF SP-IV, SK ATF SP-IV, NOCA ATF SP-IV, kia genuine ATF SP-IV	7.3 L (7.7 US qt.)	2.0 MPI	
	7.1 L (7.5 US qt.)	1.6 MPI	
مایع خنک‌کننده بر پایه اتیلن گلیکول در رادیاتورهای آلومینیومی	6.0 L (6.34 US qt.)	گیربکس معمولی	موتور 2.0 MPI
	5.9 L (6.23 US qt.)	گیربکس اتوماتیک	
	5.9 L (6.87 US qt.)	گیربکس معمولی	موتور 1.6 MPI
	5.8 L (6.76 US qt.)	گیربکس اتوماتیک	

۱

۲

۳

۴

۵

۶

۷

۸

۱

## مشخصات فنی و اطلاعات مورد نیاز استفاده کننده خودرو

روانکار (روغن)	حجم	طبقه بندی
روغن ترمز / کلاچ (در صورت مجهز بودن)	0.7 ~ 0.8 L (0.7~0.8 US qt.)	FMVSS116 DOT-3 یا DOT-4
سوخت	50 L (13.2 US gal.)	-

\*1: به عدد گرانیوی (ویسکوزیته) SAE در صفحه بعد رجوع کنید.

\*2: اکنون روغن‌هایی با برچسب کاهش انرژی در دسترس است. همراه با دیگر مزیت‌ها، این روغن‌ها در مصرف اقتصادی سوخت بوسیله کاهش مقدار سوختی که برای فائق آمدن بر اصطکاک موتور مورد نیاز است، نقش دارند. غالباً این کاهش قابل اندازه‌گیری در رانندگی روزمره نیست، اما در طول سال‌ها آنها می‌توانند به مقدار قابل توجهی هزینه و مصرف انرژی را کاهش دهند.

\*3: در صورتیکه روغن موتور API service SM در کشور شما موجود نمی‌باشد، می‌توانید از روغن موتور API service SL استفاده نمایید.

\*4: گرانیوی (ویسکوزیته) توصیه شده: 5W-20

\*5: گرانیوی (ویسکوزیته) توصیه شده: 5W-30

عدد گرانروی (ویسکوزیته) توصیه شده

**هشدار** ⚠️

همیشه قبل از بازدید یا تخلیه هر یک از روانکار (روغن)های سرویس، اطراف درپوش گلویی تغذیه، پیچ تخلیه یا میله اندازهگیر (گیج) آن روانکار را حتماً تمیز کنید. این امر بخصوص در مناطق پر گرد و غبار یا مناطق شنی و زمانی که از خودرو در جاده‌های غیر آسفالتی استفاده می‌شود، مهم است. تمیز کردن اطراف درپوش و میله اندازهگیر از ورود آلودگی، گرد و خاک و شن به داخل موتور و دیگر مکانیزم‌هایی که ممکن است از این امر آسیب ببینند، جلوگیری می‌کند.

گرانروی (ویسکوزیته یا غلظت) روغن موتور، بر مصرف سوخت و کار در هوای سرد (روشن کردن و جریان روغن) تاثیر می‌گذارد. روغن موتورهای دارای گرانروی پایین تر، مصرف اقتصادی بهتر و عملکرد بهتری را در هوای سرد می‌توانند ارائه دهند، هر چند برای روغن کاری رضایت بخش در هوای بسیار گرم، به روغن موتورهای دارای گرانروی (ویسکوزیته) بالاتر نیاز است. استفاده از روغن های دارای گرانروی متفاوت با گرانروی های توصیه شده می تواند به صدمه دیدن موتور منجر شود.

در هنگام انتخاب روغن، محدوده دمای هوای زمان استفاده از خودرو تا قبل از تعویض روغن بعدی را مدنظر قرار دهید.  
با استفاده از جدول زیر گرانروی (ویسکوزیته) روغن را انتخاب کنید.

محدوده دما برای عدد گرانروی (ویسکوزیته) SAE								
50	40	30	20	10	0	-10	-20	-30
°C								
120	100	80	60	40	20	0	-10	
°F								
کشورهای اروپایی								
0W-40, 5W-20*1, 5W-30, 5W-40								
کشورهای خاورمیانه*2								
20W-50								
15W-40								
10W-30								
5W-30*1, 5W-40								
بجز کشورهای اروپایی و خاورمیانه*2								
20W-50								
15W-40								
10W-30								
5W-20*1, 5W-30								

- \*1: برای مصرف اقتصادیتر سوخت توصیه می‌شود از روغن موتور دارای درجه گرانروی SAE 5W-20 (بجز کشورهای خاور میانه) یا 5W-30 (کشورهای خاور میانه) استفاده کنید. اگر این روغن در کشور شما در دسترس نبود، روغن مناسب را با استفاده از جدول گرانروی (ویسکوزیته) روغن بالا انتخاب نمایید.
- \*2: کشورهای خاور میانه عبارتند از: لیبی، الجزایر، مراکش، تونس، سودان، مصر و ایران.



### برچسب شناسایی خودرو



برچسب VIN (در صورت مجهز بودن)

### شماره شناسایی خودرو (VIN)



شماره روی بدنه

برچسب شناسایی خودرو روی ستون وسط سمت راننده (یا سرنشین جلو) قرار گرفته است که شماره شناسایی خودرو (VIN) را ارائه می دهد.

شماره شناسایی خودرو (VIN) بر روی صفحه ای کوچک در بالای داشبورد نیز ثبت شده است. به راحتی می توانید شماره شناسایی را از درون شیشه جلو بخوانید.

شماره شناسایی خودرو (VIN) برای ثبت خودرو و همه موارد قانونی مرتبط به مالکیت و غیره استفاده می شود.

### جدول مصرف سوخت

نام خودرو	نوع بدنه	نوع (Type)	کد موتور	حجم موتور (سی سی)	نوع موتور	گیربکس	مصرف شهری litter/100 km	مصرف برون شهری litter/100 km	مصرف ترکیبی litter/100 km
سراتو	2 Door	YD	G4NA	2000	MPI	اتوماتیک	10.5	5.6	7.4
	4 Door			2000					
	4 Door	YD PE	2000	7.2					

## برچسب مشخصات لاستیک و باد

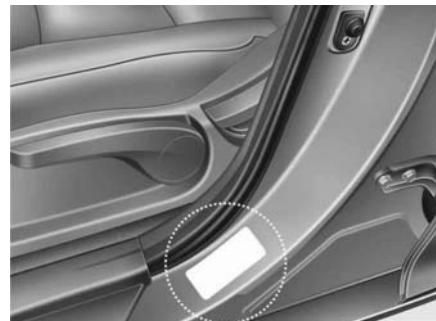

برچسب مشخصات لاستیک و فشار باد لاستیک خودروی نو شما با در نظر گرفتن، ارائه بهترین عملکرد در شرایط معمول رانندگی انتخاب شده است.

برچسب لاستیک بر روی ستون وسط سمت راننده قرار گرفته و فشار باد توصیه شده برای لاستیک‌های خودرو شما ارائه می‌دهد.

## شماره موتور

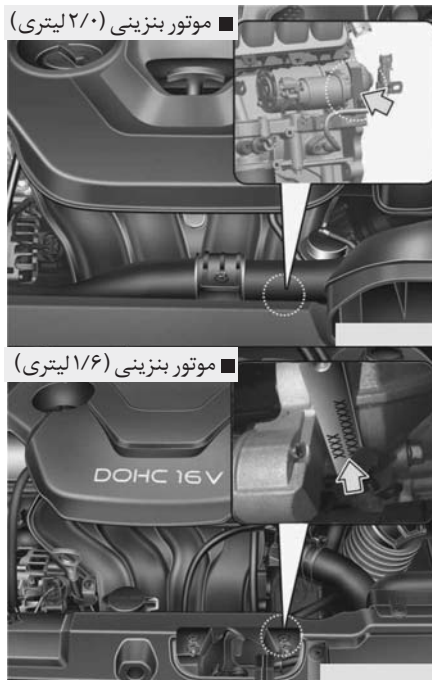

شماره موتور به نحوه نشان داده در تصویر، بر روی بلوک موتور حک شده است.

۱

۲

۳

۴

۵

۶

۷

۸

I



### تاییدیه



### برچسب ماده خنک کننده



### برچسب کمپرسور کولر

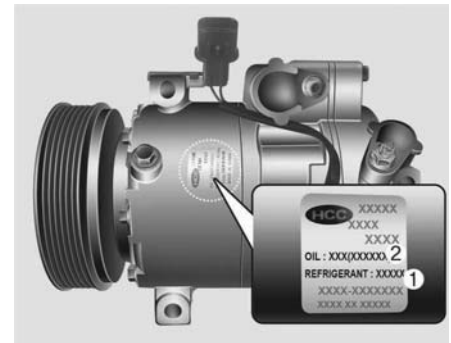

اجزای فرکانس رادیویی این خودرو با ملزومات و سایر مواد (تدارکات) مربوطه در راهنمای 1995/5/EC مطابقت دارد.

برای کسب اطلاعات بیشتر شامل اظهارات مطابقت سازنده به وبسایت کیا مراجعه نمایید:

<http://www.Kia-hotline.com>

برچسب ماده خنک کننده در جلوی محفظه موتور تعبیه شده است.

برچسب کمپرسور اطلاعاتی درباره نوع کمپرسوری که خودروی شما به آن مجهز است همانند مدل، شماره قطعات، شماره تولید، ماده خنک کننده (1) و روغن روانکار خنک کننده (2) در اختیارتان قرار می دهد.

۱

۲

۳

۴

۵

۶

۷

۸

۱





**الف**

- الزامات سوخت..... ۱-۳
- آینه‌ها ..... ۴-۴۶
- ایرکاندیشن (کولر)..... ۴-۱۱۴
- آفتابگیر ..... ۴-۱۳۹
- اهرم دنده ..... ۵-۲۳
- اعلام هشدار در جاده ..... ۶-۳
- امور سرویس، تعمیر و نگهداری..... ۷-۶
- اندازه‌ها..... ۸-۲
- ب**
- بوق ..... ۴-۴۳
- برف پاک کن‌ها و شیشه شوی‌ها ..... ۴-۱۰۱
- برفک زدایی و بخارزدایی شیشه جلو..... ۴-۱۲۷
- برخورد با موقعیت اضطراری در هنگام رانندگی ..... ۶-۴
- بکسل شدن خودرو ..... ۶-۱۷
- باتری ..... ۷-۴۱
- برچسب شناسایی خودرو ..... ۸-۹
- برچسب مشخصات لاستیک و باد ..... ۸-۱۰
- برچسب کمپرسور کولر..... ۸-۱۱
- برچسب ماده خنک کننده..... ۸-۱۱

**پ**

- پنجره‌ها ..... ۴-۲۵
- پنجر شدن ..... ۶-۹

**ت**

- تجهیزات داخلی..... ۴-۱۳۵
- تنظیمات تلفن ..... ۴-۱۶۴
- تجهیزات اضطراری ..... ۶-۲۲
- تعمیر و نگهداری ..... ۷ فصل
- ترمز پارک ..... ۷-۳۳
- تیغه‌های برف پاک کن ..... ۷-۳۸
- توان (وات)، لامپ‌ها ..... ۸-۳
- تأییدیه ..... ۸-۱۱

**ج**

- جعبه‌های نگهداری اشیاء ..... ۴-۱۳۲
- جاعینکی ..... ۴-۱۳۳

۱

۲

۳

۴

۵

۶

۷

۸

I

**ر**

- ۱-۵ ..... روش آب بندی خودرو  
 فصل ۵ ..... رانندگی با خودروی کیا  
 ۵-۸ ..... روشن کردن موتور  
 ۵-۴۷ ..... رانندگی اقتصادی  
 ۵-۴۹ ..... رانندگی در شرایط خاص  
 ۵-۵۴ ..... رانندگی در زمستان  
 ۶-۵ ..... روشن نشدن موتور  
 ۶-۶ ..... روشن کردن اضطراری موتور  
 ۷-۲۶ ..... روغن موتور  
 ۷-۲۳ ..... روغن ترمز / کلاچ  
 ۶- ..... روانکار (روغن، گریس) های توصیه شده و ظرفیت ها

**ز**

- ۸ .....  
 ۱-۱۳۳ ..... زیرآرنجی کشویی  
 ۵-۵۵ ..... زنجیرهای چرخ

**چ**

- ۴-۷۷ ..... چراغ های هشدار و نمایشگر  
 ۴-۹۳ ..... چراغ های اعلام خطر (فلاشر)  
 ۴-۹۹ ..... چراغ های مه شکن  
 ۴-۱۰۰ ..... چراغ های روشنایی روز  
 ۴-۱۰۳ ..... چراغ های داخلی

**ح**

- ۳-۶۲ ..... حسگرهای برخورد و تصادف سیستم کیسه هوا

**خ**

- فصل ۲ ..... خودروی شما در یک نگاه  
 ۴-۱۳۸ ..... خنک کن صندلی

**د**

- ۱-۵ ..... دستورالعمل های نحوه استفاده از خودرو  
 ۴-۲۳ ..... درب صندوق عقب  
 ۴-۳۰ ..... درب موتور  
 ۴-۳۲ ..... دریچه باک سوخت  
 ۴-۹۲ ..... دوربین دید عقب  
 ۴-۱۴۴ ..... دکمه های کنترل از راه دور سیستم صوتی  
 ۵-۹ ..... دکمه روشن / خاموش موتور  
 ۶-۸ ..... داغ کردن موتور

۱

۲

۳

۴

۵

۶

۷

۸

I

س

- سیستم یاد آوری موقعیت راننده ..... ۳-۱۰
- سیستم محافظت تکمیلی SRS (کیسه هوا) ..... ۳-۴۶
- سیستم ضد سرقت (ایموبلائزر) ..... ۴-۷
- سیستم کنترل از راه دور قفل درب ها ..... ۴-۹
- سیستم دزدگیر ..... ۴-۱۶
- سقف کشویی / لولایی (سان روف) ..... ۴-۳۵
- سایبان ..... ۴-۳۸
- سیستم کمکی پارک خودرو ..... ۴-۸۷
- سیستم روشنایی ..... ۴-۹۴
- سیستم خوش آمد گویی ..... ۴-۱۰۶
- سیستم صوتی ..... ۴-۱۴۲
- سیستم ترمز ..... ۵-۲۷
- سیستم ترمز ضد قفل ABS ..... ۵-۳
- سیستم کنترل پایداری الکترونیکی ESC ..... ۵-۳
- سیستم تثبیت سرعت (کروز کنترل) ..... ۵-۴۲
- سیستم کنترل گازهای خروجی اگزوز ..... ۷-۹۱

ش

- شرح تجهیزات خودروی شما ..... فصل ۴
- شیشه بالابرهای برقی ..... ۴-۲۶
- شماره شناسایی خودرو ..... ۸-۹
- شماره موتور ..... ۸-۱۰

ص

- صندلی ها ..... ۳-۳
- صندلی محافظ کودک ..... ۴-۳۴
- صفحه نمایشگرها و چراغ های نمایشگر ..... ۴-۵۰
- صفحه نمایش LCD ..... ۴-۵

ع

- عملکرد نور بالا ..... ۴-۹۷

غ

- غریبک فرمان ..... ۴-۴۰

ف

- فرمان هیدرولیک ..... ۴-۴۱
- فیلتر تمیزکننده هوا ..... ۷-۳۴
- فیلتر هوای سیستم کنترل کیفیت هوا ..... ۷-۳۶
- فیوزها ..... ۷-۵۵

ق

- قسمت مخصوص بار یا لوازم بلند و باریک ..... ۳-۱۷
- قفل درب ها ..... ۴-۱۹
- قبل از رانندگی ..... ۵-۴

۱

۲

۳

۴

۵

۶

۷

۸

I

۴-۷۵ ..... مصرف اقتصادی سوخت.

۵-۶ ..... موقعیت های سوئیچ خودرو

۷-۴ ..... محفظه موتور

۷-۲۸ ..... مایع خنک کننده موتور

۷-۳۳ ..... مایع شیشه شوی

۷-۸۴ ..... مراقبت از ظاهر خودرو

۷-۸۹ ..... مراقبت از داخل خودرو

۸ ..... مشخصات فنی و اطلاعات مورد نیاز استفاده کننده خودرو

۸-۲ ..... موتور

**ن**

۱-۲ ..... نحوه استفاده از این کتابچه راهنما

۲-۲ ..... نمای تصویری خارج خودرو

۲-۴ ..... نمای تصویری داخل خودرو

۲-۵ ..... نمای تصویری جلو داشبورد

۲-۶ ..... نمای تصویری محفظه موتور

۴-۵۴ ..... نمایشگرها

۶ ..... نحوه رفتار در مواقع اضطراری

**و**

۵-۶۷ ..... وزن خودرو

۸-۴ ..... وزن / حجم

**ک**

۳-۲۱ ..... کمربندهای ایمنی

۴-۶ ..... کلیدها

۴-۱۲ ..... کلید هوشمند

۴-۵ ..... کلیدهای کنترل صفحه نمایش LCD

۴-۷۳ ..... کامپیوتر سفری

۴-۱۰۸ ..... کنترل دستی سیستم های گرمایشی و سرمایشی

۴-۱۱۸ ..... کنترل اتوماتیک سیستم های گرمایشی و سرمایشی

**گ**

۴-۱۰۷ ..... گرم کن شیشه

۴-۱۳۶ ..... گرم کن صندلی

۵-۱۵ ..... گیربکس معمولی

۵-۱۹ ..... گیربکس اتوماتیک

**ل**

۷-۴۵ ..... لاستیک ها و چرخ ها

۷-۶۹ ..... لامپ چراغ ها

۸-۵ ..... لاستیک ها و رینگ ها

**م**

..... مقدمه

..... فصل ۱

..... فصل ۳

..... مشخصات ایمنی خودروی شما

ه

هوای پاکیزه ..... ۴-۱۳۱

ی

بدک کشیدن تریلر ..... ۵-۵۸

۱

۲

۳

۴

۵

۶

۷

۸

I



## قانون حمایت از حقوق مصرف کنندگان خودرو

(مصوب مجلس شورای اسلامی مورخ 86/4/3 به شماره 526/49525)

### ماده ۱

اصطلاحات ذیل در معانی مشروح مربوط به کاربرده میشود:

1. خودرو: هر نوع وسیله نقلیه موتوری تولید داخل یا خارج برای استفاده در معابر عمومی برای حمل سرنشین و بار تا ظرفیت مجاز.
2. عرضه کننده: هر شخص حقیقی یا حقوقی که به طور مستقیم یا از طریق واسطه فروش مبادرت به فروش خودروهای نو تولیدی و وارداتی خود می کند.
3. واسطه فروش: هر شخص حقیقی یا حقوقی که با موافقت عرضه کننده نسبت به فروش خودرو اقدام می کند.
4. نمایندگی مجاز: هر شخص حقیقی یا حقوقی که با موافقت عرضه کننده عهده دار فروش و خدمات پس از فروش خودرو در طول مدت ضمانت است.
5. مصرف کننده: هر شخص حقیقی یا حقوقی که خودرو را برای استفاده شخصی یا عمومی در اختیار دارد.
6. بهای خودرو: مبلغی است که در قرارداد واگذاری و یا در برگه فروش توسط عرضه کننده قید گردیده است.

### ماده ۲\*

عرضه کننده موظف به رعایت استانداردهای ابلاغی در مورد ایمنی، کیفیت، سلامت خودرو و مطابقت آن با ضمانت ارائه شده به مصرف کننده می باشد.

**تبصره ۱** - دوره تضمین نمی تواند کمتر از یک سال از زمان تحویل خودرو به مصرف کننده یا کارکردی برابر با سی هزار کیلومتر (هر کدام زودتر به پایان برسد) باشد.

**تبصره ۲** - دوره تعهد یا دوره تامین قطعات و ارائه خدمات فنی استاندارد، برابر ده سال از زمان تحویل رسمی آخرین خودرو به مصرف کننده میباشد.

### ماده ۳\*

عرضه کننده در طول مدت ضمانت مکلف به رفع هر نوع نقص یا عیب (ناشی از طراحی، مونتاژ، تولید یا حمل) است که در خودرو وجود داشته یا در نتیجه استفاده معمول از خودرو بروز نموده و با مفاد ضمانتنامه و مشخصات اعلام به مصرف کننده مغایر بوده یا مانع استفاده مطلوب از خودرو یا نافی ایمنی آن باشد یا موجب کاهش ارزش معاملاتی خودرو شود. هزینه رفع نقص یا عیب خودرو در طول مدت ضمانت و جبران کلیه خسارات وارده به مصرف کننده و اشخاص ثالث، اعم از خسارات مالی و جانی و هزینه های درمان ناشی از نقص یا عیب (که خارج از تعهدات بیمه شخص ثالث باشد) هزینه های حمل خودرو به تعمیرگاه، تامین خودروی جایگزین مشابه در طول مدت تعمیرات (چنانچه مدت توقف خودرو بیش از چهل و هشت ساعت باشد) برعهده عرضه کننده میباشد.

**تبصره ۱** - \*تعهدات عرضه‌کننده به طور مستقیم یا از طریق واسطه فروش یا نمایندگی مجاز ایفاء می‌شود. عرضه‌کننده مکلف به ایجاد شبکه خدمات پس از فروش یا نمایندگی های مجاز تعمیر و توزیع قطعات یدکی و تامین آموزش های لازم متناسب با تعداد خودروهای عرضه شده در سطح کشور بوده و نمی‌تواند مصرف‌کننده را به مراجعه به نمایندگی معینی اجبار نماید.

**تبصره ۲** - \*در صورت بروز اختلاف بین طرفین موضوع ماده فوق، موضوع اختلافی حسب درخواست طرفین ابتدا در هیات حل اختلاف مربوطه، متشکل از نمایندگی های عرضه‌کننده خودرو، کارشناس رسمی دادگستری و کارشناس نیروی انتظامی به ریاست کارشناس رسمی دادگستری طرح و رای لازم با اکثریت آراء صادر خواهد شد. در صورت اعتراض هر یک از طرفین به رای صادره، خواسته در دادگاه صالحه قابل پیگیری خواهد بود. دادگاه صالحه باید خارج از نوبت و حداکثر ظرف دو ماه انشاء رای نماید.

#### **ماده ۴ \***

چنانچه نقص یا عیب قطعات ایمنی خودرو در طول دوره ضمانت پس از سه بار تعمیر همچنان باقی باشد یا در صورتی که نقص یا عیب قطعاتی که موجب احتمال صدمه جسمی یا جانی اشخاص گردد و با یک تعمیر برطرف نشده باشد یا خودرو بیش از سی روز به دلیل تعمیرات غیر قابل استفاده بماند، عرضه‌کننده مکلف است حسب درخواست مصرف‌کننده خودروی معیوب را با خودروی نو تعویض یا با توافق، بهای آن را به مصرف‌کننده مسترد دارد.

**تبصره ۱** - در صورت بروز اختلاف بین طرفین، حل و فصل آن از طریق هیات حل اختلاف موضوع تبصره (۲) ماده (۳) این قانون میباشد.

**تبصره ۲** - عرضه‌کننده حق واگذاری یا استفاده از خودروی مسترد شده را پیش از رفع عیب ندارد، واگذاری خودروی مزبور پس از رفع عیب و نقص قبلی و با اعلام صریح عیوب مزبور در اسناد واگذاری مجاز می‌باشد.

#### **ماده ۵ \***

عرضه‌کننده، واسطه فروش و نمایندگی مجاز تعمیر موظفند هر بار که خودروی موضوع ضمانت، مورد تعمیر یا خدمات مختلف دوره‌های قرار میگیرد، پس از اتمام کار، به صورت مکتوب کلیه عیب ها و نقص های اعلامی از سوی مصرف‌کننده، اقدام های انجام شده و قطعات تعمیر یا تعویض شده را در صورت وضعیت ذکر نموده و آن را تسلیم مصرف‌کننده نماید.

**تبصره** - \* استفاده از قطعات غیر استاندارد یا تایید نشده توسط عرضه‌کننده و نمایندگی های مجاز تعمیر ممنوع می‌باشد.

#### **ماده ۶ \***

چنانچه انجام تعهدات عرضه‌کننده به دلیل حوادث غیر مترقبه (غیر قابل پیش بینی و غیر قابل رفع) ناممکن باشد، این تعهدات به حالت تعلیق درمی‌آید. مدت تعلیق به دوره ضمانت افزوده میشود.

#### **ماده ۷ \***

هر نوع توافق مستقیم یا غیر مستقیم بین عرضه‌کننده، واسطه فروش یا مصرف‌کننده که به موجب آن تمام یا بخشی از تعهداتی که عرضه‌کننده بر طبق این قانون و یا ضمانت نامه صادر بر عهده دارد، ساقط نماید یا به عهده واسطه فروش یا هر عنوان دیگری گذارده شود، در برابر مصرف‌کننده باطل و بلااثر می‌باشد.

**تبصره** - \* انعقاد هر نوع قراردادی که حقوق و تکالیف طرفین قرارداد و مشمولین این قانون در آن رعایت نشود به استناد ماده ۱۰ قانون مدنی و مورد مشابه غیر قانونی و از درجه اعتبار ساقط است.

## ماده ۸\*

هرگونه عیب و نقص و خسارات جانی و مالی وارده به مصرف‌کننده و اشخاص ثالث که به دلیل تعویض یا نصب قطعات و سیستم های جانبی و یا دریافت خدمات خارج از شبکه رسمی و مجاز عرضه‌کننده توسط مصرف‌کننده طی دوران ضمانت ایجاد شود از شمول این قانون خارج است و هیچگونه حقی برای مصرف‌کننده و اشخاص ثالث در برابر عرضه‌کننده ایجاد نمی‌کند.

## ماده ۹

عرضه‌کننده مکلف است تعهدات موضوع این قانون را به صورت کتبی در اوراق ضمانتنامه قید نموده و در زمان تحویل خودرو، به نحو مقتضی موضوع این قانون را به طور صریح و روشن به مصرف‌کننده اعلام نماید.

## ماده ۱۰

آئین نامه اجرایی این قانون (به ویژه در مورد ملاک‌های ایجاد نمایندگی مجاز تعمیر در سطح کشور به ازاء تعداد خودروها عرضه شده) ظرف سه ماه از تاریخ تصویب توسط وزارت صنایع و معادن تهیه شده و به تصویب هیات وزیران می‌رسد.

## ماده ۱۱

وزارت صنایع و معادن مکلف به نظارت بر اجرای این قانون در راستای حفظ حقوق مصرف‌کنندگان و اعلام گزارش ادواری شش ماهه به کمیسیون صنایع و معادن مجلس شورای اسلامی است.

## آیین نامه اجرایی قانون حمایت از حقوق مصرف‌کنندگان خودرو

**ماده ۱-** ضوابط مندرج در این آیین نامه شامل تمام عرضه‌کنندگان، واسطه‌های فروش، واسطه‌های خدمات پس از فروش و نمایندگی های مجاز انواع وسایل نقلیه موتوری اعم از سواری، مینی بوس، میدل باس، اتوبوس، ون، وانت، کامیونت، کامیون، کشنده، تریلر و انواع موتورسیکلت ساخت داخل کشور یا خارج می باشد.

**ماده ۲-** در این آیین نامه اصطلاحات زیر در معانی مشروح مربوط به کار میروند:

**الف - قانون:** قانون حمایت از حقوق مصرف‌کنندگان خودرو - مصوب ۱۳۸۶-

**ب - وزارت:** وزارت صنعت، معدن و تجارت.

**پ - عرضه‌کننده:** هر شخص حقیقی یا حقوقی که به طور مستقیم یا از طریق واسطه فروش، مبادرت به فروش خودروهای نو ساخت داخل کشور یا وارداتی خود می نماید.

**ت - خدمات پس از فروش:** کلیه خدمات پس از فروش یک محصول از قبیل ضمانت و تعهد شامل پشتیبانی خدمات، تعمیرات و تأمین قطعات استاندارد که موجب تضمین کارکرد مطلوب محصول می باشد.

**ث - واسطه خدمات فروش و پس از فروش:** اشخاص حقیقی یا حقوقی که با موافقت عرضه‌کننده، صرفاً یا توأماً عهده دار خدمات فروش و پس از فروش خودرو از طریق نمایندگی های مجاز می باشند. واسطه مذکور می تواند به عنوان بخشی از مجموعه عرضه‌کننده یا به عنوان شرکتی مستقل تحت نظارت عرضه‌کننده فعالیت نموده و خدمات خود را ارائه نماید.

ج - نمایندگی مجاز: هر شخص حقیقی یا حقوقی که با موافقت عرضه کننده عهده دار فروش و خدمات پس از فروش خودرو در طول مدت ضمانت است.

چ - شیوه آرایه خدمات پس از فروش خودرو: براساس استاندارد ملی شماره (۱۹۱۱۷) درخصوص تعیین شیوه مربوط به امور خدمات پس از فروش خودرو، شاخص ها و نحوه ارزیابی عرضه کننده، واسطه خدمات پس از فروش و نمایندگی های مجاز آن و همچنین رده بندی و پایش عملکرد آنها می باشد.

ح - دستورالعمل شرایط، ضوابط و ارزیابی خدمات فروش خودرو: دستورالعملی که به منظور تعیین شیوه مربوط به امور خدمات فروش خودرو، شاخص ها و نحوه ارزیابی عرضه کننده، واسطه خدمات فروش و نمایندگی های آن و همچنین رده بندی و پایش عملکرد آنها توسط وزارت تهیه و ابلاغ میشود.

خ - خدمات دوره تضمین: مجموعه خدمات تعمیرات، تأمین و تعویض قطعات یا تعویض خودرو که در یک دوره زمانی یا طی مسافت مشخص مطابق مواد (۱۲) و (۱۳) این آیین نامه و انجام آن به صورت رایگان به عهده عرضه کننده میباشد.

د - خدمات دوره تعهد: مجموعه خدمات تعمیرات، تأمین و تعویض قطعات و پشتیبانی خدمات که در یک دوره زمانی مشخص مطابق ماده (۱۵) این آیین نامه و در قبال دریافت اجرت « برابر با نرخ مصوب موضوع بند(ط) ماده (۲) این آیین نامه» از سوی عرضه کننده برای مصرف کننده انجام میشود.

ذ - خدمات سیار: خدمات امداد و تعمیراتی که در محل استقرار خودرو در بیرون از نمایندگی مجاز به مصرف کننده ارائه میشود.

ر - خدمات فنی استاندارد: خدماتی که مطابق با استاندارد کارخانه ای، ملی، بین المللی یا سایر استانداردها و دستورالعملهای تخصصی رسمی باشد.

ز - ضمانتنامه: سندی است به زبان فارسی و در برگیرنده مسئولیت دوره ضمانت و تعهد خدمات عرضه کننده و استفاده مطلوب از خودرو که توسط عرضه کننده به همراه خودرو، تحویل مصرف کننده میشود.

ژ - استفاده مطلوب از خودرو: استفاده از هر خودرو مطابق مشخصات اعلام شده از سوی عرضه کننده به ویژه در مورد تعداد سرنشین و مقدار بار.

س - کتابچه راهنمای مصرف کننده: کتابچه ای است حداقل به زبان فارسی، که باید در زمان تحویل خودرو از طرف عرضه کننده به مصرف کننده تسلیم شود. این کتابچه باید حاوی مواردی از قبیل نحوه استفاده مطلوب از خودرو، عناوین متعلقات الزامی همراه خودرو از قبیل رادیو پخش، چرخ زاپاس، جک، آچار چرخ، کف پوش متحرک، مثلث خطر و تجهیزات اضافی خودرو، میزان مصرف سوخت (به تفکیک سیکل شهری، برون شهری و ترکیبی) و همچنین عناوین بازدیدهای دوره ای، نام و نشانی نمایندگی های مجاز شبکه فروش و خدمات پس از فروش، متن قانون، آیین نامه و دستورالعملهای اجرایی آن باشد.

ش - تأمین خودروی جایگزین مشابه: واگذاری خودروی مشابه و در صورت عدم امکان، پرداخت خسارت توقف خودرو در دوره تضمین است.

ص - قیمت کارشناسی: قیمتی که بر اساس نظر کارشناس رسمی دادگستری در رشته مرتبط تعیین می شود.

**ض - شرکت بازرسی:** شخصیت حقوقی دارای صلاحیت از طرف سازمان ملی استاندارد ایران که توسط وزارت برای انجام ارزیابی عملکرد عرضه کننده، واسطه فروش، واسطه خدمات پس از فروش، نمایندگی های مجاز و ارائه گزارش های ادواری یا موردی به وزارت و عرضه کننده انتخاب می شود.

**ط - نرخ خدمات و قطعات:** نظر به صنفی بودن فعالیت نمایندگی های مجاز، واسطه خدمات پس از فروش و خدمات سیار، اجرت یا دستمزد خدمات و همچنین نرخ قطعات و مواد مصرفی مطابق ماده (۵۱) اصلاحی قانون نظام صنفی کشور - مصوب ۱۳۹۲ - با محوریت کمیسیون نظارت تعیین و در ازای ارائه خدمات و ابلاغ صورتحساب رسمی به مصرف کننده، از وی دریافت می شود.

**ظ - خودروی نو:** خودرویی که به هنگام تحویل به مصرف کننده بیش از (۹۹) کیلومتر طی مسافت نکرده باشد.

**ع - عیب:** زیاده، نقیصه و یا تغییر حالتی که موجب کاهش ارزش اقتصادی کالا، خدمت یا عدم امکان استفاده متعارف از آن میشود.

**غ - قطعه ایمنی خودرو:** قطعاتی که عیب آنها موجب احتمال صدمه جسم، جان و مال اشخاص گردد.

**تبصره -** فهرست این قطعات توسط وزارت با همکاری سازمان ملی استاندارد ایران و پلیس راهنمایی و رانندگی نیروی انتظامی جمهوری اسلامی ایران تهیه و اعلام می شود.

**ف - عیب ایمنی:** عیوبی که احتمال ایجاد صدمه به جسم، جان و مال اشخاص گردد.

**تبصره -** وزارت موظف است با همکاری سازمان ملی استاندارد ایران و پلیس راهنمایی و رانندگی جمهوری اسلامی ایران، فهرست عیوب ایمنی خودرو و همچنین قطعات مشمول استاندارد اجباری خودرو را تهیه و ابلاغ نماید.

**ق - قطعه و ماده مصرفی:** قطعات و موادی مانند روغن ها (نظیر روغن موتور و گیربکس)، مایعات (نظیر مایع ضد یخ و مایع شیشه شوی)، فیلترها (نظیر فیلتر بنزین، هوا و روغن) و سایر قطعات و موادی که فهرست کامل آن توسط وزارت تهیه و ابلاغ خواهد شد.

**ک - استانداردها و مقررات ابلاغی:** کلیه معیارها و مشخصات ناظر بر تولید، ایمنی، کیفیت، آلاینده‌گی زیست محیطی، فروش و خدمات پس از فروش خودرو که از سوی وزارت، سازمان ملی استاندارد ایران، سازمان حفاظت محیط زیست و وزارت نفت ابلاغ و رعایت آنها از سوی عرضه کننده الزامی است.

**تبصره -** استانداردهای فنی شرکت های عرضه کننده در صورت عدم مغایرت با موارد فوق، جزو استانداردهای ابلاغی محسوب خواهد شد.

**ماده ۳-** عرضه کننده موظف است در سامانه اطلاع رسانی خود، نسبت به فروش اینترنتی محصولات با قید مشخصات خودرو و شرایط فروش از قبیل نشان تجاری، نوع، تیپ، رنگ، تجهیزات درخواستی، قیمت خودرو، سود مشارکت، زمان تحویل و سایر موارد مرتبط اقدام نماید.

**تبصره -** عرضه کننده موظف است حداقل دو روز کاری قبل از اجرای فرآیند فروش شرایط موصوف را اطلاع رسانی عمومی نماید.

**ماده ۴-** عرضه کننده موظف است قیمت نهایی محصولات خود به همراه قید نوع، تیپ، رنگ و متعلقات، ضوابط و روش های مختلف فروش و فرآیند خرید را به صورت شفاف و روشن مطابق جدول زیر تهیه و در پایگاه اطلاع رسانی و نمایندگی های مجاز فروش خود، در دسترس متقاضیان خرید قرار دهد:

### ضوابط و روش های مختلف فروش

سفرارشی تعداد محدود	مشارکت در تولید	پیش فروش		تحویل فوری	
		عادی	قطعی		
قیمت توافقی زمان عقد قرارداد	قیمت زمان تحویل مندرج در قرارداد	قیمت زمان تحویل مندرج در قرارداد	عقد قرارداد قیمت قطعی زمان عقد قرارداد	قیمت قطعی زمان عقد قرارداد	قیمت
داخلی 3 ماهه وارانتهی 4 ماهه	سه سال	12 ماه	9 ماه	سی روز	حداکثر تاریخ تحویل
-	حداقل سود سپرده سه ساله نظام بانکی	حداقل سود سپرده یک ساله نظام بانکی	حداقل سود سپرده برابر مقررات نظام بانکی در مدت قرارداد	-	حداقل سود مشترک
حداکثر سه درصد کمتر از نرخ سود سپرده یک ساله نظام بانکی	حداکثر سه درصد کمتر از نرخ سود سپرده یک ساله نظام بانکی	حداکثر سه درصد کمتر از نرخ سود سپرده یک ساله نظام بانکی	حداکثر سه درصد کمتر از نرخ سود سپرده یک ساله نظام بانکی	حداکثر سه درصد کمتر از نرخ سود سپرده یک ساله نظام بانکی	حداقل سود انصراف (درصد)
سه درصد ماهانه	سودمشارکت بعلاوه یک درصد ماهانه	سودمشارکت بعلاوه یک درصد ماهانه	سود مشارکت بعلاوه یک درصد ماهانه	دو و نیم درصد ماهانه	جبران تاخیر در تحویل
در صورت تاخیر بیش از دو ماه در تحویل خودرو موضوع قرارداد، مشتری حق انصراف خواهد داشت	در صورت عدم امکان تحویل خودرو موضوع قرارداد، خودروی جایگزین از میان خودروهای تولیدی به انتخاب مشتری و شرایط مفاد قرارداد تحویل داده خواهد شد. این موضوع شامل خودروی وارانتهی نمیشود.	-	-	نداشتن تعهدات معوق	شرایط

-در کلیه روش ها، اطمینان از تامین CKD/CBU و شماره گذاری توسط عرضه کننده الزامی است.

-در کلیه روش ها، امکان پرداخت وجه ثمن خودرو به صورت اقساطی میسر می باشد.

-در صورت استفاده از تسهیلات بانکیها، موسسات اعتباری و شرکت های لیزینگ، رعایت قوانین مرتبط با آن حصول اطمینان عرضه کننده از تامین و پرداخت تسهیلات توسط بانک ها، موسسات اعتباری و شرکت های لیزینگ به متقاضی بیش از انعقاد قرارداد و دریافت وجوه الزامی است.

\*تعهدات معوق : در فروش های فوری، تعهداتی است که طبق قرارداد سر رسید شده ولی خودرو تحویل نگردیده است.

**تبصره ۱-** حداکثر مبلغ قابل دریافت در قراردادهای پیش فروش معادل پنجاه درصد قیمت فروش نقدی محصول مورد نظر در هنگام عقد قرارداد می باشد.

**تبصره ۲-** سود انصراف و خسارت تأخیر مندرج در بخش ضوابط فروش، به صورت روزشمار محاسبه می شود.

**ماده ۵-** عرضه کننده موظف است قبل از اقدام به پیش فروش خودرو، مجوز مربوط شامل تعداد خودروی قابل عرضه را از وزارت اخذ نماید.

**ماده ۶-** عرضه کننده موظف است نسبت به عقد قرارداد فروش با مصرف کننده اقدام نماید. در قرارداد فروش قید مشخصات خودرو مورد نظر از قبیل نشان تجاری، نوع، تیپ، رنگ و شرایط موضوع قرارداد مانند قیمت فروش، نرخ سود مشارکت، تاریخ تحویل خودرو با تعیین ماه و هفته تحویل، خسارت تأخیر در تحویل، فهرست متعلقات الزامی همراه خودرو از قبیل رادیو پخش، چرخ زاپاس، جک، آچار چرخ، کف پوش متحرک، مثلث خطر و تجهیزات درخواستی و ارائه یک نسخه از اصل قرارداد به مصرف کننده، الزامی است.

**تبصره -** هرگونه تغییر در استانداردهای اجباری پس از عقد قرارداد، چنان چه موجب افزایش هزینه و مشمول قیمت گذاری شود، با تصویب مرجع قیمت گذاری در قیمت فروش لحاظ میشود.

**ماده ۷-** عرضه کننده موظف است در قرارداد پیش فروش، سود مشارکت وجوه دریافتی را از تاریخ دریافت ودیعه تا تاریخ تحویل مندرج در قرارداد پرداخت نماید.

**تبصره ۱-** عرضه کننده موظف است در صورت تأخیر در تحویل خودرو، از تاریخ تحویل مندرج در قرارداد تا زمان تحویل خودرو به مصرف کننده، مبلغ خسارت تأخیر در تحویل را نسبت به وجوه پرداختی محاسبه و پرداخت نماید.

**تبصره ۲-** در صورتی که مصرف کننده پس از ابلاغ دعوت نامه کتبی عرضه کننده، ظرف پانزده روز کاری نسبت به تسویه حساب خودرو موضوع قرارداد اقدام ننماید، عرضه کننده می تواند خودرو را به سایر متقاضیان تحویل و نوبت مصرف کننده را به موعد دیگری که نحوه تعیین آن در قرارداد مشخص شده، موکول نماید.

**تبصره ۳-** در صورت اعلام انصراف مصرف کننده یک ماه پس از عقد قرارداد، سود انصراف بر مبنای ضرایب مندرج در جدول ذیل ماده (۴) این آیین نامه محاسبه و پرداخت می شود. عرضه کننده موظف است سود انصراف و مبلغ پرداختی را ظرف بیست روز به مصرف کننده پرداخت نماید. انصراف مصرف کننده قبل از یک ماه از زمان عقد قرارداد مشمول سود انصراف نمیشود.

**تبصره ۴-** در صورتی که زمان بازپرداخت وجوه پرداختی مصرف کننده بیش از بیست روز شود، سود انصراف متعلقه از تاریخ تأخیر تا تاریخ بازپرداخت وجوه مذکور نیز باید محاسبه و پرداخت گردد.

**ماده ۸-** عرضه کننده موظف است هرگونه تغییر در شرایط عرضه را نسبت به شرایط مندرج در قرارداد به استثنای الزامات قانونی، رضایت کتبی مصرف کننده در الحاقیه قرارداد منعقد، قبل از ارسال دعوت نامه تکمیل وجه، قید و به تأیید و امضای طرفین برساند.

**تبصره -** در صورت بروز مشکل در فرآیند رعایت استانداردهای مصوب و تأخیر در تحویل خودرو، مسئولیت جبران خسارات وارده و کسب رضایت مصرف کننده بر عهده عرضه کننده است.

**ماده ۹-** عرضه کننده موظف است در زمان تحویل، خودروی درخواستی مصرف کننده را در حضور وی کنترل نموده و پس از حصول اطمینان از عدم وجود عیب، خودرو را تحویل دهد.

**تبصره ۱-** عرضه کننده موظف است در صورت وجود عیب احتمالی در خودرو، عیب مربوط را مطابق زمان استاندارد تعمیراتی مربوط، رفع کند مشروط بر آن که رفع عیب، موجب کاهش ارزش قیمتی خودرو نگردد. در غیر این صورت عرضه کننده موظف است نسبت به تعویض خودرو و یا اخذ رضایت کتبی مصرف کننده اقدام نماید.

**تبصره ۲-** در صورتی که مصرف کننده در دوره تضمین به نمایندگی مجاز مراجعه نماید و رفع کامل عیوب خودرو تحت هر شرایطی در مدت زمان باقی مانده از دوره مذکور برای نمایندگی مجاز مقدور نباشد، عرضه کننده یا واسطه فروش با نمایندگی مجاز موظف است ضمن الزام نمایندگی مجاز به اعلام کتبی موضوع به مصرف کننده ترتیبی اتخاذ نماید که خودرو در اولین فرصت ممکن تحت شرایط تضمین رفع عیب گردد.

**تبصره ۳-** عرضه کننده موظف است در صورتی که رفع عیوب خودرو مستلزم گذشت زمان باشد، ضمن ثبت دقیق عیوب خودرو در دو نسخه و تحویل یک نسخه از آن به مصرف کننده، برابر ماده (۱۷) این آیین نامه رفتار نماید.

**ماده ۱۰-** عرضه کننده موظف است سند فروش، صورتحساب فروش همراه با درج تفکیکی اقلام تشکیل دهنده، بهای خودرو شامل بهای خالص خودرو، شماره گذاری، بیمه، عوارض، مالیات و سایر موارد مربوط، برگه های ضمانت، کتابچه راهنمای مصرف کننده حداقل به زبان فارسی و تجهیزات اضافی را در زمان تحویل خودرو به مصرف کننده ارائه نماید.

**ماده ۱۱-** عرضه کننده موظف است نسبت به تهیه نظامات و دستورالعمل های زیر و نظارت بر حسن اجرای آن، در چارچوب دستورالعمل ابلاغی وزارت اقدام نماید:

**الف -** فرآیند فروش .

**ب -** فرآیند و نظام پرداخت سود و خسارت متعلقه به مصرف کننده .

**پ -** بازرسی قبل از تحویل خودرو .

**ت -** حمل مناسب خودرو از محل عرضه کننده تا نمایندگی مجاز .

**ث -** نظام آموزش کارکنان شرکت عرضه کننده و نمایندگیهای مجاز خود .

**ج -** پذیرش، گردش کار خدمات قابل ارائه، برنامه ریزی تعمیرات و ترخیص خودرو به نمایندگی مجاز .

**چ -** راهنمای تعمیراتی بخش های مختلف خودرو .

**ح -** نظام تأمین و توزیع به موقع کلیه قطعات مورد نیاز واسطه خدمات پس از فروش و نمایندگی مجاز آنها .

**خ -** نظام تشویق، تنبیه و اعطا و لغو نمایندگی های مجاز خود .

**د -** ارتقای کمی و کیفی شبکه نمایندگی های مجاز خود .

**ذ -** اطلاع رسانی شفاف رتبه نمایندگی و حقوق مشتریان در محل پذیرش نمایندگی مجاز .

**ر -** نظام نظرسنجی از مراجعین کلیه نمایندگی های مجاز .

**ز -** ساز و کار ردیابی قطعات به ویژه قطعات ایمنی نصب شده بر روی خودرو .

**ژ -** نظام رسیدگی به شکایات و تعیین تکلیف موضوع با رعایت ضوابط قانونی ظرف بیست روز .

**س -** نظام ارائه خدمات سیار و طرح های امدادی در دوره تضمین و دوره تعهد برای مشترکین خود.



**ماده ۱۲-** دوره تضمین برای خودروهای سبک شامل سواری، ون و وانت از تاریخ تحویل به مصرف کننده حداقل دو سال یا کارکردی برابر چهل هزار (۴۰۰۰۰) کیلومتر، هرکدام زودتر فرا برسد، برای خودروهای سنگین شامل مینی بوس، میدل باس، اتوبوس، کامیونت، کامیون و کشنده از تاریخ تحویل به مصرف کننده حداقل دو سال یا کارکردی برابر دویست هزار (۲۰۰۰۰۰) کیلومتر، هرکدام زودتر فرا برسد و برای انواع موتورسیکلت از تاریخ تحویل به مصرف کننده حداقل یک سال می باشد.

**تبصره ۱-** عرضه کننده می تواند براساس سیاست تجاری خود و به منظور افزایش رضایتمندی مصرف کننده، نسبت به افزایش دوره تضمین یا تعهد اقدام نماید که در این صورت باید جزئیات شرایط آن به طور کتبی و شفاف به مصرف کننده اعلام گردد.

**تبصره ۲-** ضمانت رنگ برای خودروهای سبک حداقل سه سال، برای خودروهای سنگین حداقل هجده ماه و برای موتورسیکلت حداقل سه ماه می باشد.

**تبصره ۳-** عرضه کننده موظف است قطعات، مواد مصرفی و استهلاکی ناشی از عیوب کیفی و مونتاژی در هر یک از مجموعه های خودرو را مشمول خدمات دوره تضمین نماید.

**تبصره ۴-** تعمیر یا تعویض قطعات خودرو، ناشی از خسارت حاصل از حادثه یا تصادف که به علت عیب فنی خودرو نباشد، مشمول ضمانت نمیگردد.

**ماده ۱۳-** کلیه قطعات و مجموعه های خودرو به جز قطعات و مواد مصرفی، مشمول خدمات دوره تضمین می باشند.

**تبصره ۱-** فهرست قطعاتی که به عنوان قطعات و مواد مصرفی قلمداد نشده از جمله تجهیزات کاهنده آلاینده های هوا شامل کربن کنیستر، کاتالیست کانورتور، حسگر دوم اکسیژن و عمر کارکرد آنها کمتر از مدت زمان مورد نظر در دوره تضمین خودرو می باشد، توسط وزارت تعیین و ابلاغ خواهد شد.

**تبصره ۲-** عملکرد صحیح سیستم و قطعات کیسه هوا صرفاً مشمول دوره تضمین نبوده و براساس استانداردهای ابلاغی شامل دوران تعهد نیز می باشد.

**ماده ۱۴-** عیوب ناشی از عدم انجام خدمات دوره ای مطابق با شرایط مندرج در کتابچه راهنمای مصرف کننده خودرو در شبکه نمایندگی های مجاز شرکت عرضه کننده خودرو، باعث خروج مجموعه های مرتبط خودرو به خدمت مورد نظر، از شرایط تضمین میگردد.

**ماده ۱۵-** مدت زمان تعهد خدمات شامل تعمیرات و تأمین قطعات، ده سال بعد از فروش آخرین دستگاه خودرو از همان نشان تجاری و نوع خودرو، توسط عرضه کننده می باشد.

**ماده ۱۶-** عرضه کننده موظف است نسبت به راه اندازی سامانه ای مبتنی بر فناوری اطلاعات به منظور رعایت مفاد ماده (۵) قانون و تعیین زمان و محل مراجعه مصرف کننده به نمایندگی های مجاز در دوره تضمین و تعهد اقدام نماید. در صورتی که مصرف کننده تأکید بر پذیرش در نمایندگی خاصی را داشته باشد عرضه کننده باید در اولین زمان ممکن، نسبت به اجرای این درخواست، اقدام نماید.

**ماده ۱۷-** عرضه کننده موظف است چنانچه رفع عیوب خودرو در دوره تضمین که ناشی از خسارت حاصل از حادثه و یا تصادف نباشد و بیش از دو روز کاری یا زمان استاندارد تعمیرات تأیید شده به طول انجامد، به تأمین خودرو مشابه جایگزین در طول مدت تعمیرات و در صورت عدم امکان، پرداخت خسارت حق توقف خودرو به شرح مفاد این آیین نامه اقدام نماید.

**تبصره ۱-** مدت زمان توقف خودرو، برای پرداخت خسارت در دوره تضمین و دوره تعهد به ترتیب بعد از دو و هفت روز کاری و یا زمان استاندارد تعمیرات تأیید شده، برای کلیه روزهای توقف خودرو در نمایندگی اعم از تعطیل و غیرتعطیل بدون در نظر گرفتن فرآیندهای

داخلی سازنده و واردکننده و نیز واسطه خدمات پس از فروش و یا نمایندگی مجاز آن، آغاز و در روزی که نمایندگی مجاز پس از انجام تعمیرات لازم، آمادگی تحویل خودرو به مصرف کننده را اعلام نماید، پایان می یابد. در هر صورت مدت زمان توقف خودرو به دوره تضمین یا تعهد خودروی مربوط اضافه میشود.

**تبصره ۲-** در صورت مراجعه مصرف کننده برای رفع عیب تکراری به همان نمایندگی مجاز و یا هریک از نمایندگی های مجاز دیگر برای بار دوم و یا بیشتر، زمان توقف خودرو از بدو تاریخ پذیرش خودرو برای پرداخت خسارت محاسبه می گردد.

**تبصره ۳-** در صورتی که عیوب موجود در هر یک از مجموعه های خودرو که به تشخیص مرجع رسیدگی کننده موضوع ماده (۳) قانون موجب بروز حادثه یا تصادف و یا آلایندهی بیش از حد مجاز هوا گردد، خدمات مربوط مشمول ضوابط این ماده بوده و بر عهده عرضه کننده خودرو می باشد.

**ماده ۱۸-** ضوابط پرداخت خسارت توقف خودرو به استثنای خسارات ناشی از موارد حادثه و تصادف به شرح زیر است:

**الف - خودروی سواری:** از زمان تحویل خودرو به نمایندگی مجاز به ازای هر روز توقف مازاد، به میزان یادشده در ماده (۱۷) این آیین نامه به مقدار پانزده ده هزارم (۰/۰۰۱۵) بهای خودرو به عنوان هزینه توقف توسط عرضه کننده به مصرف کننده پرداخت می شود.

**ب - خودروی عمومی (تاکسی، وانت، ون):** از زمان تحویل خودرو به نمایندگی به ازای هر روز توقف مازاد به میزان یاد شده در ماده (۱۷) این آیین نامه به مقدار دو هزارم (۰/۰۰۲) بهای خودرو به عنوان هزینه توقف توسط عرضه کننده به مصرف کننده پرداخت می شود.

**پ - خودروی سنگین (مینیبوس، میدل باس، اتوبوس، کامیونت، کامیون و کشنده):** به ازای هر روز توقف مازاد به میزان یاد شده در ماده (۱۷) این آیین نامه به مقدار یک هزارم (۰/۰۰۱) بهای خودرو به عنوان هزینه توقف توسط عرضه کننده به مصرف کننده پرداخت می شود.

**ت - موتورسیکلت:** به ازای هر روز توقف مازاد به میزان یاد شده در ماده (۱۷) این آیین نامه به مقدار یک هزارم (۰/۰۰۱) بهای موتورسیکلت به عنوان هزینه توقف توسط عرضه کننده به مصرف کننده پرداخت می شود.

**تبصره ۱-** در صورت عدم توافق طرفین نسبت به مبلغ خسارت توقف خودرو، مراتب با کسب نظر کارشناس رسمی دادگستری انجام می پذیرد.

**تبصره ۲-** عرضه کننده موظف است راسا یا از طریق واسطه خدمات پس از فروش خود پس از اخذ مدارک مثبت در مورد احراز مالکیت خودرو، نسبت به پرداخت خسارت توقف خودرو در کمتر از پانزده روز اقدام نماید.

**تبصره ۳-** در صورتی که توقف خودروی سنگین بیش از یک ماه به طول انجامد، با موافقت کتبی مصرف کننده برای هر روز توقف خودرو مازاد بر یک ماه، عرضه کننده ملزم به پرداخت دو ده هزارم (۰/۰۰۲) بهای خودرو علاوه بر مقدار قبلی می باشد.

**ماده ۱۹-** عرضه کننده موظف است راسا یا از طریق واسطه فروش و خدمات پس از فروش، ساز و کار پرداخت هزینه خسارات وارده به مصرف کننده شامل موارد اشاره شده در قانون و این آیین نامه را راه اندازی و اجرا نماید. عملکرد این نظام باید به گونه ای باشد که مصرف کننده را از میزان و چگونگی دریافت هزینه ها و خسارت خودروی خود مطلع نماید.

**ماده ۲۰-** عرضه کننده موظف است راسا یا از طریق شبکه نمایندگی مجاز خود تحت هر شرایطی به پذیرش کلیه خودروهایی که به دلیل وجود عیب قطعات ایمنی قادر به تردد نیستند، اقدام نماید.

**تبصره -** عرضه کننده موظف است در دوره تضمین، هزینه های بارگیری و حمل خودروهای در راه مانده و غیرقابل تعمیر به نزدیکترین نمایندگی مجاز را به استثنای موارد تصادفی که ناشی از عیوب سایر قطعات و مجموعه های خودرو نباشد، تقبل نماید.

**ماده ۲۱-** عرضه کننده در دوره تعهد موظف است از طریق واسطه خدمات پس از فروش و یا نمایندگی های مجاز، نسبت به پذیرش تمام خودروهای تحت مسئولیت خود و همچنین سایر خودروهای مشابه وارداتی توسط اشخاص حقیقی و حقوقی فاقد نمایندگی رسمی، مطابق با دستورالعمل ابلاغی وزارت اقدام نماید.

**ماده ۲۲-** عرضه کننده موظف است نسبت به تعیین نرخ خدمات تعمیرات، قطعات یدکی و مواد مصرفی مطابق بند (ط) ماده (۲) این آیین نامه و همچنین تدوین جدول زمان تعمیرات، مطابق با استاندارد سازنده خودرو اقدام نموده و پس از تطبیق و صحت گذاری توسط شرکت بازرسی ظرف یک ماه از زمان اعلام شرکت عرضه کننده، آن را به واسطه خدمات پس از فروش و نمایندگی های مجاز خود ابلاغ نماید. براساس این ضوابط، نمایندگی و یا واسطه خدمات پس از فروش، صورتحساب مصرف کننده را به ایشان تسلیم می نماید.

**تبصره -** عرضه کننده موظف است امکان مقایسه صورتحساب صادره با نرخ خدمات را از طریق پایگاه اطلاع رسانی خود فراهم نماید.

**ماده ۲۳-** عرضه کننده موظف است نمایندگی های مجاز را ملزم نماید تا ضمن تسلیم صورتحساب به مصرف کننده، خدمات ارائه شده خود را به مدت دو ماه یا سه هزار کیلومتر، هر کدام زودتر فرا برسد و قطعات را به مدت شش ماه یا ده هزار کیلومتر، هر کدام زودتر فرا برسد ضمانت نمایند.

**ماده ۲۴-** نمایندگی مجاز موظف است چنانچه تشخیص دهد علاوه بر عیوب مندرج در برگ پذیرش، خودرو عیب دیگری دارد، قبل از تعمیر یا تعویض قطعه، با مصرف کننده تماس گرفته و از او جهت انجام تعمیرات تعیین تکلیف نماید. در صورت عدم موافقت مصرف کننده، مراتب هنگام تحویل خودرو به صورت کتبی مستندسازی شود.

**تبصره -** نمایندگی مجاز موظف است در دوره تعهد، داغی قطعات تعویضی را به مصرف کننده تحویل و رسید دریافت نماید.

**ماده ۲۵-** چنانچه به تشخیص مراجع مذکور در ماده (۳) قانون به علت عدم کیفیت تعمیرات، سهل انگاری و یا استفاده از قطعات غیر استاندارد توسط عرضه کننده، واسطه خدمات پس از فروش و نمایندگی مجاز، خسارتی متوجه مصرف کننده گردد، عرضه کننده موظف به جایگزین کردن قطعات، رفع نقصان خدمات بدون دریافت وجه و جبران خسارات وارده می باشد.

**ماده ۲۶-** تعداد نمایندگی های مجاز و واحدهای خدمات سیار، بر اساس دستورالعمل ابلاغی وزارت تعیین خواهد شد.

**ماده ۲۷-** عرضه کننده موظف است در شبکه نمایندگی های مجاز فروش و خدمات پس از فروش خود صرفاً از ظرفیت واحدهای دارای سطح کیفی قابل قبول، مطابق با ضوابط استاندارد ملی شیوه ارائه خدمات پس از فروش (استاندارد شماره ۱۹۱۱۷) و دستورالعمل شرایط، ضوابط و ارزیابی خدمات فروش استفاده نماید.

**ماده ۲۸-** عرضه کننده موظف است نسبت به استقرار شبکه رایانه ای برای واسطه ها و نمایندگی های مجاز فروش و خدمات پس از فروش شامل محاسبه مدت توقف خودرو، فهرست قطعات و مواد مصرفی و اجرت تعمیرات برای هر خودرو و نیز صورتحساب هر مصرف کننده اقدام نماید.

**تبصره -** شرکت عرضه کننده موظف است امکان دسترسی شرکت بازرسی به اطلاعات این شبکه را فراهم نماید.

**ماده ۲۹-** مسئولیت رسیدگی به شکایات مصرف کنندگان و جلب رضایت ایشان در مرحله اول برعهده عرضه کننده از طریق سازمان های صنعت، معدن و تجارت می باشد. در صورت بروز اختلاف بین عرضه کننده و مصرف کننده، راساً استانها و با نظارت سازمان حمایت

مصرف کنندگان و تولیدکنندگان مورد بررسی و رسیدگی قرار می گیرد. چنانچه رضایت مصرف کننده تأمین نشود، می تواند به هیأت حل اختلاف موضوع تبصره (۲) ماده (۳) قانون مراجعه کند. هیأت حل اختلاف موظف است ظرف بیست روز از تاریخ ثبت شکایات به موضوع رسیدگی و نسبت به آن کتبا اعلام رأی کند. مناط رأی، نظر اکثریت اعضای هیأت است. این رأی باید ظرف ده روز از تاریخ ابلاغ اجرا شود.

**تبصره ۱-** دبیرخانه هیأت حل اختلاف موضوع این ماده و محل تشکیل جلسات آن در محل سازمان صنعت، معدن و تجارت استانها می باشد.

**تبصره ۲-** سازمان صنعت، معدن و تجارت استان ها مکلف است ظرف یک ماه از تاریخ تصویب این آیین نامه، هیأت های حل اختلاف مربوط را در محل آن سازمان با استفاده از پست های سازمانی موجود تشکیل داده و امکانات، نیروی انسانی و محل لازم را در اختیار آنها قرار دهد.

**تبصره ۳-** ثبت اعتراض و رسیدگی به آن در هیأت حل اختلاف رایگان است، اما حق الزحمه کارشناس رسمی که در هیأت حاضر و اظهار نظر میکند باید ظرف پنج روز از تاریخ اعلام هیأت، توسط شاکی پرداخت شود، در غیر این صورت، هیأت پرونده اعتراض را با ذکر دلیل مختومه اعلام می نماید.

**تبصره ۴-** کلیه نهادها و سازمان هایی که مصرف کنندگان جهت طرح شکایت به آنها مراجعه می نمایند موظفند شکایت مصرف کننده را به وزارت ارسال نمایند.

**تبصره ۵-** سازمان حمایت مصرف کنندگان و تولیدکنندگان ظرف یک ماه پس از ابلاغ این آیین نامه مکلف است دستورالعمل نحوه رسیدگی به شکایات مصرف کنندگان خودرو را به سازمان های صنعت، معدن و تجارت استان ها اعلام نماید.

**ماده ۳۰-** عرضه کننده موظف است ساز و کار نظارت مستمر بر نمایندگی های مجاز را براساس وظایف تعیین شده در قانون و آیین نامه و دستورالعمل های اجرایی ذیربط آن ایجاد نماید.

**تبصره ۱-** نظارت و ارزیابی ادواری عرضه کننده خودرو، واسطه فروش، واسطه خدمات پس از فروش و نمایندگی های مجاز آنها و ارائه گزارش های ارزیابی به وزارت و عرضه کننده، به عهده شرکت بازرسی منتخب وزارت می باشد.

**تبصره ۲-** عرضه کننده موظف است نام و نشانی کلیه نمایندگی های مجاز فعال و تعلیق شده خود را به همراه سایر مشخصات و همچنین مشخصات مشتریان مراجعه کننده به شبکه خدمات پس از فروش شامل نام مشتری، شماره تماس، نوع خودرو، تاریخ پذیرش و نام نمایندگی مراجعه شده را بصورت دسترسی برخط جهت ارزیابی عملکرد آن، به شرکت بازرسی معرفی نماید.

**ماده ۳۱-** مسئولیت نظارت بر حسن اجرای این آیین نامه بر عهده وزارت است.

**ماده ۳۲-** تصمیمنامه شماره ۴۳۶۷۸/۴۴۱۳۳ مورخ ۱۳۸۹/۰۲/۲۹ لغو میشود.

توجه جهت اطلاع از نام و نشانی عاملیت های مجاز شبکه فروش و خدمات پس از فروش به آدرس اینترنتی <https://kooshakhodro.com> قسمت عاملیت ها مراجعه شود.

جهت استفاده از امداد جاده ای کوشا خودرو ، با شماره 021-44595195 تماس گرفته و سپس عدد را شمارهگیری نمایید.

با مراجعه به سایت <https://kooshakhodro.com> بخش محصولات نوع خودرو را انتخاب و مصرف سوخت شهری، ترکیبی و جاده ای را مشاهده نمایید

اقدام تحویلی همراه خودروی نو به شرح ذیل می باشد :

مثلث خطر، زاپاس (در صورت تعبیه زاپاس از سوی سازنده برای خودرو، کیت پنچری شامل کمپرسور باد برقی و مایع نشت گیر ارائه میشود)، آچار مخصوص باز کردن پیچ قفل رینگ (در صورت تجهیز تایر به پیچ قفل رینگ)، آچار چرخ، جک، کیف ابزار، راهنمای مالک فارسی، کفپوش (در صورت درخواست به هنگام خرید خودرو)

میزان مصرف سوخت به شرح ذیل می باشد:	
لیتر	مصرف سوخت
9	شهری
6.5	جاده ای
8	ترکیبی